

**ЗБІРНИК НАУКОВИХ МАТЕРІАЛІВ  
СХП МІЖНАРОДНОЇ  
НАУКОВО-ПРАКТИЧНОЇ  
ІНТЕРНЕТ - КОНФЕРЕНЦІЇ**

*el-conf.com.ua*

**«МІСЦЕ УКРАЇНИ У РОЗВИТКУ  
СВІТОВОЇ НАУКИ»**

**14 ЛИСТОПАДА 2022 РОКУ**



**М. ЧЕРКАСИ**

Місце України у розвитку світової науки, СХІІ Міжнародна науково-практична інтернет-конференція. – м. Черкаси, 14 листопада 2022 року. – 468 с.

Збірник тез доповідей укладено за матеріалами доповідей СХІІ Міжнародної науково-практичної інтернет - конференції «Місце України у розвитку світової науки», 14 листопада 2022 року, які оприлюднені на інтернет-сторінці [el-conf.com.ua](http://el-conf.com.ua)

Адреса оргкомітету:

21018, Україна, м. Вінниця, а/с 5088

e-mail: [el-conf@ukr.net](mailto:el-conf@ukr.net)

Оргкомітет інтернет-конференції не завжди поділяє думку учасників. У збірнику максимально точно збережена орфографія і пунктуація, які були запропоновані учасниками. Повну відповідальність за достовірну інформацію несуть учасники, наукові керівники.

Всі права захищені. При будь-якому використанні матеріалів конференції посилання на джерела є обов'язковим.

## ЗМІСТ

<i>Расюн В.Л.</i> МОДЕЛЮВАННЯ ПАРАМЕТРІВ РЕФЕРЕНЦІОЇ СИСТЕМИ КООРДИНАТ.....	13
<i>Диня О.І., Падалко Н.Й.</i> АКТИВІЗАЦІЯ ТВОРЧОЇ ДІЯЛЬНОСТІ УЧНІВ ПРИ РОЗВ'ЯЗУВАННЯ ЗАДАЧ З ГЕОМЕТРІЇ.....	17
<i>Легостаєва Т.В., Пономарьова М.О.</i> ВПЛИВ СТИЛІВ ПЕДАГОГІЧНОГО СПІЛКУВАННЯ ВЧИТЕЛЯ НА ЕФЕКТИВНІСТЬ НАВЧАННЯ УЧНІВ НА УРОКАХ БІОЛОГІЇ В ШКОЛІ.....	21
<i>Паньок Т., Луговська В.І.</i> АРТ-ПЕДАГОГІКА ТА ЇЇ ЗНАЧЕННІ В ПІДГОТОВЦІ МАЙБУТНІХ ВИКЛАДАЧІВ ОБРАЗОТВОРЧОГО МИСТЕЦТВА.....	24
<i>Закревська О.М., науковий керівник Зябченко Г.В.</i> СУТНІСТЬ ВІДКРИТИХ ДАНИХ.....	30
<i>Пронтекер В.Є.</i> ІННОВАЦІЙНЕ ПІДПРИЄМНИЦТВО....	33
<i>Давидова М.О.</i> ІСТОРІЯ ПЕРЕКЛАДОЗНАВСТВА В УКРАЇНІ.....	39
<i>Гончаренко А.Ю., Бухтіяров К.Ю., науковий керівник Дегусар Г.Г.</i> ОСОБЛИВОСТІ ПРОФЕСІЙНОГО ЕТИКЕТУ ПОЛІЦЕЙСЬКОГО.....	45
<i>Кульчицький В. В.</i> ЩОДО ПИТАННЯ ОСОБЛИВОСТЕЙ РЕЖИМІВ ПЕРЕВЕЗЕННЯ ОБ'ЄКТІВ ПРАВ ІНТЕЛЕКТУАЛЬНОЇ ВЛАСНОСТІ ЧЕРЕЗ МИТНИЙ КОРДОН.....	47
<i>Колесник В.М.</i> ВПЛИВ ЕКОНОМІЧНИХ ФАКТОРІВ НА ЕФЕКТИВНЕ ФУНКЦІОНУВАННЯ СУЧАСНОГО ПІДПРИЄМСТВА.....	50
<i>Ревенко О.В.</i> ОРГАНІЗАЦІЯ РОБОТИ ВЧИТЕЛЯ ІЗ ФОРМУВАННЯ ІНШОМОВНИХ УМІНЬ УЧНІВ 4 КЛАСУ НУШ ІЗ ВИКОРИСТАННЯМ ЦИФРОВОГО СТОРІТЕЛІНГУ.....	53
<i>Коренюк Л.В., Залевський К.В.</i> УПРАВЛІННЯ ДОХОДАМИ ТА ВИТРАТАМИ КОМЕРЦІЙНОГО БАНКУ.....	56

<i>Костенко Н.І., Муракаєва О.Р.</i> ЗАХОДИ ЩОДО ЗАПОБІГАННЯ НАСИЛЬСТВУ ТА ФОРМУВАННЯ НЕНАСИЛЬНИЦЬКИХ МОДЕЛЕЙ ПОВЕДІНКИ СЕРЕД ДІТЕЙ ТА МОЛОДІ .....	62
<i>Тимошук В.Д., науковий керівник Чоп Т.О.</i> ФЕНОМЕН І ЗНАЧНННЯ ГРИ ДЛЯ ЛЮДСЬКОГО РОДУ .....	66
<i>Дем'янчук О.Б.</i> ОСОБЛИВОСТІ НАКАЗНОГО ПРОВАДЖЕННЯ ЯК ВИДУ СПРОЩЕНОГО ПРОВАДЖЕННЯ.....	68
<i>Саут'янок В.М.</i> ЦИФРОВІЗАЦІЯ АВТОРИТАРИЗМУ: ЗМІСТ, ПРОЯВИ, НАСЛІДКИ.....	73
<i>Коренюк Л.В., Богун А.Г.</i> ОПТИМІЗАЦІЯ ВИТРАТ ВИРОБНИЦТВА З МЕТОЮ УПРАВЛІННЯ НИМИ.....	79
<i>Курган О.В.</i> МОНІТОРИНГОВІ ДОСЛІДЖЕННЯ ЯК МЕХАНІЗМ ВИВЧЕННЯ ПЕРЕДОВОГО ПЕДАГОГІЧНОГО ДОСВІДУ .....	82
<i>Губар Ю.В.</i> УЧАСТЬ АДВОКАТА ПРИ ПРОВЕДЕННІ ОБШУКУ: ПРОБЛЕМНІ ПИТАННЯ .....	87
<i>Алієв Р.Б., Міщенко М.С.</i> КЛІНІЧНІ ПРОЯВИ ХВОРОБИ КОТЯЧИХ ПОДРЯПИН .....	91
<i>Митровка С.С.</i> ЕНДОМЕТРІОЗ ТА ЙОГО ЗВ'ЯЗОК З ГЕНІТАЛЬНИМ МІКРОБІОМОМ .....	94
<i>Пайдик К.О.</i> ВИКОРИСТАННЯ ІНФОРМАЦІЙНИХ ТЕХНОЛОГІЙ НА УРОКАХ ФІЗИКИ: ОНЛАЙН-ТЕСТИ	97
<i>Волошина С.О., науковий керівник Колосовський Є.Ю.</i> ПРАВОВА ПРИРОДА АРЕШТУ МАЙНА У КРИМІНАЛЬНОМУ ПРОЦЕСІ УКРАЇНИ .....	103
<i>Іванець І.О., науковий керівник Ліхтер М.П.</i> ДО ПИТАННЯ НАБУТТЯ ПРАВА ВЛАСНОСТІ НА ЗЕМЕЛЬНІ ДІЛЯНКИ.....	109
<i>Гевлич І.Г.</i> ОРГАНІЗАЦІЯ ЕФЕКТИВНОГО ДИСТАНЦІЙНОГО ОСВІТНЬОГО ПРОЦЕСУ.....	115

<i>Бойко Є.І., науковий керівник Ядловська О.С.</i> ДІЯЛЬНІСТЬ ТОВАРИСТВ ЕТНОГРАФІЧНОЇ ГРУПИ ГУЦУЛИ В УКРАЇНІ ТА ЗАКОРДОНОМ НА СУЧАСНОМУ ЕТАПІ.	119
<i>Барташук М.О., науковий керівник Роженьок О.О.</i> ДЕР- ЖАВНА ПІДТРИМКА МАЛОГО ТА СЕРЕДНЬОГО БІЗНЕСУ ПІД ЧАС ВІЙСЬКОВОГО СТАНУ В УКРАЇНІ	124
<i>Гура А.О.</i> ГОСПОДАРСЬКО-ПРАВОВОВА ВІДПОВІ- ДАЛЬНОСТІ ЗА НЕВИКОНАННЯ ЗОБОВ'ЯЗАНЬ: СУДОВА ПРАКТИКА.....	130
<i>Миرونенко О.С.</i> ПРАВОВЕ РЕГУЛЮВАННЯ БЕЗПЕКИ ДІТЕЙ В ДЕРЖАВНИХ ЗАКЛАДАХ ОСВІТИ УКРАЇНИ	134
<i>Регеда В.Є., Нікітіна І.П.</i> ВИКЛАДАННЯ ЮРИДИЧНОЇ ТЕРМІНОЛОГІЇ У ВИЩИХ НАВЧАЛЬНИХ ЗАКЛАДАХ	139
<i>Крижов В.Ю., науковий керівник Горбань Н.С.</i> ЕЛЕК- ТРОННИЙ НОТАРІАТ: ДОЦІЛЬНІСТЬ ЗАПРОВАД- ЖЕННЯ ТА ЙОГО РОЗВИТОК.....	142
<i>Ляхович К., Єнчева Г.Г.</i> ОСОБЛИВОСТІ ЗАСТОСУВАННЯ СИНТАКСИЧНИХ ТРАНСФОРМАЦІЙ НА РІВНІ РЕ- ЧЕННЯ В ПЕРЕКЛАДІ СУЧАСНОЇ АНГЛОМОВНОЇ ПРОЗИ УКРАЇНСЬКОЮ (НА МАТЕРІАЛІ РОМАНУ ВІЛЬЯМА С. БЕРРОУЗА «НАРКОТА»).....	153
<i>Барташук М.О., науковий керівник Колосовський Є.Ю.</i> РОЛЬ ПРОКУРОРА У КРИМІНАЛЬНОМУ ПРОВАД- ЖЕННІ .....	158
<i>Добош В.Д.</i> БЮДЖЕТНО-ФІНАНСОВА АВТОНОМІЯ В УМОВАХ ДЕЦЕНТРАЛІЗАЦІЇ В ЗАКАРПАТСЬКІЙ ОБЛ.	163
<i>Семененко М.О.</i> ПРИЙОМИ ЗБЕРЕЖЕННЯ АВТОРСЬ- КОЇ МЕТАФОРИ У ПОЕТИЧНОМУ ПЕРЕКЛАДІ .....	166
<i>Бура А.В., Бура О.В., науковий керівник Чайка В.В.</i> ПЕРСПЕКТИВИ ВПРОВАДЖЕННЯ ЦИФРОВИХ ТЕХ- НОЛОГІЙ У СФЕРІ СПРАВЛЯННЯ ПОДАТКІВ .....	170

<i>Меркулов С.О.</i> ДОТРИМАННЯ ПРАВИЛ ЕТИЧНОЇ ПОВЕДІНКИ ПУБЛІЧНИМИ СЛУЖБОВЦЯМИ ЯК ЗАПОРУКА ДОВІРИ ДО НИХ З БОКУ СУСПІЛЬСТВА.....	173
<i>Вялик В.В., Пещерін Я.А., науковий керівник Орловська К.В.</i> ПОШИРЕНІСТЬ НЕАЛКОГОЛЬНОЇ ЖИРОВОЇ ХВОРОБИ ПЕЧІНКИ У ПАЦІЄНТІВ ІЗ ЦУКРОВИМ ДІАБЕТОМ 2 ТИПУ .....	177
<i>Денисовський М.Д., Волянська В.В.</i> ДОКАЗИ І ДОКАЗУВАННЯ У КРИМІНАЛЬНОМУ ПРОЦЕСІ.....	179
<i>Довга М.О., Амеліна А.С.</i> ОСОБЛИВОСТІ ОСКАРЖЕННЯ ТА РОЗРВАННЯ ДОГОВОРУ ДАРУВАННЯ В УМОВАХ ВОЄННОГО СТАНУ.....	182
<i>Фоменко В.С.</i> ЦИФРОВА ІНФРАСТРУКТУРА ЕКОНОМІКИ І ПІДПРИЄМСТВА: ЗМІСТ ТА ОСОБЛИВОСТІ ФОРМУВАННЯ .....	189
<i>Іванова О.В., Кубіна А.П.</i> ПОЛІТИЧНА СИСТЕМА СУСПІЛЬСТВА: СУТНІСТЬ ТА СТАНОВЛЕННЯ В УКРАЇНІ.....	193
<i>Кукла В.В., Панишко Г.Т.</i> «НАЦІОКРАТІЯ» МИКОЛИ СЦІБОРСЬКОГО У КОНТЕКСТІ ПОЛІТИЧНИХ ПРОЦЕСІВ ПОЧАТКУ ХХ СТОЛІТТЯ.....	196
<i>Гаваші О.Д., Галас А.Я., Пойда В.Ю.</i> ПОРІВНЯЛЬНИЙ АНАЛІЗ ЕНЕРГОЕФЕКТИВНОСТІ НОВІТНІХ ПРОЦЕСОРІВ INTEL ТА AMD .....	199
<i>Митяй А.О.</i> УДОСКОНАЛЕННЯ УПРАВЛІННЯ МАРКЕТИНГОМ НА ПІДПРИЄМСТВАХ ФІТНЕС-ІНДУСТРІЇ...	204
<i>Пайдик К.О.</i> ЗАСТОСУВАННЯ ІНТЕРАКТИВНИХ ТЕХНОЛОГІЙ ПІД ЧАС ДИСТАНЦІЙНОГО НАВЧАННЯ ПРИ ПІДГОТОВЦІ МАЙБУТНІХ ВИКЛАДАЧІВ МАТЕМАТИКИ .....	208

<i>Григорович Ю.Ю., науковий керівник Кушнір І.Б.</i> СПЕЦИ- ФІКА ЖАНРУ ТА НАРАЦІЇ В РОМАНІ М. ЮРСЕНАР «АДРІАНОВІ СПОГАДИ» .....	214
<i>Семенчук Л.С.</i> ІНВЕСТИЦІЙНА ДІЯЛЬНІСТЬ В УКРАЇНІ НА ЕТАПІ СУЧАСНОГО РОЗВИТКУ .....	217
<i>Дубенко О.О., науковий керівник Пузанова Г.Й.</i> МІЖНА- РОДНИЙ ДОСВІД РЕГУЛЮВАННЯ ТРАНСНАЦІО- НАЛЬНОГО БАНКРУТСТВА .....	221
<i>Карпікова Є.Є., Попрозман І.І.</i> ФЕНОМЕН НАУКИ - КУЛЬТУРНА ГЕОГРАФІЯ .....	228
<i>Косяченко І.В., науковий керівник Гончарова В.Г.</i> КРЕ- ДИТОРСЬКА ЗАБОРГОВАНІСТЬ: СУТНІСТЬ ТА ПОНЯТТЯ .....	232
<i>Попович П.В.</i> АСПРИН ТА ЙОГО ВИКОРИСТАННЯ ПРИ ГЕПАТОЦЕЛЮЛЯРНІЙ КАРЦИНОМІ ТА КОЛО- РЕКТАЛЬНОМУ РАКУ .....	235
<i>Дзямко Т.В.</i> НАНОТЕХНОЛОГІЇ СЬОГОДНІ ТА ЗАВТРА .....	238
<b>Безцінна Н.М.</b> ФОРМИ І МЕТОДИ ФОРМУВАННЯ ГРО- МАДЯНСЬКОЇ ПОЗИЦІЇ УЧНІВ НА УРОКАХ ІСТОРІЇ ..	243
<i>Безпалко Ю.О., науковий керівник Батраченко І.Г.</i> РИЗИК ПОШИРЕННЯ СУБКУЛЬТУРИ ХІКІКОМОРИ В УМО- ВАХ ВІЙНИ.....	245
<i>Бараннік А.В.</i> СПРОЩЕНА ЕФЕКТИВНА СИСТЕМА ОПОДАТКУВАННЯ ПІД ЧАС ВОЄННОГО СТАНУ У КОНТЕКСТІ НАПОВНЕННЯ БЮДЖЕТУ .....	248
<i>Баркар О.В., Вікулін І.М.</i> СПОСОБИ ПОКРАЩЕННЯ ХАРАКТЕРИСТИК ФОТОДЕТЕКТОРІВ З ЧАСТОТНИМ ВИХОДОМ .....	251
<i>Дутка Т.П., Пилипчук М.Л.</i> ОСОБЛИВОСТІ ПЕРЕКЛАДУ ЗАСОБІВ ТВОРЕННЯ АНГЛОМОВНИХ ПРИСЛІВ'ІВ ТА ПРИКАЗОК УКРАЇНСЬКОЮ .....	258

<i>Ключка О.В., Лоза Т.В.</i> , ФІНАНСОВИЙ ІНЖИНІРИНГ ЯК ТЕХНОЛОГІЯ УПРАВЛІННЯ ВАРТІСТЮ БІЗНЕСУ.....	262
<i>Пустовар Ю.В.</i> ЕТІОПАТОГЕНЕЗ ВІКОВОЇ МАКУЛЯРНОЇ ДЕГЕНЕРАЦІЇ.....	265
<i>Корюгін А.В., Рябов М.О.</i> СПЕЦИФІКА ФОРМУВАННЯ БРЕНДУ НА ПІДПРИЄМСТВІ.....	270
<i>Куцик Д.В.</i> МІСЦЕ ПРОКУРАТУРИ В СИСТЕМІ ОРГАНІВ ДЕРЖАВНОЇ ВЛАДИ.....	273
<i>Ветрова А.О.</i> НЕПЛІДДА. ДІАГНОСТИКА ТА ЛІКУВАННЯ.....	279
<i>Гал В.О.</i> ЕФЕКТИВНІСТЬ ВАКЦИН BIONTECH PFIZER ТА MODERNA.....	282
<i>Ваган Д.Є.</i> ІМПЛАНТОВАНИЙ КАРДІОВЕРТЕР-ДЕФІБРИЛЯТОР ЯК ЗАСІБ ЛІКУВАННЯ ТА ПРОФІЛАКТИКИ ДЛЯ ПАЦІЄНТІВ ІЗ РИЗИКОМ РАПТОВОЇ СЕРЦЕВОЇ СМЕРТІ.....	284
<i>Поставець С.С.</i> АСПЕКТИ СТАТИСТИЧНОГО ДОСЛІДЖЕННЯ ПОКАЗНИКІВ МІГРАЦІЙНОГО РУХУ НАСЕЛЕННЯ ЗА МІСЬКОЮ І СІЛЬСЬКОЮ МІСЦЕВІСТЮ В УКРАЇНІ У 2012-2021 РОКАХ.....	288
<i>Іщенко М.В., науковий керівник Ядловська О.С.</i> ФОЛЬКЛОРНО-ЕТНОГРАФІЧНІ ФЕСТИВАЛІ В УКРАЇНІ (XXI ст.).....	292
<i>Потапенко Д.В., науковий керівник Шахновська І.І.</i> ЕКСПРЕСІВНІСТЬ ГАЗЕТНИХ ЗАГОЛОВКІВ (на матеріалі газети "The Guardian").....	296
<i>Поліщук К.В.</i> СУЧАСНИЙ СТАН ТА ПЕРСПЕКТИВИ РОЗВИТКУ МИТНИХ ПЛАТЕЖІВ, ЯК СКЛАДОВОЇ ДЕРЖАВНОГО БЮДЖЕТУ України.....	300
<i>Коренюк Л.В., Фоміна Т.М.</i> УПРАВЛІННЯ ФІНАНСОВИМИ РЕСУРСАМИ КОМЕРЦІЙНИХ БАНКІВ.....	304



<i>Поліщук К.В.</i> АКТУАЛЬНІСТЬ КАПІТАЛЬНИХ ІНВЕСТИЦІЙ УКРАЇНИ НА СУЧАСНОМУ ЕТАПІ.....	307
<i>Позняков О.П., Гудзь А.В.</i> СПЕЦИФІКА РОБОТИ ВІЙСЬКОВОГО ЖУРНАЛІСТА В УМОВАХ БОЙОВИХ ДІЙ: ПРАКТИЧНІ РЕКОМЕНДАЦІЇ.....	310
<i>Yarovenko, T.</i> STEPPE SUBJECT OF YAR SLAVUTYCH: CINEMATOGRAPHIC MEANS OF RECEPTION (according to the scientific practices of Professor H. Klochek).....	313
<i>Кобилінська А.С.</i> ВІДТВОРЕННЯ ІНТЕРТЕКСТУАЛЬНОЇ ПАРАДИГМИ ХУДОЖНЬОГО ТЕКСТУ В ПЕРЕКЛАДІ НА МАТЕРІАЛІ ТВОРУ Ш. БРОНТЕ «ДЖЕЙН ЕЙР».....	317
<i>Жданюк Б.Ю., Панишко Г.Т.</i> УКРАЇНА У СУЧАСНОМУ ГЕОПОЛІТИЧНОМУ ПРОСТОРИ У ЗВ'ЯЗКУ З ВІЙНОЮ РОСІЇ ПРОТИ УКРАЇНИ.....	323
<i>Харковська О.С.</i> НАВЧАННЯ ЯК ОСНОВНА УМОВА РОЗВИТКУ ОСОБИСТОСТІ.....	326
<i>Павлик Ю.П.</i> ОЗНАКИ ФАКТИЧНИХ ШЛЮБНИХ ВІДНОСИН.....	329
<i>Яковенко А.О.</i> АНАЛІЗ ЗАСОБІВ ПЕРЕКЛАДУ КУЛЬТУРНО-СПЕЦИФІЧНОЇ ЛЕКСИКИ НА ПРИКЛАДІ ПРОЗОВИХ ТВОРІВ РЕДЬЯРДА КІПЛІНГА.....	336
<i>Камерда А.Д., науковий керівник Курман Т.В.</i> КОЛІЗІЙНЕ РЕГУЛЮВАННЯ УКЛАДАННЯ ШЛЮБУ В МІЖНАРОДНОМУ ПРИВАТНОМУ ПРАВІ.....	340
<i>Ralko O.</i> FEATURES OF CORPORATE CONFLICTS MANAGEMENT.....	344
<i>Барташук М.О., науковий керівник Чайка В.В.</i> ДО ПРОБЛЕМ ЗЛОВЖИВАННЯ ПРАВОМ У СФЕРІ ОПОДАТКУВАННЯ В УКРАЇНІ ТА США.....	346
<i>Махніцька Г.Р.</i> ДОСЛІДЖЕННЯ ОСНОВНИХ АСПЕКТІВ СВІТОВОЇ ПРАКТИКИ МОТИВАЦІЇ.....	350

<i>Попович А.В.</i> СУЧАСНИЙ СТАН СВІТОВОЇ ВАЛЮТНОЇ СИСТЕМИ, ПРОБЛЕМИ ЇЇ ФУНКЦІОНУВАННЯ .....	354
<i>Безрідна Н.О., науковий керівник Лопасєва О.М.</i> ВОГНЕВА ПІДГОТОВКА, ЯК ЗАСІБ ФОРМУВАННЯ ПРОФЕСІЙНОЇ КОМПЕТЕНЦІЇ МАЙБУТНІХ ПРАВООХОРОНЦІВ .....	359
<i>Мільяченко М.Р., Попутняк І.О., науковий керівник Жадяєв Д.В.</i> МЕТОДОЛОГІЧНА МІСІЯ ФІЛОСОФІЇ ПРАВА ТА НЕОБХІДНИЙ ІНСТРУМЕНТАРІЇ ДЛЯ ЇЇ РЕАЛІЗАЦІЇ .....	362
<i>Бабіна В.О., науковий керівник Зябченкова Г.В.</i> ПЕРЕХІД ПІДПРИЄМСТВА НА ЕЛЕКТРОННИЙ ДОКУМЕНТООБІГ У СУЧАСНИХ УМОВАХ ВОЄННОГО СТАНУ .....	368
<i>Семенчук Л.С.</i> СУЧАСНІ ПРОБЛЕМИ МИТНОЇ ПОЛІТИКИ УКРАЇНИ ТА ШЛЯХИ ЇХ ВИРІШЕННЯ.....	371
<i>Бугайова А.С.</i> ЗАБЕЗПЕЧЕННЯ ЕЛЕКТРОННОГО ДОКУМЕНТООБІГУ: РЕАЛІЇ ПОЧАТКУ ХХІ СТОЛІТТЯ....	375
<i>Вітюк В.В., науковий керівник Колосовський Є.Ю.</i> ОСНОВНІ АСПЕКТИ ВЗАЄМОДІЇ СЛІДЧИХ З ОПЕРАТИВНИМИ ПІДРОЗДІЛАМИ: ПІД ЧАС РОЗКРИТТЯ КРИМІНАЛЬНИХ ПРАВОПОРУШЕНЬ .....	378
<i>Громова В.О.</i> АНГЛІЙСЬКОМОВНІ ЛЕКСИЧНІ ОДИНИЦІ CRISIS, PANDEMIC, STRESS, ADVENTURE, OPPOSITION ТА УКРАЇНСЬКОМОВНІ ЛЕКСИЧНІ ОДИНИЦІ КРИЗА, ПАНДЕМІЯ, СТРЕС, ПРИГОДА, ПРОТИСТОЯННЯ ЯК ЛЕКСЕМИ-СТИМУЛИ ПРИ СТВОРЕННІ ТЕРМІНОЛОГІЧНОГО ПОЛЯ “RESILIENCE” / “РЕЗИЛЕНТНІСТЬ” .....	382
<i>Плетенецька Ю.М., Гурин К.С.</i> ГРАМАТИЧНІ ТРАНСФОРМАЦІЇ ПРИ ПЕРЕКЛАДІ СПЕЦІАЛІЗОВАНОГО ТЕКСТУ ЕКОНОМІЧНОЇ ТЕМАТИКИ.....	388
<i>Дерезенко А.В., науковий керівник Захарченко О.В.</i> ПОЛІЦЕЙСЬКІ-ВІЙСЬКОВІ ТА ЇХ СТРЕСОСТІЙКІСТЬ. ....	392

<i>Зоріна Н.В., Козінська Л.С.</i> ЮРИДИЧНА ВІДПОВІДАЛЬ- НІСТЬ ЗА ПРАВОПОРУШЕННЯ У ГАЛУЗІ ІНФОРМА- ЦІЙНОГО ЗАКОНОДАВСТВА.....	394
<i>Клименко С.В., Юсько О.В., науковий керівник Лопасєва О.М.</i> НЕОБХІДНІСТЬ ВДОСКОНАЛЕННЯ РІВНЯ ВОГНЕВОЇ ПІДГОТОВКИ ПОЛІЦЕЙСЬКИХ ДЛЯ ВИКОНАННЯ НИМИ СЛУЖБОВИХ ОБОВ'ЯЗКІВ ПІД ЧАС ВІЙНИ.....	399
<i>Кривко А.Ф.</i> ВЗАЄМОЗВ'ЯЗОК ФІНАНСОВОГО ПО- ТЕНЦІАЛУ І РЕАЛІЗАЦІЇ ІНВЕСТИЦІЙНИХ РІШЕНЬ...	400
<i>Литвинчук О.В., Косаревська А.А., науковий керівник</i> <i>Скасків Л.В.</i> ПРОБЛЕМИ ТА РЕЗЕРВИ ФОРМУВАННЯ ДОХОДІВ ДЕРЖАВНОГО БЮДЖЕТУ УКРАЇНИ В СУЧАСНИХ УМОВАХ.....	404
<i>Мезєнцева К.І.</i> ОСОБЛИВОСТІ СПРАВЛЯННЯ ПОДАТ- КУ НА ДОДАНУ ВАРТІСТЬ В УМОВАХ ВОЄННОГО СТАНУ.....	409
<i>Никитюк Т.П., Фокін Я.Ф.</i> ЗАХИСТ ПРАВ ЛЮДИНИ ПІД ЕГІДОЮ КОМІСІЇ ООН.....	412
<i>Паньків М.Б., Коробчук Л.І.</i> ЕКОЛОГІЧНА ОЦІНКА ФУНКЦІОНУВАННЯ ОБСКТІВ МЕРЕЖІ ШВИДККОГО ХАРЧУВАННЯ.....	416
<i>Письменна Я.С.</i> МІГРАЦІЙНІ ПРОЦЕСИ В УМОВАХ ВОЄННОЇ ЕКОНОМІКИ .....	420
<i>Піць Л.С., Гальович Г.Б., Чапля Л.М., Чапля У.М.</i> ВОЛО- ДІННЯ ІНОЗЕМНОЮ МОВОЮ - ЗАСІБ ПРОФЕСІЙ- НОГО ВДОСКОНАЛЕННЯ МАЙБУТНЬОГО ФАХІВЦЯ	425
<i>Радіонова А.В.</i> ОРГАНІЗАЦІЯ ВИВЧЕННЯ ПРЕДМЕТУ СОЦІАЛЬНО-ПОБУТОВОГО ОРІЄНТУВАННЯ МОЛОД- ШИМИ ШКОЛЯРАМИ ЗІ СПАСТИЧНИМИ ФОРМАМИ ЦЕРЕБРАЛЬНОГО ПАРАЛІЧУ .....	428
<i>Соколова К.В.</i> ОСОБЛИВОСТІ ФУНКЦІОНУВАННЯ АНГЛІЙСЬКИХ ВИГУКІВ.....	432

<i>Соколова Н.Д., Гладун Д.В. ФЕОФАН ПРОКОПОВИЧ, УКРАЇНЕЦЬ, ЯКИЙ СТВОРИВ ІМПЕРІЮ.....</i>	437
<i>Стеблюк Е.Е., Дубовенко Д.О. ЗНАЧЕННЯ ФІЗИЧНИХ ВПРАВ ПРИ ЛІКУВАННІ ТА ПРОФІЛАКТИЦІ СКОЛІОЗУ У ПІДЛІТКОВОМУ ВІЦІ.....</i>	440
<i>Таранова У.В., науковий керівник Колосовський Є.Ю. ПОРЯДОК ТА СТРОКИ ТИМЧАСОВОГО ОБМЕЖЕННЯ У КОРИСТУВАННІ СПЕЦІАЛЬНИМ ПРАВОМ.....</i>	444
<i>Урбан Н.А., науковий керівник Петрик Л.В. НАВЧАЛЬНІ ПЛАТФОРМИ ЯК ЗАСОБИ МЕТОДИЧНОЇ ПІДТРИМКИ ВЧИТЕЛЯ ІНОЗЕМНОЇ МОВИ В ПОЧАТКОВІЙ ШКОЛІ.....</i>	447
<i>Шклярський М.С., науковий керівник Кравченко Є.Г. ТЕЛЕОБРАЗ ЗАХИСНИКА УКРАЇНИ: ВЕРБАЛЬНИЙ ТА ВІЗУАЛЬНИЙ СКЛАДНИКИ.....</i>	451
<i>Шліхтенко Ю.В. ВПРОВАДЖЕННЯ ПЕДАГОГІЧНИХ УМОВ РОЗВИТКУ ТВОРЧОГО ПОТЕНЦІАЛУ В МАЙБУТНІХ УЧИТЕЛІВ ІНОЗЕМНОЇ МОВИ.....</i>	456
<i>Перятятько К.С., науковий керівник Ядловська О.С. ФОЛЬКЛОРНІ КОЛЕКТИВИ БУКОВИНИ ТА ТОВАРИСТВА БУКОВИНЦІВ НА СУЧАСНОМУ ЕТАПІ.....</i>	461

## МОДЕЛЮВАННЯ ПАРАМЕТРІВ РЕФЕРЕНЦНОЇ СИСТЕМИ КООРДИНАТ

**Расюн Віктор Леонідович**  
старший викладач кафедри геодезії,  
землепорядкування та кадастру  
Волинського національного університету  
імені Лесі Українки  
м. Луцьк, Україна

**Анотація:** Геодезичні референцні системи координат, що створювалися класичними геодезичними технологіями не можуть забезпечити на прийнятному рівні точності переходу до загальноземних референцних систем, чи навпаки, через різні технології їх отримання. В роботі здійснено моделювання параметрів референцної системи із урахуванням як однозначності зв'язку з загальноземними референцними системами, так і збереженні існуючого геодезичного і картографічного матеріалу при переході до нової координатної системи

**Ключові слова:** GNSS, еліпсоїд, система координат, перетворення.

Основною проблемою при вирішенні питання про введення нової референцної системи координат є збереження репрезентативності існуючого картографічного матеріалу при переході від системи СК-63 до нової системи. [1]. Очевидно, що репрезентативність цього матеріалу можна буде вважати дійсною, якщо при переході до нової системи координат спотворення планового положення геодезичних пунктів не перевищать помилки визначеної нормативними документами, а саме:

для листа карти масштабу 1:10 000 – 3 м;

для листа карти масштабу 1:25 000 – 7,5 м;

для листа карти масштабу 1:50 000 – 15 м.

Наразі із цією вимогою нова система мусить мати однозначні параметри зв'язку із загальноземною геоцентричною системою координат, що забезпечить ефективне використання в геодезичному виробництві супутникових радіонавігаційних систем та

європейську інтеграцію з питань геопросторового представлення інформації. [2].

З огляду саме на ці вимоги пропонується методика моделювання референцної системи координат для території України за якою явно і однозначно задаються параметри зв'язку із загально-земною геоцентричною системою координат, які моделюються із врахуванням оптимального збереження існуючої математичної основи топографічних карт основних масштабів.

Задачі перетворення системи координат формулюються наступним чином:

1. Задана деяка точка з просторовими геодезичними координатами, приведеними до референт - еліпсоїда з великою піввіссю  $a_0$ .

2. Відомі параметри зв'язку між системами.

3. Знайти цю ж точку з просторовими геодезичними координатами, приведеними до еліпсоїда системи WGS-84.

Для моделювання використаємо перетворення за сімома параметрами Гельмерта (1), які повністю описують перетворення координатних систем

$$\begin{bmatrix} X \\ Y \\ Z \end{bmatrix}_{ГЕОЦ} = \begin{bmatrix} X \\ Y \\ Z \end{bmatrix}_{ЛОК} + \begin{bmatrix} \mu & +R_Z & -R_Y \\ -R_Z & \mu & +R_X \\ +R_Y & -R_X & \mu \end{bmatrix} \cdot \begin{bmatrix} X \\ Y \\ Z \end{bmatrix}_{ЛОК} + \begin{bmatrix} \Delta X \\ \Delta Y \\ \Delta Z \end{bmatrix} \quad (1)$$

де  $\Delta X, \Delta Y, \Delta Z, R_X, R_Y, R_Z$  і  $\mu$  - сім параметрів Гельмерта, а саме:  $\Delta X, \Delta Y, \Delta Z$  - відображають вектор зміщення початку локальної системи координат та геоцентричної системи координат;  $\varepsilon_X, \varepsilon_Y, \varepsilon_Z$  - кутові елементи, які передають обертання локальної системи для забезпечення паралельності її осей з осями геоцентричної системи;  $\mu$  - масштабний множник. Змодельовані параметри перетворення (1) мають відповідати умовам:  $\Delta X = const; \Delta Y = const; \Delta Z = const; R_X = const; R_Y = const; R_Z = const; \mu = const$ , які знаходяться при умові оптимального

збереження системи координат 1963 року.

Для практичних досліджень використані результати супутникових радіонавігаційних спостережень на пунктах астрономо-геодезичної мережі 1 класу, виконаних у 2000 році. В результаті їх обробки в програмному середовищі GAMIT/GLOBK був отриманий комбінований розв'язок для 42 пунктів державної геодезичної мережі 1 класу в системі координат ITRF2000. Для моделювання референцної системи координат використано 9 пунктів, схема розміщення яких наведено на рисунку 1. Ці ж пункти мають координати в системі СК-42 на еліпсоїді Красовського.

В якості геоцентричної системи координат прийнята ITRF2000 системи ITRS. Система ITRS задається каталогом координат ITRF (міжнародної земної референцної системи відліку) та швидкостей їх зміни низки пунктів IERS, розміщених по всій земній кулі. Остання реалізація ITRS - ITRF2000, реалізація на 2000 рік.



Рис.1 Схема розміщення пунктів Державної геодезичної мережі 1 класу для моделювання параметрів референцної системи координат.

Моделювання параметрів референцної системи координат для території України пропонується виконати шляхом аналізу зміщення координат однойменних пунктів за умовою дотримання вимог:

- масштаб референцної системи дорівнює масштабу геоцентричної системи координат;

- осі координат референцної системи паралельні осям координат геоцентричної системи;

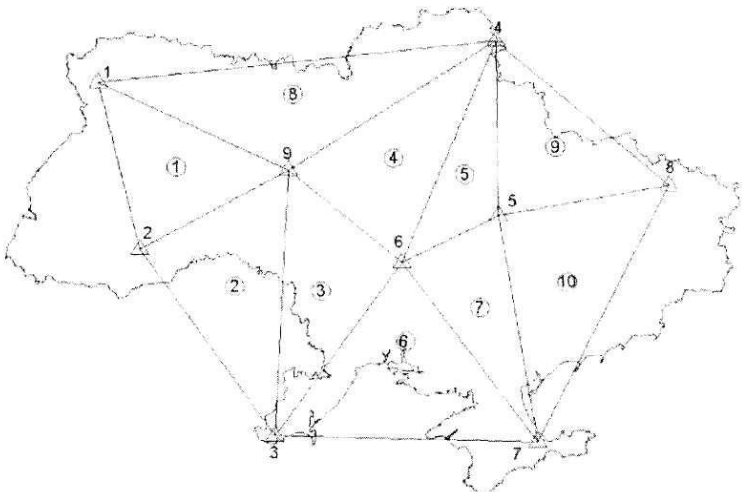
- розміщення центру референцної системи координат (суміщене з центром референт - еліпсоїда) має забезпечувати оптимальне відхилення поверхні референт - еліпсоїда від реальної поверхні Землі на регіон України, тобто мінімізація поправок за висоти геоїда та відхилення прямовисних ліній;

- для референцної системи координат приймається еліпсоїд Красовського з відповідними геометричними параметрами;

- для геоцентричної системи координат ITRS - ITRF2000 в якості поверхні відносності приймається еліпсоїд GPS-80 з відповідними геометричними параметрами.

Таким чином, за допомогою параметрів трансформування координат можна переходити від загальноземної системи до нової геодезичної системи координат, яка забезпечить основну вимогу математичної обробки геодезичних вимірювань на території України. З метою збереження графічних матеріалів топографічних знімків необхідно, щоб параметри трансформування координат розраховувались під умовою *min* середніх квадратичних відхилень абсолютних значень координат існуючої системи і нової референцної системи.

#### Література:

1. Кучер О.В., Засць І.М., Стопхай Ю.А., Ренкевич О.В. Перетворення координат із державної геодезичної системи у світову систему WGS-84 . Вісник геодезії та картографії. 2002. № 3. С. 8 -14;

2. Савчук С.Г. Моделювання параметрів референцної системи координат для території України. Геодезія, картографія і аерофотознімання. 2003. Вип. 63. С. 73-79.;



АКТИВІЗАЦІЯ ТВОРЧОЇ ДІЯЛЬНОСТІ УЧНІВ ПРИ  
РОЗВ'ЯЗУВАННЯ ЗАДАЧ З ГЕОМЕТРІЇ

*Диня О.І.,  
студентка факультету  
інформаційних технологій і математики  
Волинського національного  
університету імені Лесі Українки,  
вчитель математики та інформатики  
КЗЗСО «Луцький ліцей №27 Луцької міської ради»*

*Падалко Н.Й.,  
кандидат педагогічних наук, доцент кафедри  
теорії функцій та методики навчання математики  
ВНУ імені Лесі Українки*

**Актуальність обраного дослідження.** Зі стрімким розвитком науково-технічного прогресу з'явилася необхідність у вивченні інформаційно-комунікаційних технологій при вивченні предметів математичного профілю. Сучасний вчитель математики потребує використання новітніх методів для зацікавлення учнів своїм предметом, тому доцільно впроваджувати такі програми як *GRAN-2D* у навчальний процес, оскільки вони ілюструють проблему поставлених задач.

У сучасній школі існує проблема небажання навчатися та пригнічення творчої діяльності на уроках математики зокрема, така реакція спостерігається в старших класах. Учні важко сприймають навчальний матеріал, тому важливо пояснити його цікаво, а це можливо з використанням інформаційно-комунікаційних технологій, що покращує уяву, розкриває творчий потенціал учнів та стимулює бажання вчитися.

**Мета роботи** – розробити та експериментально перевірити методiku активізації творчої діяльності учнів при розв'язуванні задач з геометрії на прикладі алгебраїчного методу засобами інформаційно-комунікаційних технологій, зокрема, *GRAN-2D*.

Для проведення ефективної роботи, спрямованої на досягнення даної мети, збудований ряд завдань, а саме:

- дослідити вплив розв'язування геометричних задач алгебраїчним методом на покращення успішності учнів;
- проаналізувати навчальні програми з математики;
- розробити програму курсу за вибором на тему «Алгебраїчний метод розв'язування геометричних задач з використанням *GRAN-2D*» для учнів 10-11 класів з профільним та поглибленим вивченням математики;
- провести уточнення термінів «інформаційно-комунікаційні технології», «курси за вибором», «педагогічні технології».

**Гіпотеза дослідження:** ефективність навчання розв'язуванню задач з геометрії (алгебраїчним методом) зростає при дотриманні педагогічних та методичних умов використання інформаційно-комунікаційних технологій для активізації творчої діяльності учнів.

**Об'єкт дослідження:** активізація творчої діяльності творчої діяльності учнів при розв'язуванні задач з геометрії.

**Предметом дослідження** є алгебраїчний метод розв'язування геометричних задач.

**Теоретична та практична цінність роботи** полягає в тому, що досліджено вплив розв'язування геометричних задач на покращення успішності учнів; проаналізовано навчальні програми з математики, зокрема з геометрії; розроблено курс за вибором «Алгебраїчний метод розв'язування геометричних задач з використанням *GRAN-2D*»; підтверджено використання розробленої методики покращує успішність та творчу діяльність школярів.

**Результати дослідження.** Проведений нами педагогічний експеримент показав, що використання ІКТ при вивченні геометрії в закладах загальної середньої освіти дозволяє учням бачити шляхи вирішення конкретних практичних завдань, використовуючи увесь свій науковий та творчий потенціал. Під час дослідження, на уроках геометрії, уся теоретична інформація представлялася наочно. Використовувались різноманітні програмні середовища, для створення динамічних побудов, наприклад *GRAN-2D*

[3]; проводилися інтегровані уроки, спрямовані на комплексне пізнання тієї чи іншої теми, що допомогло значно краще встановити міжпредметні зв'язки; застосовувались елементи інженерного програмування (Engineering Design Process, EDP); впроваджувались задачі з елементами STEM-освіти, які зацікавлювали і спонукали учнів до якнайшвидшого їх розв'язання [4]. Етап оцінювання знань також був нестандартним, проводили його за допомогою онлайн ресурсу для тестування Google Forms. Такий контроль знань сприяв більш стабільному моральному стану учнів, зменшивши тривогу під час виконання завдань. Для дослідження також впроваджено використання хмарних сервісів, де учні мали можливість самостійно керувати представленими інформаційними потоками. При розв'язуванні задач учні ознайомилися з основами графічної компетентності [5] та закріпили свої вміння та навички, виконавши міні-проекти на конкретну тему.

**Висновок.** Вивчення геометричних задач та навички їх розв'язування алгебраїчних методом зацікавлюють учнів до вивчення математики, розвивають творчі здібності, покращують успішність.

Доцільність вивчення геометричних задач та алгебраїчний метод їх розв'язування в школі за участі інформаційно-комунікативних технологій обумовлена вмінням учнів визначати умову існування розв'язків задачі, знаходити залежність між геометричними об'єктами та числом.

Одержанні знання та практичні вміння під час вивчення даної теми знадобляться учням у подальшому житті.

Використання ППЗ *GRAN-2D* у навчальному процесі забезпечує покращення візуалізації обчислень, прискорює та полегшує розв'язування геометричних задач, покращує розуміння зв'язку між геометричними об'єктами та числовими даними.

Література:

1. Раков С. А. Математична освіта: компетентнісний підхід з використанням ІКТ: монографія. – Х. : Факт, 2005. – 360 с.
2. Костельова О.І. Особливості впровадження інноваційної освітньої технології STEM-освіти у навчально-виховний процес

загальноосвітнього навчального закладу / О.І. Костельова, Н.М. Ярмолівч. – Запоріжжя, 2017. – 32 с.

3. Практикум з опанування пакету динамічної математики GeoGebra як інструменту реалізації STEAM-освіти : навч. посібник / Л. Е. Гризун [та ін.] ; дар. В. В. Пікалова ; ХНПУ. — Харків : ХНПУ, 2018. — 80 с.

4. Практичний посібник: Використання елементів STEAM-освіти на уроках математики в сучасній школі/ Мирна І.О., Чемерис М.І., Петренчук С.В., Міхєєва І.М., Якимчук О.О., Павлік Т.В., Головченко Л.А., Мельниченко В.А., Остапенко О.О., Хильчук Н.М. – Житомир:2020.

5. Падалко К.А. Формування графічної компетентності учнів у процесі розв'язування геометричних задач / К.А. Падалко, Н.Й. Падалко // Матеріали V міжнародної науково-практичної конференції «Сучасна наука: проблеми і перспективи» - Київ, 2019. – С. 18.

6. Волосюк О. В., Онопченко С. В. Педагогічні аспекти прикладної спрямованості шкільного курсу математики. // Вісник ЛНУ імені Тараса Шевченка. - 2010. - № 17 (204). - С.36-40.

7. Жалдак М. І., Ю. В. Горошко, Є. Ф, Вінниченко. Математика з комп'ютером. Посібник для вчителів. - 3-тє вид, - К,: Вид-во НПУ імені М.П. Драгоманова, 2015. - 315 с.

**ВПЛИВ СТИЛІВ ПЕДАГОГІЧНОГО СПІЛКУВАННЯ  
ВЧИТЕЛЯ НА ЕФЕКТИВНІСТЬ НАВЧАННЯ УЧНІВ НА  
УРОКАХ БІОЛОГІЇ В ШКОЛІ**

***Легостаєва Тетяна Вікторівна,**  
к.б.н., доцент  
**Пономарьова Марія Олексіївна**  
студент  
Дніпровський національний  
університет імені Олеся Гончара  
м. Дніпро, Україна*

Педагогічне спілкування – це професійне спілкування вчителя з учнями на уроці чи поза ним (у процесі навчання й виховання), що має певні педагогічні функції і спрямоване (якщо воно повноцінне й оптимальне) на створення сприятливого психологічного клімату, а також на іншого роду психологічну оптимізацію навчальної діяльності і відносин між педагогом і учнями та всередині учнівського колективу.

Спілкування вчителя з учнями є своєрідним каналом педагогічного впливу на спілкування учнів, тобто вчитель своїми діями, поведінкою як би задає стандарт спілкування учнів. Особливо можна підкреслити, що педагогічне спілкування ведеться через особистість вчителя. У спілкуванні виявляються установки педагога, його судження, ставлення до світу, до людей, до самого себе [1, с. 74-79].

Дослідники, а останнім часом і практики звертають увагу на надзвичайну актуальність проблеми педагогічного спілкування. Чому ця проблема стає центральною у професійно-педагогічній діяльності? Перш за все тому, що спілкування є важливим інструментом вирішення освітніх проблем. Спілкуючись з учнями, вчитель вивчає їх індивідуальні та особистісні особливості, отримує інформацію про ціннісні орієнтації, міжособистісні стосунки, причини тих чи інших дій і вчинків.

Спілкування регулює спільну діяльність вчителя та учнів, забезпечує їх взаємодію, сприяє ефективності педагогічного процесу. Практика підтвердила, що нові технології навчання і виховання «працюють» у навчальному закладі лише при педагогічно оформленому спілкуванні. Серед найскладніших завдань що стоять перед учителем – організація продуктивного спілкування, що вимагає високого рівня розвитку комунікативних навичок. І дуже важливо організувати спілкування з дітьми, щоб відбувся цей унікальний процес. Тут важливу роль відіграє стиль спілкування.

Метою роботи було оцінити вплив різних стилів педагогічного спілкування на рівень задоволеності спілкування учнів з учителем на уроках біології. Дослідження відбувалось у КЗО «НВО №28» м. Дніпро, в ході якого було проведено уроки біології із застосуванням різних стилів педагогічного спілкування: авторитарного в 6-А класі і демократичного у 6-Б. В ході дослідження було проведено опитування учнів 6-х класів, в якому брало участь 45 чоловік.

Впродовж педагогічного експерименту з учнями було проведено анкетування з метою визначення психологічного відношення учнів до вчителя і задоволеності спілкуванням.

Для вимірювання рівня доброзичливості атмосфери в класі, що сприяє більш глибокому засвоєнню інформації, а також рівня засвоєння знань у довгостроковій перспективі, було розроблено анкету. Питання анкети сформульовано коротко та конкретно: Чи були ви задоволені спілкуванням з вчителем? Як ви можете оцінити рівень комунікації з вчителем? Наскільки ви відчували можливість самостійного прояву на занятті? Чи отримували ви позитивні відчуття під час заняття? Чи відчували ви мотивацію до навчання під час роботи у класі? Надайте оцінку ясності стилю викладання вчителем матеріалу? Наскільки комфортно ви почували себе під час роботи цього вчителя? Як ви оцінюєте рівень засвоєних вами знань під час занять з цим вчителем?

Аналізуючи відповіді в анкетах, можна сказати, що ситуації на уроках, у яких вчителем застосовувався елемент гумору під час викладання, були оцінені учнями як більш ефективні з точки зору

мотивації, зниження тривожності та виховання здорових стосунків між учнем і вчителем.

Літературні джерела про стиль викладання ілюструють різні стилі спілкування вчителів у класі та їх зв'язок із задоволеністю учнів та успішністю навчання. Проте проведено мало досліджень щодо впливу стилю спілкування вчителів на ефективність їх викладання.

Із задіяних в експерименті 45 респондентів, 30 чоловік надали відповіді на анкети повні та дійсні, а решта – були неповними. Було проведено детальний аналіз відповідей, зібраних за допомогою анкет, за результатами якого встановлено, що у 6-А класі 25% учнів задоволені авторитарним стилем спілкування, а 75% – не задоволені. У 6-Б класі виявлено, що 80% учнів задоволені демократичним стилем спілкування і 20% – не задоволені.

За словами учнів, у випадку демократичного стилю викладання, ефективність вчителя супроводжувалася дружелюбністю, уважністю, справлянням враження, розслабленістю. Шкала задоволеності спілкуванням була позитивно пов'язана з результатами навчання та поведінкою учнів і вчителя у спілкуванні. Учні пов'язували мотивацію не лише з результатами навчання, такими як ефективне навчання та оцінка вчителя, але й значною мірою пов'язували її з комунікаційною поведінкою вчителя (ясність, невербальна безпосередність, чуйність і наполегливість).

Отже, вчитель направляє діяльність і операції в класі відповідно до поставлених цілей, завдань, які необхідно виконати. Саме завдяки цій функції керівника він забезпечує зв'язність роботи в цілому і в тому числі дискурсивних обмінів, що відбуваються в рамках процесу навчання. Таким чином, учитель повинен мати міцну систему знань і професійних навичок, досконало володіти педагогічним спілкуванням.

Література:

1. Рудницька О.П. Педагогіка: загальна та мистецька: Навчальний посібник. – Тернопіль: Навчальна книга – Богдан, 2005. – 360 с., с. 74-79.

АРТ-ПЕДАГОГІКА ТА ЇЇ ЗНАЧЕННІ В ПІДГОТОВЦІ  
МАЙБУТНІХ ВИКЛАДАЧІВ ОБРАЗОТВОРЧОГО  
МИСТЕЦТВА

**Т. Паньок,**

*доктор педагогічних наук, професор*

**Луговська В. І.** *магістр,*

*Харківський національний педагогічний  
університет імені Г. С. Сковороди*

**Актуальність.** Радикальні зміни у вищій освіті в Україні вимагають формування нового змісту підготовки майбутніх викладачів образотворчого мистецтва, що забезпечує необхідний рівень освіти, розвиток творчих навичок, самостійність, професійне мислення та динаміку прийняття рішень. Для сучасної психолого-педагогічної науки залишається пріоритетною проблемою пошук ефективних технологій, за допомогою яких можна оптимізувати освітні процеси особистості, сформувані системи цінностей та готовність до самореалізації в суспільстві. У цьому контексті особливого значення набувають сучасні мистецькі педагогічні напрямки, зокрема арт-педагогіка, естетико-педагогіка тощо.

**Мета роботи** полягає у теоретичному аналізі джерел щодо розкриття сутності поняття арт-педагогіки та її значенні в підготовці майбутніх викладачів образотворчого мистецтва.

**Матеріали та методи.** Для досягнення мети та реалізації завдань було використано комплекс методів: теоретичні – аналіз, синтез, узагальнення, систематизація, порівняння для розкриття сутності та визначення базових понять арт-педагогіки.

**Виклад основного матеріалу дослідження.** Про арт-педагогіку як корекційну дисципліну педагогі почали активно говорити з початком військового конфлікту на Донбасі. У багатьох педагогічних вищів відкриваються освітні програми, впроваджуються освітні компоненти, відкриваються курси перепідготовки та підвищення кваліфікації тощо.



Проте проблема вивчення впливу мистецтва на психологічний, фізіологічний, естетичний, культурний стан людини цікавила здавна українських науковців. Серед них варто назвати таких українських дослідників, як О. Отич, О. Рудницька, О. Тараріна, В. Сокаль, К. Стрій, Л. Стреж та інших.

Сьогодні арт-педагогіка активно розвивається як галузь педагогічної науки, що розглядається з позиції міждисциплінарних підходів.

Судячи з різноманітності та кількості публікацій останнього десятиліття, науковий інтерес до можливостей професійного застосування потенціалу мистецтва значно зріс. Проте в багатьох статтях йде плутанина між поняттям арт-педагогіка і арт-терапія. Ці два поняття близькі між собою.

Так за думкою О. Отич інтегруючись з філософією, педагогікою й мистецтвом породжуються такі унікальні феномени, як: мистецька педагогіка, педагогіка мистецтва та арт-педагогіка. Означені поняття нерідко вживаються як синоніми хоча мають відмінні семантичні значення [6, с. 35-36]. Арт педагогіка реалізує окремі потенціали мистецтва: психо-терапевтичний, психо-корекційний, соціально-педагогічний. Також арт-педагогіку застосовують для вирішення найрізноманітніших педагогічних завдань: моральне виховання особистості; попередження девіантної поведінки; корекційна робота з дітьми з особливими освітніми потребами; формування сімейних цінностей у дітей-сиріт; фізичне виховання; гуманізація та гуманітаризація освітнього процесу; музичний розвиток; підтримка обдарованих дітей тощо.

Значимо, що сутність арт-педагогіки, яка на сьогодні перебуває в стані активного опрацювання, визначається авторами достатньо різнобічно.

Арт-педагогіка забезпечує розробку теорії та практики процесу художнього розвитку людини, формує основи культури особистості через мистецтво та художньо-творчу діяльність. Суть арт-педагогіки полягає у вихованні, навчанні та розвитку дитини через засоби мистецтва; формуванні в неї основ художньої культури та

оволодінні практичними навичками у різних видах художньої діяльності [2].

Арт-педагогіка це інноваційна, здоров'язберігаюча технологія особистісно орієнтованого навчання та виховання [1], передбачає виконання таких освітніх завдань:

1. розвиток емоцій та сфери волі;
2. розвиток креативності, вміння творчо самовиражатися [1];
3. підтримка емоційного та психічного стану дітей (зменшення внутрішньої напруги, страху та агресії, прищеплення навичок емоційної саморегуляції за допомогою художньо-творчої діяльності) [2];
4. формування позитивного самопізнання та самоприйняття;
5. адаптацію здобувачів освіти в соціумі (тобто поводитись відповідно до соціально прийнятних морально-етичних норм);
6. гармонійний розвиток особистості учня [8].

З розвитком арт-педагогіки увага фахівців різних галузей спрямована на символізм продуктів образотворчої діяльності. Вагомість внеску мистецтва в життя дитини полягає у вивченні внутрішніх почуттів та переживань на символічному рівні, що дає можливість безпечно їх виявляти. Зазначимо, що саме невербальні засоби досить часто є єдиною можливістю для вираження своїх сильних переживань. Творчість, а особливо художня допомагає правильно зрозуміти та оцінити свої почуття, спогади, комплекси, страхи майбутнього, знайти час для самовідновлення та само-терапії.

Часто у наукових дослідженнях паралельно з арт-педагогікою, використовується термін арт-терапія.

За слушним зауваженням Л. Лебедєвої [5], А. Перминої [7], О. Сороки [9] та низки інших заміна терміну «арт-педагогіка» на «арт-терапію» й так само, як терміну «арт-терапевт» на «арт-педагог» є недопустимим. По-перше, втрачається суть первинного поняття, по-друге, феномени, описані названими поняттями, існують і розвиваються незалежно один від одного [7, с. 41]. Схожість термінів простежується тільки в першій частині понять «арт», тобто «художнє», синонім мистецтва. Друга частина визначає

відмінність: терапія – напрям медицини, лікувальна дія; педагогіка – галузь наукового знання, наука про навчання, виховання і розвиток, а в спеціальній освіті – і корекції [9, с. 460].

Арт-педагог вирішує завдання навчання образотворчого мистецтва і художнього виховання дітей.

Однак, використання синтезу методів арт-педагогіки та арт-терапії під час творчої роботи дітей дає позитивні результати. Ефективність поєднання методів арт-педагогіки з методами арт-терапії проявляється у підвищенні адаптаційних можливостей дітей. Художня діяльність, за визначенням Т. Паньок дає можливість у процесі спонтанної творчості спостерігати за дитиною, частково зрозуміти її інтереси та цінності, відчути її неповторність та унікальність, допомагає звільнити творчу енергію, лікує душу та тіло [3, с. 110].

Розуміючи інтегративну природу цього феномену, автори поєднують у сенсовому просторі арт-педагогіки різні області. Нам імпонує визначення М. Катренко щодо формування арт-педагогіки, як сфери наукового знання на стику педагогіки, мистецтва та арт-терапії [4, с. 173]. Деякі дослідники розмежовують предметне поле арт-педагогіки та арт-терапії. У цьому аспекті В. Анісімов зазначає, що медична практика використання психології мистецтва (арт-терапії) реалізується в основному на етапі реабілітації індивіда та його вторинної соціальної адаптації, проте педагогічна практика використовує компенсаторні катарсичні та комунікативні функції мистецтва на етапі профілактики тенденцій емоційної іррегуляції, сенсорної виснаженості, депривації або гіперактивності, емоційному синдромі нестійкості індивіда» [анісімов].

Отже, підсумовуючи думки вчених, визначимо, що арт-педагогіка – це практико-орієнтований напрям педагогічної науки, що вивчає природу, закономірності, принципи, механізми застосування різних засобів мистецтва для вирішення педагогічних завдань.

Виходячи з цього визначення головними поняттями арт-педагогіки є: «арт-педагогічна діяльність», «арт-педагогічна

взаємодія», «арт-педагогічний процес», «арт-педагогічне су-провід», «артпедагогічні засоби». Перелічені поняття дозволяють описати практичну діяльність фахівця, який застосовує засоби мистецтва на вирішення педагогічних завдань.

Наразі арт-педагогічні техніки з успіхом використовуються у освітньому процесі сучасної школи, хоча і мають спонтанний характер. Головним при проведенні занять є творчий акт та особливості внутрішнього світу творця, що є результатом втілення творчого акту.

Варто зазначити, що під час підготовки майбутніх викладачів образотворчого мистецтва вважаємо за необхідне надавати знання як з арт-педагогіки, так і з педагогіки професійного образотворчого мистецтва в їх взаємозв'язку. Поєднання педагогічних можливостей арт-педагогіки і традиційного викладання образотворчого мистецтва правомірно визнається одним з найбільш ефективних шляхів підготовки майбутніх вчителів образотворчого мистецтва, дозволяє сформувати творчу особистість, розвинути її неповторну й яскраву індивідуальність. У результаті набуті знання та навички студенти ретранслюють до продуктивної праці у школах, впроваджують набуті арт-педагогічні технології до навчального процесу, що підвищує у свою чергу інтелектуальну й емоційну активність школярів. Таким чином, виходячи за межі звичної нам мистецької освіти, арт-педагогіка спрямовує навчальний процес на формування позитивної «Я-концепції» та системи ціннісних орієнтирів школярів.

Мистецтво має потужний педагогічний потенціал завдяки своїм функціям: дидактичній, виховній, розвивальній, соціалізуючій, професіоналізуючій. Крім того, кожен іншу його функцію можна використати в педагогічних цілях, за умови методично грамотного впровадження мистецтва до навчально-виховного процесу різних закладів освіти.

Отже, озброєння майбутніх вчителів образотворчого мистецтва знаннями, вміннями, навичками і на їх основі набутих досвідом з арт-педагогіки, доповнить концептуальні засади професійної підготовки з образотворчого мистецтва. Засвоєння

змісту навчання, професійний розвиток особистості й становлення її творчої індивідуальності відбуватимуться більш успішно за умови комплексного впливу на інтелектуальну та емоційно-почуттєву сфери.

**Висновки.** Завдяки своєму міждисциплінарному характеру, арт-педагогіка може не лише надавати терапевтичний або коригуючий вплив на психофізичний стан людини, а й реалізовувати основні освітні функції. Навчання майбутніх викладачів образотворчого мистецтва та реалізації освітнього потенціалу арт-педагогіки у власній професійній діяльності дозволить реалізувати основні цілі національної освіти, а саме: формування морально-етичної культури здобувачів освіти на основі загальнолюдських духовних цінностей та формування ефективна соціальна самореалізація; виховання їхньої емоційної культури та емоційної чутливості, що виявляється у проявах толерантності до поведінки в полікультурному просторі України.

Література:

1. Анісімов В. П. Мистецтво та моральність: до проблеми визначення предмета арт-педагогіки. Сучасні проблеми науки та освіти. 2009. № 2. С. 1-9.
2. Арт-педагогіка. Електронний ресурс]: Режим доступу : <http://surl.li/drnmo> Назва з екрану.
3. Вознесенська О. Л. Особливості арт-терапії як методу. Актуальні проблеми соціології, психології, педагогіки. Київський національний університет імені Тараса Шевченка, 2015. Київ : КНУ імені Тараса Шевченка. № 39. С. 40-47.
4. Катренко М. В. Арт-педагогіка у фізичному вихованні студентів. Kant. 2011. № 3. С. 172-174.
5. Лебедева Л.Д. Арт-терапия в педагогике. Педагогика. 2000. № 9. С. 27-34.
6. Отич О. М. Педагогіка мистецтва у системі мистецьких субдисциплін педагогіки (порівняльний аналіз концептуальних засад). Мистецька освіта в Україні: теорія і практика. Суми: СумДПУ ім. А. С. Макаренка, 2010. С. 35-67.
7. Пермінова А. Формування позитивного образу особистості

майбутнього інженера-педагога засобами арт-педагогіки. Молодь і ринок № 6 (149), 2017. С. 40-44.

8. Паньок Т. В., Канделакі Т. В., Бреславець Д. О., Глушич Л. О. Досвід американської моделі навчання дітей з особливими потребами методами ізо-терапії. Зб. тез Міжнародного науково-практичного семінару «Інтернаціоналізація вищої освіти в Україні: європейський контекст і вітчизняні практики», 28–29 жовтня 2021 р., Харків. С. 106–112.

9. Сорока О. В. Категоріальне розмежування понять «арт-терапія» і «арт-педагогіка». Сучасні інформаційні технології та інноваційні методики навчання у підготовці фахівців: методологія, теорія, досвід, проблеми. 2013. Вип. 35. С. 459–464.

10. Титаренко Т. М. Життєві домагання особистості у сучасному потенціалістському дискурсі. Наукові записки Інституту психології ім. Г. С. Костюка АПН України : зб. наук. праць. Київ, 2006. Вип. 25. С. 416-430.

---

УДК 657

Технічні науки

## СУТНІСТЬ ВІДКРИТИХ ДАНИХ

*Закревська О.М.*

*студентка факультету*

*фінансів та обліку*

*Державний торговельно-  
економічний університет,*

*м. Київ, Україна*

*Науковий керівник: **Зябченко Г.В.**,*

*старший викладач*

Інформація є вкрай важливим ресурсом як для підприємств так і для держави. Для стійкого розвитку економіки в державі та розвитку підприємства в цілому, необхідно надавати доступ до інформації громадянам та іншим зацікавленим особам. Відкриті дані, які є вільному доступі в мережі Інтернет, можна сміло вважати складовою “Big Data”.

Закон України “Про доступ до публічної інформації” зазначає публічна інформація у формі відкритих даних – це публічна інформація у форматі, що дозволяє її автоматизоване оброблення електронними засобами, вільний та безоплатний доступ до неї, а також її подальше використання [1]. Так само і ООН має визначення про відкриті дані – це публічна інформація, яку держава ініціативно оприлюднюється в мережі Інтернет, забезпечуючи вільний доступ до неї, а також її подальше поширення та використання. У частині публічної інформації оприлюднюються багато державних і недержавних даних, крім таємної та конфіденційної інформації [2].

Ознаки відкритих даних це первинність (упорядковані результати експериментів, обстежень тощо), неагрегованість (не об’єднані), гранульованість та деталізованість даних[3].

Формат даних обов’язково має бути машиночитаним. Такий формат допомагає інформаційним системам визначити, розпізнати, перетворити і в кінці отримати реальні дані без втручання людини. Розповсюдженими форматами машиночитання є:

- Так званий формат CSV (значення, розділені комами) є найпоширенішим форматом імпорту та експорту для електронних таблиць і баз даних[4].

- XML – це простий, дуже гнучкий текстовий формат, похідний від SGML. Спочатку розроблений для вирішення завдань великомасштабного електронного видання, XML також відіграє все більш важливу роль в обміні різноманітними даними в Інтернеті та інших місцях[5].

- JSON – це текстовий формат, повністю незалежний від мови реалізації, але він використовує конвенції, знайомі програмістам С-подібних мов, таких як С, С++, С#, Java, JavaScript, Perl, Python та багатьох інших. Ці властивості роблять JSON ідеальною мовою для обміну даними[6].

До прикладів відкритих даних належать: дані Єдиного реєстру юридичних осіб та фізичних осіб-підприємців (у форматі XML), Єдиний реєстр судових рішень за 2018 рік у форматі CSV, Перелік транспортних засобів, що перебувають у розшуку у зв’язку з їх

незаконним заволодінням, у форматі JSON[3].

Однак треба зазначити що не належить до відкритих даних [3]:

- публікація структурованої публічної інформації (плани, звіти, документи) в неадаптованому форматі та розміщені на офіційному сайті. Це може бути оприлюднена, відсканована таблиця звітів- такі дані не є відкритими.

- Електронний сервіс, який не має доступу до первинних даних, а саме мапи електронні черги, різні петиції, тощо.

За реалізацію державної політики у сфері відкритих даних відповідає Державне агентство з питань електронного урядування України, яке координує Кабінет Міністрів України. Цей центральний орган виконавчої влади забезпечує функціонування Єдиного державного вебпорталу відкритих даних, який надає доступ до публічної інформації у формі відкритих даних.

В Україні відкриті дані вперше офіційно згадуються в Національній антикорупційній стратегії на 2014-2017 роки та в Плані дій із впровадження Ініціативи “Партнерство “Відкритий Уряд” у 2014-2015 роках. У цих документах йшлося про необхідність створення нормативно-правових та організаційних основ для запровадження доступу до інформації у формі відкритих даних та її повторного використання. Згодом Верховна Рада України спільно з громадськістю розробила та ухвалила зміни до Закону України “Про доступ до публічної інформації”, які визначили поняття публічної інформації у формі відкритих даних та особливості її використання[3].

Висновки: дані є відкритими, якщо вони надають інформацію, яка може безпосередньо використана, з будь-якою метою, у випадку передбаченим законом. За відкриті дані відповідає Державне агентство з питань електронного урядування України.

#### Література:

1. Про доступ до публічної інформації : Закон України від 13.01.2011 № 2939–VI. URL: <https://zakon.rada.gov.ua/laws/show/2939-17#Text>
2. United Nations E-government Survey URL: <https://>



//publicadministration.un.org/egovkb/Portals/egovkb/Documents/un/201-Survey/E-Gov\_Complete\_Survey-2014.pdf.

3. Методичні рекомендації підготовлені Державним агентством з питань електронного урядування України з залученням експертів програми “Прозорість та підзвітність у державному управлінні та послугах”. URL: <https://data.gov.ua/uploads/files/2018-08-11104353.234698Recomendation.pdf>

4. Документація модуля csv мови Python. URL: <https://docs.python.org/3/library/csv.html#>

5. Bray, Tim; Jean Paoli, C. M. Sperberg-McQueen, Eve Maler, François Yergeau (September 2006). Extensible Markup Language (XML) 1.0 (Fourth Edition) — Origin and Goals. World Wide Web Consortium. URL: <https://www.w3.org/XML/>

6. Сайт json.org. URL: <https://www.json.org/json-en.html>

---

УДК 330.341

Економічні науки

## ІННОВАЦІЙНЕ ПІДПРИЄМНИЦТВО

***В.Є. Пронтекер,***  
*викладач відділення*  
*бухгалтерських та туристичних дисциплін*  
*ВСП «Мукачівський фаховий*  
*коледж НУБіП України», Україна*

Інновації, створення та виробництво оригінальних рішень для існуючих та нових потреб – мають бути одним з основних питань для суспільства та технологічного менеджменту протягом наступних десятиліть. В сфері підприємництва з’являються нові виклики часу, на реалізацію яких повинні бути направлені підприємницькі здібності.

Найбільш технологічно розвинуті підприємства сьогодні є «науково орієнтованими», в процесі господарювання яких, їх інновації розвиваються в нові ідеї та винаходи, тобто є результатом власної наукової активності. Важливо розмежувати науковий

винахід та технологічну інновацію. Науковий винахід може бути представлений новою ідеєю, яка згенерована підприємством, проте цей винахід стане інновацією лише за умови його трансформування в суспільно важливий продукт, тобто успішного просування його на ринку. Інноваційне підприємництво важливе, оскільки дає можливість комерціалізувати наукові дослідження.

Виходячи із загальноновизнаної інтерпретації поняття «інновація» [3], під інновацією, в процесі здійснення виробничого підприємництва, слід розуміти використання будь-якого нового або значно вдосконаленого продукту (товару, послуги) або процесу, нового методу маркетингу або нового організаційного методу в процесі господарювання підприємства, організації робочих місць або його зовнішньої інтеграції.

Відповідно до ст. 1 Закону України «Про інноваційну діяльність», інноваційне підприємство (інноваційний центр, технопарк, технополіс, інноваційний бізнесінкубатор тощо) – підприємство (об'єднання підприємств), що розробляє, виробляє і реалізує інноваційні продукти і (або) продукцію чи послуги, обсяг яких у грошовому вимірі перевищує 70 % його загального обсягу продукції і (або) послуг [1].

Інноваційне підприємництво – економічна діяльність зі створення та управління інноваційним підприємством з метою розробки, впровадження і комерційного використання різного роду інновацій. Інновації в цьому випадку виступають специфічним інструментом інноваційного підприємництва [2, с. 62].

Інноваційне підприємство визначається як складна сукупність економічних відносин, пов'язаних із включенням відносин інтелектуальної власності у сферу матеріального виробництва. Проте, на відміну від виробничого процесу, інноваційна діяльність характеризується:

- кінцевою метою – задоволенням нової суспільної потреби;
- поліваріантністю та невизначеністю шляхів досягнення мети;
- неможливістю детального планування та підвищеним ризиком;

- необхідністю втручання держави в регулювання та стимулювання;
- необхідністю подолання опору в сфері розвитку відносин інтелектуальної власності;
- особливим механізмом зацікавленості учасників інноваційного процесу;
- гнучкою, із слабкою структуризацією формою організації системи .

Об'єктами інноваційного підприємництва є інтелектуальні продукти – новації, створені або придбані фірмами виробничої сфери. У Законі України «Про інноваційну діяльність» такими об'єктами названі [1]:

- інноваційні програми й проекти,
- нові знання й інтелектуальні продукти,
- виробниче устаткування й процеси,
- інфраструктура виробництва й підприємництва,
- організаційно-технічні рішення виробничого, адміністративного, комерційного або іншого характеру, що суттєво поліпшують структуру і якість виробництва й (або) соціальної сфери,
- сировинні ресурси, засоби їх видобутку й переробки,
- товарна продукція,
- механізм формування споживчого ринку й збуту товарної продукції.

Основними організаційно-економічними формами інноваційного підприємництва в Україні є [2]:

1. *Мале підприємництво*. Малі інноваційні підприємства здебільшого створюються шляхом об'єднання зусиль кількох ініціативних підприємливих дослідників і розробників з метою налагодження виробництва, реалізації конкурентоздатної і прибуткової наукомісткої продукції, або шляхом відокремлення від великих наукововиробничих об'єднань та науково-дослідних інститутів, котрим складно пристосуватися до ринкових умов господарювання. Малі підприємства здійснюють власні технологічні знахідки та відкриття, які реалізують великим корпораціям для застосування в масовому виробництві.

2. *Венчурне підприємництво*. Венчурний бізнес представлений трьома видами фірм:

- \* самостійними невеликими венчурними фірмами, що спеціалізуються на дослідженнях, розробках та виробництві нової продукції;

- \* венчурними фірмами, які є дочірніми у великих фірм;

- \* спільними підприємствами, що об'єднують малі наукомісткі фірми та великі компанії (в межах такого об'єднання мала фірма, як правило, здійснює розробку нового виробу, а велика компанія фінансує дослідження, надає для цього дослідне обладнання, забезпечує канали збуту, організовує сервісне та післяпродажне обслуговування клієнтів).

Венчурні фірми не завжди прибуткові, оскільки власне організацією виробництва продукції не займаються, а передають свої розробки іншим фірмам – експлерентам, пацієнтам, віолентам та комутантам. Діяльність венчурних фірм пов'язана з підвищеним ризиком.

*Експлеренти* – це невеликі організації, що спеціалізуються на створенні нових продуктів і радикальних нововведень, які ведуть до довгострокової переваги над конкурентами. Фірма – експлерент в своєму розвитку створюється як компанія – піонер, її головна роль в економіці – інноваційна, яка полягає в створенні радикальних, «проривних» нововведень

*Пацієнти* – фірми, що продовжують розширення ринку, який використовує інновацію. Іноді самі фірми-експлеренти виростають до масштабів пацієнтів, але частіше останніми стають великі виробничі компанії. Фірми-пацієнти працюють на стабільній ділянці життєвого циклу ринку.

Віоленти – це найбільші компанії з фірм-пацієнтів, які здійснюють вже багатосерійне і масове виробництво з випуску інноваційної продукції. Фірми такого типу діють у сфері великого стандартного бізнесу з великим капіталом та високим рівнем освоєної технології.

*Комутанти* – фірми, які використовують інновації, створені іншими (як правило, віолентами), збагачуючи їх індивідуальними

характеристиками, пристосовуючись до невеликих за обсягами потреб конкретного клієнта. Комутанти працюють на етапі падіння випуску продукції, їхня політика вимагає ухвалення рішень про ступінь технологічного освоєння виробів, доцільності зміни в них відповідно до вимог специфічних потреб.

*3. Корпоративні інноваційні підприємства.* Великі інноваційні підприємства представлені такими об'єднаннями підприємницьких організацій як консорціуми, концерни, холдинг-компанії, фінансово-промислові групи, іншими асоціаціями та спілками юридичних осіб.

В процесі здійснення інноваційного підприємництва розрізняють чотири типи інновацій: продуктові, процесові, маркетингові й організаційні [3].

Продуктовою інновацією є впровадження підприємством товару або послуги, що є новими або значно поліпшеними за властивостями та способами використання. До даної групи інновацій відносяться значно вдосконалені технічні та функціональні компоненти характеристик і матеріали об'єктів виробничого підприємництва тощо.

*Процесова інновація* є впровадженням нових або значно поліпшених технологій, виробничого устаткування і/або програмного забезпечення, або значних їх змін.

*Маркетингова інновація* являє собою впровадження нових методів реалізації продукції, включаючи значні зміни в дизайні або упаковці, складуванні та просуванні її на ринок за зміненими цінами, що має покращити задоволення потреб споживача, відкрити нові ринки або завоювати нові позиції на ринку з метою збільшення обсягу продажу продукції підприємства.

*Організаційна інновація* є впровадженням в діяльність підприємства та організацію робочих місць нового організаційного методу. Організаційні інновації можуть бути спрямовані на підвищення ефективності діяльності підприємства за допомогою скорочення адміністративних або оперативних витрат, підвищення задоволеності персоналу станом своїх робочих місць тощо.

Практика функціонування вітчизняних підприємств показала,

що в Україні інноваційне підприємництво ще не набуло рис повноцінної складової інноваційної сфери, не виконує основних функцій – економічної та соціальної, і не може виступати партнером світового інноваційного бізнесу. Обмеження пільг стосовно ведення інноваційної діяльності уповільнює темпи розвитку інноваційної діяльності загалом та ускладнює процедуру формування інфраструктури інноваційного бізнесу, яка на сьогодні має достатньо суперечностей. Для усунення цього необхідним є формування ефективного механізму управління інфраструктурою інноваційного підприємництва, що дозволить прискорити процес формування взаємозв'язків між її структурними елементами шляхом забезпечення організаційних та економічних умов їх діяльності .

#### Література:

1. Закон України «Про інноваційну діяльність» від 4 липня 2002 року № 40-IV [Електронний ресурс]. – Режим доступу: <http://zakon3.rada.gov.ua/laws/show/40-2>. Зянько В. В. Інноваційне підприємництво: сутність, механізми і форми розвитку. Монографія. – Вінниця: УНІВЕРСУМ – Вінниця, 2008. – 397 с.

3. Інструкція щодо заповнення форми державного статистичного спостереження №1-інновація „Обстеження інноваційної діяльності промислового підприємства”. – Наказ Держкомстату № 306 від 20.08.2007 [Електронний ресурс]. – Режим доступу: [www.liga.net](http://www.liga.net).

4. Мельник С.І. Формування і розвиток інноваційного підприємництва в Україні / С.І. Мельник // Вісник Хмельницького національного університету. – 2009. – № 6. – Т. 1. – С. 32-38.

## ІСТОРІЯ ПЕРЕКЛАДОЗНАВСТВА В УКРАЇНІ

*Давидова М.О.,  
студентка Факультету  
лінгвістики та соціальних комунікацій  
Національний авіаційний університет,  
м. Київ, Україна*

**Анотація:** В статті розглянуто процес розвитку українського перекладознавства в сучасному розумінні цього поняття, було названо імена найяскравіших та найвизначніших перекладачів кожного періоду, а також проаналізовано їхні перекладацькі принципи та тематику робіт та творів, з якими вони працювали.

**Ключові слова:** перекладач, переклад, мова, український.

Український переклад саме українською мовою бере свій початок приблизно з XVIII ст., оскільки в Середньовіччя культурні та територіальні межі були більш розмиті між сучасними державами (а деяких з них ще не існувало тоді), і це впливало на те, якою мовою здійснювався переклад, та на яку культуру він поширювався. В нашому випадку в часи Русі переклад здійснювався церковнослов'янською мовою (трохи видозмінена староболгарська або старослов'янська, яка була моєю всього православного світу), тому ареал поширення інформації більший. Саме після Середньовіччя так звана давньокиївська мова (модифікована під місцевим, українським, впливом давньоруська мова, яка існувала більше як народна поруч з церковнослов'янською, як літературною, хоча перша виникла в якості симбіозу другої з місцевими діалектами) почала еволюціонувати в староукраїнську, яка в кінці XVIII ст. перетворилася на сучасну українську мову, якою ми зараз користуємося [5].

Український переклад у межах російської імперії через обмеження та заборони не мав перспектив і знаходився під тиском, власне як і українська мова. Не зважаючи на це, українська культура виховала представника епохи бароко (якого не було в

росії), а саме Г. Сковороду, який чітко розрізняв *translatio*, тобто «достойний переклад», та *interpretatio*, тобто «вільний переклад» чи «переспів». В той же час його авторська мова була переповнена церковнослов'янськими (таку мовну норму встановила імперія), тому в 1798 р. І. Котляревський зі своєю трагедійною адаптацією «Енеїди» Вергілія спричинив літературну «революцію», оскільки переклад поеми був написаний новою українською літературною мовою. Шляхом «котляревщини» пішли Л. Боровиковський, А. Метлинський, С. Гребінка, Г. Квітка-Основ'яненко, Ю. Федькович тощо. За романтичною традицією поети та письменники скорочували або розширювали тексти, «одомашнюючи переклади» від національної своєрідності оригіналів [6, ст. 40].

Перехідним етапом стає творчість доби романтизму, активної перекладацької діяльності. Одними з головних представників виокремлюються Т. Шевченко, який перекладав біблійні мотиви, М. Старицький, який під час процесу перекладу створив чимало неологізмів, які увійшли в словник літературної української мови, та П. Куліш, який своїми перекладами відійшов від «котляревщини», розробив високий та розмовний мовні стилі та заявив, що українською треба перекладати безпосередньо з оригіналу, а не використовувати російський переклад як посередник, як того вимагала система [6, ст. 41].

На другу половину XIX ст., коли в Російській імперії видали Валуєвський циркуляр (1863) та Емський указ (1876), що обмежували друк та ведення багатьох інших важливих сфер українською мовою, припадає творчість геніїв українського народу в напрямі критичного реалізму, що, на противагу романтичним сюжетам попередників відбирали актуальний на той час ідейно-спрямовані твори, створюючи такі переклади, що мали націєтворчий, виховний і політичний характер. Геніями того часу були І. Франко, який досліджував безліч перекладів різними мовами, таким чином збагачуючи теоретичну перекладознавчу нішу, Л. Українка, яка познайомила українських читачів з творами Давнього Сходу, П. Грабовський, що намагався «подавати нашій громаді те, що може бути для неї цікавим», тобто літературу



західних країн, та багато інших [6, ст. 42-43].

Своєрідний злет перекладацької діяльності українською мовою виник через політику «коренізації» СРСР, яка в Україні отримала назву «українізація». Такий розмах перекладацької роботи в Радянському Союзі вимагав організації підготовки кадрів перекладачів, у тому числі для України. Тому вже у 1919 р. при видавництві «Всемирная литература» (Всесвітня література), організованого за ініціативою М. Горького (Горького) почала працювати студія художнього перекладу, для якої в 1920 р. було видано колективну працю «Принципи художнього перекладу» [6, ст. 43].

У таких сприятливих умовах українські письменники та поети, що зазнали інтенсивного впливу французького, датського та німецького імпресіонізму та експресіонізму взялися до перекладацтва. Серед них виділяються «неокласики» — це група поміркованих філологів-славістів та русистів біля журналу «Книгарь» та видавництва «Слово», які звернули увагу на «артистично-оброблену, багату на вирази, логічно спаяну мову, яку треба засвоїти» (М. Зеров) [6, ст. 44]. Серед них можна виділити М. Рильського, що вважав, що переклад творів з «близьких» мов є важчим через непомітні труднощі, уникнення яких спричинює спотворення тексту, та М. Зерова, якого цікавили також і питання теоретичного перекладознавства, та який закликав відтворювати метричні особливості оригінального твору та його гарного звучання мовою перекладу [3, ст. 219-239].

В установах Всеукраїнської Академії наук (ВУАН) було розроблено єдиний правопис і видано декілька десятків галузевих термінологічних словників, всі автори яких були згодом репресовані у зв'язку із згортанням «коренізації» та початком масових репресій, які забрали життя або «зламали» багатьох українських перекладачів [6, ст. 43-44]. До них входять А. Кримський, сходузнавець, що значно збагатив культурну скарбницю українського перекладу східної літератури, П. Тичина, особлива мовна експресивність якого могла стати словесним «вавилонном», В. Підмогильний, який переклав українською ледь не всю французьку класику

та європеїзував українську літературу на культурному та ціннісному рівнях, таким чином віддаливши її від радянської, та і сам неокласик М. Зеров [3, ст. 55, 279-300].

У другій половині 1940-х – на початку 1950-х рр. відбувається активізація перекладацької діяльності, але об'єктом перекладу виступає переважно російсько–радянська література, що було негативним чинником, адже кількість перекладів з інших мов значно зменшилася. Також з'явилася практика перекладати іншомовні твори не з оригіналів, а з їхніх російських перекладів. Прикладом виступає скандально відоме подарункове видання «Дон Кіхота» М. де Сервантеса в «перекладі В. Козаченка та Є. Кротевича [4, ст. 223]. Не зважаючи на дані обставини, В. Мисик дотримувався думки, що перекладач мусить розвивати фонові знання та засуджував принципи буквалізму, до якого вдавалися під час перекладу на українську мову, оскільки в такому випадку часто важко розпізнати оригінал [3, ст. 516-522].

Кінець 1950-х – початок 1960-х рр. – період «відлиги», під час якого був послаблений ідеологічний контроль москви, що дало можливість частково виправити ситуацію з перекладами. Починає виходити журнал «Всесвіт», спеціально присвячений перекладам іншомовних художніх творів. У видавництвах відкриваються відділи перекладної літератури. Видавництво «Дніпро» починає друкувати серії перекладних книжок «Бібліотека світової класики», «Вершини світового письменства», «Перлини світової лірики», «Зарубіжна новела». Виходять антології та зібрання творів класичних зарубіжних авторів. Починають активно перекладати не тільки з відомих європейських мов, але також з іспанської, італійської, шведської, датської, грецької, східних мов тощо. З поєднання практики перекладів та теоретичних розробок формується українська школа художнього перекладу М. Лукаша та Г. Кочура, які стали особливими представниками доби шістдесятництва» [4, ст. 251]. М. Лукаш наполягав на серйозному усвідомленні, наскільки важливо правильно передати форму твору і не намагатися в перекладі спростити мову автора або навпаки ускладнити її, оскільки читачі прагнуть ознайомитися з

автором та його особистим стилем написання. Г. Кочур вважав, що «перекладати треба не краще оригіналу, а так як в оригіналі», щоб відтворити справжню сутність твору, а не пристосовану. Тим паче він суто з принципу перекладав твори лише з оригіналу, незважаючи на рівень володіння певною іноземною мовою [4, ст. 258]. Був ще один важливий гравець у створенні української школи перекладу, В. Коптілов, на думку якого перекладач має знати рідну літературу та орієнтуватися в світовій, відчувати особливості мови оригіналу та перекладу та бути обізнаним в історії, культурі та побуті країни, з якої походить першотвір – всі ці компоненти допоможуть під час аналізу твору-першоджерела.

1970-1980-і роки можна назвати періодом «невольничого перекладу». Опонентами радянського режиму стали по суті всі найвидатніші діячі, які під прикриттям політичної вірності Радянському Союзу боролися за право існування українства, що теж не обмежувалося репресіями [4, ст. 289-290]. Головними представниками були І. Світличний, який в неволі майстерно переклав вірші П.-Ж. де Беранже [2, ст. 16], та В. Стус, який в ув'язненні спочатку робив спочатку робив «скелет» перекладу, а потім відтворював оригінал в декількох версіях [1, ст. 339].

У зв'язку з проголошенням незалежності стався культурний вибух, і перекладознавство не було виключенням. Почали масово видаватися іноземні твори українською мовою та розширювати теоретичну перекладознавчу базу, аналізуючи як перекладацькі мовні пари, так і українські переклади іноземної літератури. До головних представників сучасного перекладознавства входять С. Павличко, І. Корунець, Р. Зорівчак, М. Новикова, В. Карабан, О. Чередниченко, О. Огуй, М. Стріха, Л. Коломієць та багато інших.

Не зважаючи на такі успіхи, досвід показує, що в питанні лінгвістичних матеріалів та робіт дуже часто відсутній український переклад або існує дуже неякісний. Тим паче, що досі дехто послуговується матеріалами російською мовою, оскільки нею було здійснено більше перекладів, а також не «переваривши» експансіоністську травму, яку завдавала переважно росія протягом більше 300 років, що насправді відкриває очі українському

перекладознавству, над чим варто зараз працювати. Тому зараз варто активізуватися українській перекладацькій спільноті, щоб відбувся розквіт української науки і не тільки.

#### Література:

1. В. Стус. Твори у чотирьох томах. Том 5 (додатковий). Переклади. Львів: Просвіта. 1998.– 392 с.
2. І. Дзюба. «Душа, розпластана на пласі...» // У кн.: І. Світличний. Серце для куль і для рим. К.: Раміський письменник. 1990.
3. Л. Коломієць. Український художній переклад та перекладачі 1920-30-х років. — Вінниця: Нова Книга. — 360 ст.
4. М. Стріха. Український художній переклад: між літературою і націєтворенням. — К.: Факт—Наш час, 2006. — 344 с. — (Сер. «Висока полиця»). URL: [https://shron1.chtyvo.org.ua/Strikha\\_Maksym/Ukrainskyi\\_khudozhnii\\_pereklad\\_mizh\\_literaturoiu\\_i\\_natsiievorenniam.pdf](https://shron1.chtyvo.org.ua/Strikha_Maksym/Ukrainskyi_khudozhnii_pereklad_mizh_literaturoiu_i_natsiievorenniam.pdf)
5. Мовна ситуація в Київській Русі. URL: <http://lito-pys.org.ua/pivtorak/pivt10.htm>
6. Основи перекладознавства: навчальний посібник/ А. Г. Гудманян, А. В. Сітко, Г. Г. Єнчева. – Вінниця : Нова Книга, 2020. – 352 с.

ОСОБЛИВОСТІ ПРОФЕСІЙНОГО ЕТИКЕТУ  
ПОЛІЦЕЙСЬКОГО

*Гончаренко А.Ю., Бухтіяров К.Ю.,  
курсанти 4 курсу навчально-наукового  
інституту права та підготовки фахівців  
для підрозділів Національної поліції  
Науковий керівник: Дегусар Г. Г.,  
старший викладач кафедри  
українознавства та іноземних мов  
Дніпропетровський державний  
університет внутрішніх справ*

Призначення працівника поліції на службу формує його місце у суспільстві, що у свою чергу, відіграє роль у співпраці та довірі між громадянами та працівниками правоохоронних органів. Професійна етика формує систему моральних норм, що діють у специфічних умовах взаємин між людьми у сфері зазначеної професії. Обираючи професію поліцейського людина повинна розуміти, що у цій діяльності необхідно дотримуватися принципів та норм професійної етики. Але гострою проблемою постає дотримання належної поведінки та мовного етикету працівниками правоохоронних органів, недоліки цієї проблеми знаходять своє існування в ненормативній лексиці чи порушенні норм дисциплінарного статуту. Виходячи з цього, дана тема є актуальною для вивчення.

Як зазначає Петрова Г. М., основні принципи професійної етики поліцейського – це основоположні ідеї, які покладені в основу професійної діяльності, вони фіксують ціннісні засади публічного життя суспільства. Недотримання цих принципів підриває статус професіоналізму працівника поліції, сприяє існуванню недовіри зі сторони громадськості [3, с. 36].

Успішність у діяльності працівника поліції значною мірою залежить від рівня його загальної та мовної культури, володіння нормами етикету. Однак, першочергове місце у цій системі займає

саме професійне спілкування працівника правоохоронних органів. Голопич І. М. має таке твердження, що професійне спілкування працівників правоохоронної системи це дії, які спрямовані на встановлення контакту, налагодження ділових та відкритих стосунків, співпрацю з правопорушниками, результатом яких є розв'язання конфліктної ситуації [1, с. 51].

Отож, особливість службового етикету полягає у нормативному та морально-правовому характері. Усі його норми є узагальненим зібранням професійно-етичних вимог щодо правил поведінки працівника поліції.

Основними вимогами службового етикету є: дисципліна, субординація, взаємоповага, пунктуальність, витримка, професійне мовлення. Все перелічене закріплено у Конституції України, Законах України «Про Національну поліцію», «Про запобігання корупції» та інших, у актах Президента України, постановах Верховної Ради України [2, с. 50].

Організація структури поліції повинна сприяти підтриманню довіри населення та захисту громадського порядку відповідно до вимог чинного законодавства.

Важливо пам'ятати, що неприпустимим для працівника поліції є:

- Зухвалість, грубість, неввічливий виклад зауважень;
- Погрози, вирази, образливі для людини;
- Несправедливі дорікання, повчання, висунення незаслужених звинувачень.

- Інші образливі дії, що принижують честь та гідність людини [2, с. 52].

Отже, роблячи висновок можна додати, що для ефективної реалізації службової діяльності працівника поліції, необхідно дотримуватися вимог законодавчих актів, дисциплінарного статуту, уникати ненормативної лексики, правильно володіти державною мовою. У результаті цього формується довіра на професійної діяльності працівників правоохоронних органів. У свою чергу, професійна етика висуває вимоги до поведінки особи, відповідно до її статусу у суспільстві.

### Література:

1. Петрова Г. М. Основні цінності й принципи професійної етики поліцейського. Філософські та методологічні проблеми права. 2020. №1 (19). С. 32 – 43.

2. Голопич І. М. Підготовка майбутніх поліцейських до професійного спілкування з правопорушниками у вищих закладах зі специфічними умовами навчання. Теорія та методика навчання та виховання. 2018. Вип. 45. С. 46-58.

3. Тактико-спеціальна підготовка: навч. посіб. О.Г. Комісаров, А.О. Собакарь, Е.Ю. Соболев, О.С. Юнін та ін. . Дніпропетровський державний університет внутрішніх справ. Дніпро: ДДУВС, 2017. 277 с.

---

УДК 347.771.78

Юридичні науки

## ЩОДО ПИТАННЯ ОСОБЛИВОСТЕЙ РЕЖИМІВ ПЕРЕВЕЗЕННЯ ОБ'ЄКТІВ ПРАВ ІНТЕЛЕКТУАЛЬНОЇ ВЛАСНОСТІ ЧЕРЕЗ МИТНИЙ КОРДОН

**Кульчицький В. В.**

*аспірант кафедри адміністративного  
та фінансового права  
Національний університет біоресурсів  
і природокористування,  
м. Київ, Україна*

Питання захисту прав інтелектуальної власності (далі – ПІВ) на сьогодні лишається актуальним для України у зв'язку з тим, що й досі не сформований належний організаційно-правовий механізм охорони та захисту ПІВ та не імplementовані усі міжнародні стандарти цього процесу. Тема охорони та захисту ПІВ на митному кордоні не є дуже детально розробленою у вітчизняній науковій доктрині, однак варто відзначити дисертацію С. Филь 2017 року, яка має назву "Правове регулювання захисту прав інтелектуальної власності у сфері митної діяльності України". У цій роботі

вказується на три основні причини неефективної охорони та захисту ПІВ під час переміщення об'єктів через митний кордон:

- 1) бездіяльність ДФС України і митниць з виявлення ввезення контрафактних товарів;
- 2) патентний тролінг;
- 3) неналежний контроль митницею "паралельного імпорту" [1; с. 145].

Основне ядро законодавчого механізму правового регулювання цього питання – це Глава 57 Митного кодексу України від 13.03.2012 року [2]. До недоліків норм цієї глави можемо віднести відсутність переліку митних режимів, після поміщення до яких до товару застосовуватимуться заходи захисту ПІВ.

Ч. 3 ст. 397 МК України у минулій редакції замість перерахування митних режимів товарів вдається до такої характеристики: "товари, які ввозяться на митну територію України для вільного обігу або вивозяться для вільного обігу за межі митної території України". У цьому контексті вважаємо доречнішим уточнити, у яких митних режимах можуть бути переміщені такі товари через митний кордон.

Саме таким чином пропонувалося змінити згадану частину ст. 397 МК України в урядовому Проекті Закону про внесення змін до Митного кодексу України щодо захисту прав інтелектуальної власності під час переміщення товарів через митний кордон України № 4614 від 06.05.2016 року – шляхом викладення її у такій редакції:

"3. Заходи, пов'язані із призупиненням митного оформлення відповідно до положень цього розділу, застосовуються до:

...

2) товарів, що поміщуються *в митні режими імпорту, реімпорту, експорту, реекспорту, тимчасового ввезення, тимчасового вивезення, митного складу, вільної митної зони, переробки на митній території, переробки за межами митної території*, за винятком:

- а) припасів;
- б) товарів, які були виготовлені правовласником чи за його згодою та введені у цивільний оборот" [3].



Варто зауважити, що зазначена частина статті була змінена в дещо іншій редакції, але закріплення такого переліку стало стати одним із кроків до імплементації Регламенту ЄС № 608/2013 із питань митного забезпечення дотримання ПІВ. Як бачимо, серед цього переліку відсутній митний режим транзиту, що логічно впливає із правової природи цього митного режиму. Крім того, у тексті Проекту уточнювалися особливості правового режиму об'єктів, поміщених у митний режим знищення або руйнування – вказується, що оплата процедури знищення, у тому числі вартість зберігання, перевезення, знищення, оформлення документів та інші витрати, пов'язані з дотриманням митного режиму знищення або руйнування, здійснюється за рахунок правовласника та під його відповідальність.

Крім того, відзначимо, що у Проекті закону не було закріплено жорстких засад контролю за т.зв. "паралельним імпортом" – це імпортування товарів на митну територію з метою продажу без отримання дозволу власника на знаки для товарів і послуг. Звичайно, такий "сірий" імпорт не лише шкодить виробнику, який зазнає демпінгового впливу на ціни своїх товарів і зазнає ущемлення прав, а й споживачу, який ризикує втратити у якості обслуговування контрафактних товарів тощо. Однак для держави завезення таких товарів може розглядатися як створення додаткових робочих місць, сплату більшої кількості податків з прибутку та доходів фізичних осіб. Відтак, Проектом також пропонувалося не застосовувати засоби захисту ПІВ до тих об'єктів, які переміщені через кордон саме шляхом "сірого імпорту" (тут же, судячи з усього, реалізується міжнародний режим вичерпання прав).

#### Література:

1. Филь С. П. Правове регулювання захисту прав інтелектуальної власності у сфері митної діяльності України; дис... к.ю.н.; спец. – 12.00.07 – адміністративне право і процес; фінансове право; інформаційне право. – К., 2017. – 244 с.
2. Митний кодекс України від 13.02.2012. – Редакція від 26.07.2017 // Офіційний вісник України. – 2012 р. – № 32. – Стор. 9. – Ст. 1175.

3. Проект Закону про внесення змін до Митного кодексу України щодо захисту прав інтелектуальної власності під час переміщення товарів через митний кордон України № 4614 від 06.05.2016 року. – URL: [http://w1.c1.rada.gov.ua/pls/zweb2/webproc4\\_1?pf3511=59005](http://w1.c1.rada.gov.ua/pls/zweb2/webproc4_1?pf3511=59005)

---

УДК657

Економічні науки

## ВПЛИВ ЕКОНОМІЧНИХ ФАКТОРІВ НА ЕФЕКТИВНЕ ФУНКЦІОНУВАННЯ СУЧАСНОГО ПІДПРИЄМСТВА

*Колесник Вікторія Миколаївна*

*здобувач вищої освіти*

*першого (бакалаврського) рівня*

*факультету фінансів та цифрових технологій*

*Державний податковий університет*

*м. Ірпінь, Україна*

В основі багатьох економічних показників господарської діяльності підприємства лежить техніко-організаційний рівень виробництва, тобто: характер і зміст використовуваних товарів і обладнання; прогресивність технологічних процесів; технічна і енергетична озброєність праці; рівень концентрація; кооперація та мобільність; час і ритм виробничого процесу; ступінь організації та управління виробництвом. Що стосується технічної складової виробництва, то вона не є безпосереднім предметом економічних досліджень. Як правило, економічні характеристики вивчаються в певній взаємодії з виробничими технологіями та їх асоціаціями. господарсько-технологічна діяльність.

Одні серед них безпосередньо зв'язані між собою, інші – опосередковано. Значний вплив на величину валової продукції мають наступні чинники, такі як: чисельність працюючих та їх рівень продуктивності. Всі інші фактори мають вплив на цей показник опосередковано.

Кожне явище можна розглядати як причину і як наслідок. Для прикладу, результативність праці можна аналізувати, з однієї

сторони, як підставу зміни обсягу виробництва, рівня її собівартості, а з іншої – як результат зміни ступеня механізації і автоматизації виробництва, вдосконалення продуктивності праці тощо.

Метою дослідження є економічні причини впливу на результативність роботи підприємства. Кожен результативний показник залежить від численних і багатоманітних чинників [1].

При детальному дослідженні зазначених факторів щодо результативного показника ми можемо дати точний результат аналізу та оцінити якість роботи підприємств. Один з найважливіших методологічних питань в дослідженні господарської діяльності є вивчення та визначення впливу факторів на величину досліджуваних економічних показників. Дуже важко зробити певні висновки без вивчення зазначених факторів щодо результатів дослідження діяльності та виявити резерви виробництва, мотивувати плани й управлінські рішення.

Узагальнена ознака формується під впливом певних економічних та інших факторів. Що являють собою фактори? Фактори – це елементи та причини, що мають вплив на заявлені ознаки чи низку таких показників. Економічні фактори та економічні категорії мають відображення показників, а також їм притаманний об'єктивний характер.

Від об'єктивно зумовлених чинників необхідно намагатися знайти особистий вплив на умови, інакше кажучи організаційно-технічні моменти, які можна здійснити, та з допомогою яких можна впливати на певні елементи, що визначають даний показник. В економічному аналізі умови здатні мати різну класифікацію та ознаки. Наприклад, умови можуть бути абстрактними, іншими словами, що мають вплив на низку ознак. Або можуть бути приватними, особливими для всякого показника. Об'єктивний, тобто неупереджений характер багатьох умов аргументований взаємозв'язком і спричиненням, що існують між відокремленими даними [2].

Виходячи із призначення дослідження продуктивної діяльності значенням, що заслуговує особливої уваги є поділ умов на внутрішні і зовнішні. снують також деякі внутрішні несуттєві умови, які визначають працю, але не мають прямого відношення

до характеристик досліджуваних даних: це певні зміни в складі продукції, зміни в господарській і технологічній діяльності. Зовнішнє середовище не зазнає впливу виробництва, але визначає рівень володіння матеріальними ресурсами, які виробляються і допущені до виробництва. Варто зазначити, що від продуктивності виробничого колективу залежать соціальні умови, оскільки вони є факторами соціального розвитку підприємства.

Таким чином, значна кількість розглянутих умов мають у складі кілька складових. Бувають такі, що не мають складових одиниць чогось цілого. У зв'язку з цим умови діляться на складні (комплексні) та прості (елементні). Ознакою складних є результативність праці, а простих – чисельність робочих днів у звіті.

Слід зазначити, що деякі умови реалізуються без посередників і впливають на показник, а інші – навпаки і опосередковано. Відповідно фактори поділяються на перший, другий і третій рівні. До першої належать ті, які безпосередньо впливають на кінцевий результат. До факторів другого рівня належать умови, що виражають результат за допомогою умов першого рівня. Тривалість робочого дня відноситься до третьої черги [3].

Судячи з дослідження роботи виробництва як розрахункових об'єктів та поліпшення точності методів їх аналізу, можна виділити низку важливих питань, а саме: актуалізація найважливіших показників від впливу зовнішніх і внутрішніх факторів, аналіз ефективності господарської діяльності для оцінки прийнятих рішень та обґрунтування рівня матеріального заохочення також може належним чином відображати власні досягнення продуктивного трудового колективу.

#### Література:

1. Лігоненко Л.О. Антикризове управління підприємством: теоретико-методологічні засади та практичний інструментарій. К. : Київ. нац. торг.-екон. ун-т, 2016. 580 с.
2. Осовська Г.В., Осовський О.А. Менеджмент організації: Навчальний посібник. К. : Кондор, 2019. 860 с.
3. Хміль Ф. І. Основи менеджменту : підручник. К. : Академвидавн, 2019. 608 с.

ОРГАНІЗАЦІЯ РОБОТИ ВЧИТЕЛЯ ІЗ ФОРМУВАННЯ  
ІНШОМОВНИХ УМІНЬ УЧНІВ 4 КЛАСУ НУШ ІЗ  
ВИКОРИСТАННЯМ ЦИФРОВОГО СТОРІТЕЛІНГУ

***Ревенко Ольга Вікторівна,***  
*студентка другого (магістерського) рівня*  
*вищої освіти спеціальності 013 Початкова освіта,*  
*Факультет педагогічної освіти,*  
*Київський університет імені Бориса Грінченка*  
*м.Київ, Україна*

У системі сучасної освіти іноземна мова займає особливе місце в силу своїх соціальних, пізнавальних і розвивальних функцій як ще один засіб спілкування, пізнання навколишнього світу та розширення його кордонів. Навчання іноземної мови – це цілеспрямована підготовка учнів до подальшої навчальної та майбутньої професійної діяльності, пов'язаної з використанням іноземної мови як об'єкта майбутньої діяльності або як засобу професійної комунікації. Організація роботи вчителя Нової української школи (НУШ) із формування іншомовних умінь молодших школярів обумовлена сучасними тенденціями розвитку національної освіти, соціальним замовленням до школи з боку держави та суспільства, соціально-економічним і соціально-культурним розвитком України, а також аналізом позитивного досвіду шкільної освіти зарубіжних країн [1]. На сьогоднішній день гостро постає питання вивчення іноземних мов саме в молодших класах, адже у молодшому шкільному віці закладаються ґрунтовні основи її вивчення. Саме в молодшій школі вчитель може зацікавити й мотивувати учня, що необхідно для подальшого оволодіння мовою у старших класах. Актуальним в наш час є дослідження ефективності інноваційних підходів та технологій із формування іншомовних умінь молодших школярів. Відповідно до основних аспектів концепції Нової української школи та нового Закону про освіту вчитель має право та змогу

вільно вибирати будь-який ефективний та раціональний, на його думку, метод, прийом і технологію навчання. Тому перед вчителями НУШ постають нові завдання щодо оновлення змісту та підходів до формування іншомовних умінь учнів молодших класів із використанням інноваційних технологій.

Узагальнення та аналіз результатів психолого-педагогічного дослідження своїх власних спостережень, практика виховної роботи дають змогу визначити, що:

1) на даний момент цифровій розповіді приділяється неприпустимо мало уваги в рамках навчання, зокрема навчання говорінню іноземною мовою, незважаючи на те, що цифрова розповідь допомагає сформувати інформаційні, когнітивні, комунікативні та науково-дослідні компетенції, а також може бути продуктивною допоміжною технікою у процесі навчання, що було доведено результатами апробації застосування цифрової технології сторітелінгу у формуванні іншомовних умінь молодших школярів [2].

2) у ході дослідження було виявлено необхідність створення освітнього простору для розвитку в учнів початкової школи комунікативної компетенції із застосуванням цифрової технології сторітелінгу, а також розробки комплексу вправ, спрямованих на підготовку учнів до створення свого монологічного висловлювання. Відповідно до мети роботи – виявити, визначити та обґрунтувати особливості використання цифрового сторітелінгу у формуванні іншомовних умінь учнів молодшої школи, було виконано заявлені завдання. У дослідженні було зроблено висновок стосовно того, що молодший шкільний вік є найбільш сприятливим періодом для вивчення будь-якої іноземної мови, оскільки в цей період учні зацікавлені у вивченні чогось нового, відкриті до отримання нових знань та осмислення свого мовленнєвого досвіду.

3) було вивчено методика формування іншомовних умінь молодшої школі, і виявили, що це є особливими та складними уміннями, які необхідно спеціально формувати, оскільки іншомовні уміння є організованим видом мови, що передбачає наявність умінь програмувати окремі висловлювання, пропозиції, а також усі повідомлення загалом [3]. Формування іншомовних

умінь в 4 класі передбачає, що учні зможуть на елементарному рівні розповідати про себе, сім'ю, друга; описувати предмет, картинку; коротко охарактеризувати персонаж, тобто зможуть користуватися основними комунікативними типами мови, такими як опис, повідомлення, розповідь, характеристика.

4) розглянуто можливі цифрові технології під час навчання говорінню іноземною мовою, детально вивчено особливості цифрової технології сторітелінгу, та розглянуто цю технологію для формування іншомовних умінь учнів у межах реалізації проектної діяльності. Технологія сторітелінгу в першу чергу сприяє розвитку комунікативної компетенції учнів, стимулює внутрішню мотивацію до навчання, підвищує цифрову грамотність, а також робить навчальний процес набагато цікавішим.

5) щоб полегшити завдання вчителя, було розроблено плани формування іншомовних умінь, які спрямовані на розвиток комунікативної компетенції та відповідають вимогам НУШ. Плани формування іншомовних умінь включають вправи, які необхідні для підготовки учнів до створення свого монологічного висловлювання, який далі виконуватиметься в цифровий формат.

Таким чином, можна припускати, що повноцінне впровадження цифрового сторітелінгу під час формування іншомовних умінь сприятиме підвищенню мовного рівня учнів, їх мотивації до навчання та вивчення іноземної мови, і можливо, допоможе визначитися з майбутньою професійною діяльністю.

#### Література:

1. Бачинська О. Ю. Інноваційні підходи до вивчення іноземних мов молодших школярів. Вісник психології і педагогіки. Педагогічний інститут Київського університету імені Бориса Грінченка, Інститут людини. Київ, 2015. № 17. URL: [https://www.psych.kiev.ua/%D0%97%D0%B1%D1%96%D1%80%D0%BD%D0%B8%D0%BA\\_%D0%BD%D0%B0%D1%83%D0%BA\\_%D0%BF%D1%80%D0%B0%D1%86%D1%8C.\\_.\\_%D0%92%D0%B8%D0%BF%D1%83%D1%81%D0%BA\\_17](https://www.psych.kiev.ua/%D0%97%D0%B1%D1%96%D1%80%D0%BD%D0%B8%D0%BA_%D0%BD%D0%B0%D1%83%D0%BA_%D0%BF%D1%80%D0%B0%D1%86%D1%8C._._%D0%92%D0%B8%D0%BF%D1%83%D1%81%D0%BA_17)

2. Гич Г.М. Сторітелінг як інноваційна методика формування мовної компетентності. Науковий вісник Миколаївського універ-

ситету ім. В. О. Сухомлинського. 2015. № 4. С.188-192. URL: [http://www.irbis-nbuv.gov.ua/cgi-bin/irbis\\_nbuv/cgiirbis\\_64.exe?I21-DBN=LINK&P21DBN=UJRN&Z21ID=&S21REF=10&S21-CNR=20&S21STN=1&S21FMT=ASP\\_meta&C21COM=S&2\\_S21-P03=FILA=&2\\_S21STR=Nvmdup\\_2015\\_4\\_44](http://www.irbis-nbuv.gov.ua/cgi-bin/irbis_nbuv/cgiirbis_64.exe?I21-DBN=LINK&P21DBN=UJRN&Z21ID=&S21REF=10&S21-CNR=20&S21STN=1&S21FMT=ASP_meta&C21COM=S&2_S21-P03=FILA=&2_S21STR=Nvmdup_2015_4_44).

3. Федоренко А., Зимовець О. Використання інформаційно-комунікаційних технологій на уроках англійської мови у початковій школі. Теорія і практика навчання іноземних мов. 2020. URL: [http://eprints.zu.edu.ua/30878/1/%D0%A4%D0%B5%D0%B4%D0%BE%D1%80%D0%B5%D0%BD%D0%BA%D0%BE\\_%D0%97%D0%B8%D0%BC%D0%BE%D0%B2%D0%B5%D1%86%D1%8C\\_1\\_%D0%BF%D1%80%D0%B0%D0%B2%D0%BA%D0%B0.pdf](http://eprints.zu.edu.ua/30878/1/%D0%A4%D0%B5%D0%B4%D0%BE%D1%80%D0%B5%D0%BD%D0%BA%D0%BE_%D0%97%D0%B8%D0%BC%D0%BE%D0%B2%D0%B5%D1%86%D1%8C_1_%D0%BF%D1%80%D0%B0%D0%B2%D0%BA%D0%B0.pdf)

---

УДК657

Економічні науки

## УПРАВЛІННЯ ДОХОДАМИ ТА ВИТРАТАМИ КОМЕРЦІЙНОГО БАНКУ

**Коренюк Л.В., Залевський К.В.,**  
*студент економічно-гуманітарного факультету*  
*Український державний університет*  
*науки та технологій*  
*м. Дніпро, Україна*

Світова фінансова криза, початком прояву якої у вітчизняній економіці став 2018 рік, підняла ряд гострих питань, пов'язаних із дисбалансами економічних процесів у різних галузях народного господарства, а також здійснила руйнівний вплив на фінансові установи та ринки держави. Головним чином вплив кризових явищ відбився на банківській системі України, було порушено ліквідність і підірвано платоспроможність комерційних банків, знизився рівень прибутковості. В наслідок цього дослідження поняття прибутковості банківської установи, як економічної категорії, набуло особливої актуальності.

Розуміння банківської прибутковості в економічній літературі і



практиці є неоднозначним. Наявність у вивчені даного питання багатьох проблемних аспектів та нюансів породжує різноманітність думок, поглядів і визначень з боку вітчизняних та зарубіжних науковців.

Прибуток характеризує стійкість кредитної установи. Він необхідний для створення адекватних резервних фондів, стимулювання персоналу і керівництва до розширення та вдосконалення операцій, скорочення витрат і підвищення якості послуг, що надаються, і, зрештою, для успішного проведення наступних емісій і відповідно збільшення капіталу, який дає змогу розширити обсяги і поліпшувати якість наданих послуг. Важливу роль відіграє розробка стратегії забезпечення ефективності діяльності банку.

Проблеми прибутковості та забезпечення ефективності діяльності банківської установи активно досліджуються світовою економічною наукою. Серед українських науковців дослідженню окремих питань формування та розподілу прибутку банківської діяльності присвячені праці вітчизняних економістів: Бланка І.О., Василика О.Д., Грушка В.І., Даниленка А.І., Заруби О.Д., Ковальчука Т.Т., Костіної Н.І., Лукінова І.І., Мороза А.М., Нестеренка В.П., Опаріна В.М., Пересади А.А., Черваньова Д.М. та інших.

Багато праць присвячено проблематиці прибутковості комерційних банків зарубіжними вченими, а саме роботи Лівшиця А.Я., Шамхалова Ф.І., Михасюка І.Р., Пікулькіна В.А., Кулієва Т.А, Роуза П., Полфремана Д., Ціммера К., Бонна Й. та інших вчених.

Щоб визначити результати роботи комерційного банку слід аналізувати доходи банку, його видатки та прибуток, які являються основними показниками ефективності його фінансової діяльності. Метою статті є дослідження теоретичних аспектів аналізу прибутку, виявлення факторів, що впливають на розмір прибутку та розробка стратегії забезпечення ефективності діяльності банку.

Серйозні проблеми, які існують сьогодні на макроекономічному рівні, значно ускладнюють стійке функціонування комерційних банків. Так, важливою постає проблема нераціонально підвищеної ліквідності банківської системи і як результат –

зниження прибутковості, яка гальмує реформування та розвиток національної економіки. Такі процеси спричинені насамперед:

зниженням обсягів кредитування, що є наслідком:

а) надмірної перестороги комерційних банків збільшувати активні операції у напрямку ризикового кредитування, яке здійснювалось до початку кризи;

б) відсутності попиту на кредити з боку потенційних позичальників-господарюючих суб'єктів із задовільним для банку фінансовим станом із-за повільності розвитку бізнесу;

приростом вартості депозитного портфеля – із покращенням економічної ситуації схильність населення та корпорацій заощаджувати гроші на депозитних рахунках у банках зросла

Світова фінансова криза, наслідком якої було посилення тенденції до зростання рівня проблемної кредитної заборгованості.

Частка проблемних кредитів у структурі кредитного портфеля вітчизняних банків зросла у 4 рази - з 2,3% (за станом на 01.01.2019 р.) до 9,6% (за станом на 01.01.2022 р.), що в абсолютному вимірі становить 18 015 млн. грн. і 79292 млн. грн. відповідно.

Як наслідок, банківська система України за результатами 2021 року продемонструвала збиток у сумі 7708 млн. грн., що можна вважати позитивним, оскільки найбільш збитковим періодом був 2019 рік, коли втрати вітчизняних комерційних банків сягнули 38,5 млрд. грн..

Наведені вище дані дають змогу стверджувати про високий рівень ризиковості кредитної діяльності банків в Україні. Проблемні активи негативно впливають на структуру активів банків та рівень якості кредитних портфелів, чинять тиск на показник достатності регулятивного капіталу банків, суттєво знижують ефективність банківської діяльності, створюють труднощі для роботи позичальників та кредиторів, ускладнюють процес управління фінансовими потоками, підривають довіру вкладників та інвесторів до банківської системи, істотно скорочують можливість фінансування реального сектора економіки країни.

Одержання прибутку та забезпечення рентабельної діяльності є необхідним чинником існування будь-якого комерційного банку.

Прибуток – це джерело для створення адекватних резервних фондів, стимулювання персоналу і керівництва. Він сприяє розширенню та вдосконаленню операцій, спонукає до скорочення витрат і підвищення якості послуг, що надаються.

Прибутковість - це здатність банку генерувати достатній рівень прибутку для компенсації всіх своїх витрат, а також забезпечення прийняттого прибутку на вкладений акціонерний капітал.

Здійснення оцінки фінансового результату банку має велике значення, адже існує велика кількість джерел доходів та напрямів витрат та у разі збитків потрібно виявити, який саме компонент доходів або витрат призвів до негативного результату.

Навіть якщо фінансовий результат є позитивним, необхідно проаналізувати, чи має він стабільний характер та чи не наражається банк на надто великі ризики з метою зростання прибутку.

Прибуток банку є критерієм ефективності фінансової діяльності. Індивідуальний рівень прибутку банку в порівнянні з галузевим характеризує ступінь вміння (підготовленості, досвіду, ініціативності) менеджерів успішно здійснювати фінансову діяльність в умовах ринкової економіки. Середньогалузевий рівень прибутку банків характеризує ринковий та інші зовнішні чинники, які визначають ефективність діяльності і є основними регуляторами “переливу” капіталу в галузі з більш ефективним його використанням. При цьому капітал переміщується, як правило, в ті сегменти ринку, що характеризуються значним обсягом незадоволеного попиту, а це сприяє більш повному задоволенню суспільних та особистих потреб.

Зазначимо, що в умовах ринкової економіки отримання прибутку та забезпечення рентабельної діяльності – це необхідні чинники існування будь-якого суб’єкта підприємництва. Прибуток характеризує стійкість кредитної установи.

В основному вся діяльність банку - це нагромадження коштів у формі капіталу та вкладів і заміна цих грошей на активи, з метою досягнення максимального прибутку, який необхідно узгодити з безпекою коштів депозитаріїв і потребою ліквідності для покриття зобов'язань банку при вилученні вкладів.

Основною метою діяльності банку є досягнення задовільного результату, а основною метою управління є диверсифікація ризику і прагнення до його мінімізації.

Це так звані загальні цілі. В їх межах необхідно виділити детальні цілі:

збільшення маржі;

утримання реальної вартості бази капіталу;

отримання визначеного доходу від капіталу;

збільшення доходу від активів;

утримання на відповідному рівні коефіцієнта платоспроможності.

Реалізація цілей концентрується навколо принципу недопущення до "застою" активів і прагнення до такого доходу, який би дозволяв утримати мінімум їх реальної вартості.

Досягнення мети комерційного банку в галузі прибутковості можливе за допомогою регулювання співвідношення залучених і власних ресурсів та завдяки зменшенню ризику банківської діяльності.

ить не тільки від внутрішніх, але й від зовнішніх факторів, які включають різноманітні аспекти:

а) ринкові: економічні умови господарювання, пануючу в суспільстві техніку і технологію, рівень реальних доходів населення, довіра суб'єктів господарювання та приватних осіб до банківської системи; демографічні фактори (зростання кількості населення), структура ринку (наприклад, число банків, які обслуговують один і той же ринок), конкуренція та попит і пропозицію на кредит, потенційну кредитоздатність позичальників, ціна на кредитні ресурси;

б) адміністративні: важелі державного регулювання, податкова система, фінансова та грошово-кредитна система, механізм розподілу прибутку тощо.

Суттєво впливає на фінансову стійкість і прибутковість також рівень, динаміка та коливання реальних доходів юридичних і фізичних осіб. Від цього, зокрема, залежить стійкість депозитної база банку.

Так, у даних умовах, необхідно підвищену увагу приділити механізму управління комерційним банком: прогнозуванню (кон'юнктури кредитного ринку, цін на кредитні ресурси, попиту на кредит), плануванню (заходів по зменшенню витрат, підвищенню якості банківських послуг і конкурентоспроможності банку) та вибору розумної банківської стратегії (оптимізації структури балансу, формуванню кредитної та інвестиційної політики, моніторинг позичок).

Прибутковість діяльності - основна мета функціонування банківських установ. Отримуючи дохід, потрібно витратити певні кошти для досягнення якнайкращого результату. Банку потрібно зменшувати витрати, які мають значну частку в обсязі непроцентних витрат, але робити це необхідно без шкоди для своєї діяльності. Так, недоцільно занадто скорочувати загально адміністративні витрати та витрати на персонал, потрібно зосередити зусилля на зменшенні штрафів, пені, непередбачених витрат тощо.

Для вітчизняних банків виживання – основна мета прогнозування. Та оскільки більшість менеджерів прагне більшого, ніж просто вижити, є й серйозніші причини для планування: максимізація курсу акцій або частки банку на відповідному ринку, завоювання лідерства, створення нових продуктів і технологій. Комерційним банкам доцільно розробляти стратегію забезпечення ефективності діяльності банку з метою посилення своїх позицій на грошово-кредитному ринку, зниження ризиків, а також проводити необхідну оптимізацію джерел формування доходів та мінімізацію витрат

#### Література:

1. Кравчук К. Забагато грошей // Контракти. - 2020. - №33.
2. Основні показники діяльності банків України на 01.01.2022 р. // Вісник НБУ. - 2022. - №2. - С.39.
3. Аналіз банківської діяльності: Підручник / А.М.Герасимович, М.Д.Алексеєнко, І.М. Парасій-Вергуненко та ін.; За ред. А.М.Герасимовича. – К.: КНЕУ, 2004. – 599с.
4. Якимова А. М. Проблеми підвищення прибутковості комерційного банку [Електронний ресурс] / А. М. Якимова, І. В. Непийвода. – 2019. – С. 239-243.

5. Галайко Н. Р. Методичні підходи до формування та реалізації стратегії забезпечення ефективності діяльності банку // Регіональна економіка. - 2018. - №4. - С.132-140.

---

Соціологічні науки

**ЗАХОДИ ЩОДО ЗАПОБІГАННЯ НАСИЛЬСТВУ ТА  
ФОРМУВАННЯ НЕНАСИЛЬНИЦЬКИХ МОДЕЛЕЙ  
ПОВЕДІНКИ СЕРЕД ДІТЕЙ ТА МОЛОДІ**

***Костенко Н. І.***

*к.п.н., доц.*

***Муракаєва Ольга Рустемівна***

*студентка II курсу*

*Вінницький соціально-економічний  
інститут університету «Україна»*

*м. Вінниця, Україна*

Відповідно до ст. 1 Закону запобігання домашньому насильству визначається як система заходів, що здійснюються органами виконавчої влади, органами місцевого самоврядування, підприємствами, установами та організаціями, а також громадянами України, іноземцями та особами без громадянства, які перебувають в Україні на законних підставах, та спрямовані на підвищення рівня обізнаності суспільства щодо форм, причин і наслідків домашнього насильства, формування нетерпимого ставлення до насильницької моделі поведінки у приватних стосунках, небайдужого ставлення до постраждалих осіб, насамперед до постраждалих дітей, викорінення дискримінаційних уявлень про соціальні ролі та обов'язки жінок і чоловіків, а також будь-яких звичаїв і традицій, що на них ґрунтуються.

Тоді як протидія домашньому насильству – це система заходів, які спрямовані на припинення домашнього насильства, надання допомоги та захисту постраждалій особі, відшкодування їй завданої шкоди, а також на належне розслідування випадків домашнього насильства, притягнення до відповідальності кривдників та зміну їхньої поведінки [1].

Для активізації та ефективної профілактичної роботи з протидії домашньому насильству потрібно:

- розроблення і поширення превентивних заходів щодо попередження домашнього насильства з метою охоплення всіх молодих людей;
- професійна підготовка фахівців, які працюють з дітьми та молоддю за програмами, що стосуються питань домашнього насильства;
- посилення захисту і підтримки дітей, які стали свідками насильства або жертвами насильства;
- вивчення масштабів домашнього насильства;
- зміцнення знань про ефективні засоби запобігання домашньому насильству.

Методологією соціально-педагогічної роботи в аспекті профілактики домашнього насильства щодо дітей є концепція «допомоги для самопомоги», яка змінює свідомість і поведінки дорослих і дітей. Ця концепція розглядає людину як суб'єкт, а не об'єкт соціальної роботи, що означає формування в неї відповідальності за своє життя, свій вибір, уміння свідомо користуватися своїми правами на основі знання про них. У «допомозі для самопомоги» це означає:

1. Виявлення особливостей і проблем молоді, дітей, жінок, кривдників в аспекті запобігання домашньому насильству.

2. Формування позитивної мотивації до сприйняття соціальних послуг та стимулювання молоді до засвоєння інформації щодо протидії домашньому насильству.

3. Встановлення контакту з молоддю і членами їх сімей і надання їм соціальної допомоги, тобто такого комплексу соціальних послуг, який сприяє не тільки відмові від насильства, але й підвищенню соціального статусу молоді, її особистому розвитку на основі оволодіння знаннями про свої права, навчання вмінню ними користуватися та їх відстоювати, створення умов для їх реалізації, використовуючи при необхідності соціальну опіку і підтримку, соціальний менеджмент. Наслідком такої допомоги можуть бути: знання, що запобігають домашньому насильству,

вміння і навички щодо критичної оцінки, прийняття рішення й управління собою в ситуаціях, які можуть призвести до насильства, негативне ставлення до насильства.

4. Спрямування молоді до самодопомоги в напрямку запобігання насильству через надання інформаційних послуг про установи та організації, які вирішують такі проблеми [3]

Соціальна профілактика, згідно Закону України «Про соціальну роботу з дітьми та молоддю» – це робота, спрямована на попередження аморальної, протиправної, іншої асоціальної поведінки дітей і молоді та запобігання такому впливу [2]. Завдання соціальної профілактики реалізується у світлі «допомоги для самодопомоги» в таких напрямках психосоціальної роботи з дітьми, молоддю та жінками: соціальні дослідження з проблеми; інформаційно просвітницька робота; соціальне навчання молоді; соціальна реклама послуг суб'єктів соціальної роботи; правова освіта дітей та молоді і членів їх сімей з проблем насильства в сім'ї; допомога дітям та молоді у виборі професії, працевлаштуванні; організації волонтерського руху; організація сімейного дозвілля та відпочинку.

Загалом визначають наступні форми запобіжних заходів проти насильства над дітьми: первинні, вторинні та третинні.

1. Методами первинної соціальної профілактики насильства є: інформування, приклад, переконання, навіювання, робота в громаді, мікросередовищі, сім'ї.

2. Вторинна соціальна профілактика застосовується до тих сімей, де зафіксовано чи спостерігається жорстоке ставлення до дітей, членів родини, домашніх тварин.

3. Основними методами в третинній профілактиці насильства є: робота в конкретному випадку, рефлексія ситуації та індивідуального розвитку, переключення і перенавчання, створення виховних ситуацій, показ перспективи, реконструкція характеру, заохочення, інформування, переконання, включення в різноманітні види діяльності і позитивно соціалізуюче середовище.

Отже, соціально-профілактична робота з батьками щодо жорстокого ставлення до дітей складається з: батьківської просвіти



(права та потреби дітей, права та обов'язки батьків щодо дітей, особливості розвитку дітей, родинного виховання, жорстоке ставлення до дітей і насильство в сім'ї – його сутність, наслідки, відповідальність); формування толерантності, життєвих сімейних умінь і навичок (комунікативних, прийняття рішень, прогнозування, управління собою).

Під час цієї роботи передбачається здійснення емоційного супроводу: підбадьорювати, мотивувати, наполягати, цікавитися станом справ дитини і батьків, підкреслювати віру в існування ресурсів сім'ї, повагу до членів сім'ї; надавати поради для поточної підтримки дитини в мікросередовищі, виявлення змін у її стані.

#### Література:

1. Закон України «Про запобігання та протидію домашньому насильству» від 7 грудня 2017 року № 2229-19 [Електронний ресурс]. – Режим доступу: <http://zakon3.rada.gov.ua/laws/show/2-229-19>

2. Закон України «Про соціальну роботу з дітьми та молоддю» від 21 серпня 2001 року №2558-III [Електронний ресурс]. – Режим доступу : <http://www.rada.gov.ua>

3. Психосоціальна допомога в роботі з кризовою особистістю : навчальний посібник / наук. ред. та керівник проблем. групи – Л. М. Вольнова. – К. , 2012. – 275 с

## ФЕНОМЕН І ЗНАЧЕННЯ ГРИ ДЛЯ ЛЮДСЬКОГО РОДУ

*Тимощук В.Д.,  
студент, факультету прикладних  
інформаційних технологій та електроінженерії  
Науковий керівник: Чоп Т.О.,  
асистент кафедра українознавства і філософії  
Тернопільський національний технічний  
університет імені Івана Пулюя  
м. Тернопіль, Україна*

Гра – це більше чим річ, чим поняття, це те, що стоїть у людини на несвідомому рівні, що використовується для задоволення та відходу від повсякденного життя.

Гра притаманна не тільки людям, а і тваринам, хоч і люди не навчали цього їх. У інших тварин як і у людей запрограмований інстинкт гри, хоч це і важко назвати інстинктом, це щось більше, це те, що всі істоти роблять, тобто відволікаються від повсякденних дій. Грою ми створюємо окремий нереальний світ у реальному, ми створюємо правила та вигляд, абстрагуючись від реальності, хоч тільки як процес гри закінчується, ці правила втрачають сенс, водночас, якщо під час гри порушувати правила, гра теж втрачає сенс.

Гра переслідує весь людський рід від його початку, від наскальних малюнків та до сучасної “гри в суспільство”. Людина по своїй природі гравець, і це твердження говорить не тільки про лудо манію, а і про здавалося звичайні, повсякденні дії та для деяких людей, філософію існування.

Якщо взяти елементи сучасної культури, ті ж самі вдяганки. Люди одягають костюми, входять в створений ними образ, але в той же момент залишаються собою, це свого роду театральне дійство, що теж є грою. Або ж татування, людина замальовує своє тіло, можна сказати «модифікує» його, і за теорією Лакана[2], людина завмирає перед дзеркалом, відчуваючи мандраж і азарт.

Гра це не тільки входження в якусь роль або модифікація себе, грою можна назвати також культу, міфи або священнодійства. Міф – це гра, яка трохи ширша, чим одне слово або фраза, але людина намагалася образно описати тогочасне буття. Міфи завжди межують між серйозністю і жартівливістю, зрештою подібні вірування різних народів, на кшталт, що світ був створений з тіла велетня Іміра[3], сприймалася жителями давнини, як вигадка, але завдяки тому, що ми знаємо про це зараз, ця гра образів стала фольклором. Або ж культ, ранні суспільства роблять свої священнодійства, які служать їм основою благополуччя світу, свої ритуали і свої містерія в ході чистої гри в самому прямому сенсі цього слова. В міфі і культурі започатковуються: право і порядок, спілкування і підприємництво, ремесло і мистецтво, поезія, наука. І всі вони таким чином сягають корінням в туж основу гри.

Розглянувши давні культури, то можна зрозуміти, що розвинуті цивілізації теж полюбляли грати, і здавалося серйозні дійства перетворювали на звичайна гру, до прикладу грецькі олімпійські ігри, або римські гладіаторські бої. Олімпійські ігри залишилися в нашій культурі до сьогодні, а гладіаторські бої змінили свою концепцію боя на смерть, на сучасні бої в рингу, в яких з'явилися провила та свої порядки.

Сьогочасне суспільство і суспільні порядки теж свого роду гра, з правилами і недоліками, що притаманно будь-якій грі. В суспільстві, як і в грі, є правопорушники і маргінали, перших за принципами гри карають, других осуджують і стороняться.

Якщо розібратися в слові “гра” глибше, то можна зрозуміти, що багато дій описуються цим словом, на кшталт, грати на скрипці. Хоча слово гра застосовується по відношенню до музичних інструментів, вона не застосовується, до вокалу, з чого можна зробити висновок, що гра припускає, якійсь дійства фізичні. Якщо говорити не про українську мову, а, наприклад, про японську, то можна замітити, що вищі класи суспільства роблять все супроводжуючи грою. “Ви прибуваєте в Токіо”, вимовлене з чемністю, в буквальному перекладі звучить як “ви граєте прибуття в Токіо”. Подібним чином “я чула, що ваш батько помер”

перетворюється на “я чула, що пан ваш батько зіграв, як померти”. В багатьох мовах слово “гра” використовується по різному, це багатозначне та широке поняття, що ще раз підтверджує, те, що більшість людських дій супроводжуються грою.

**Висновок.** Весь людський рід, супроводжувала гра. Гра це не від’ємна частина людського існування, адже якби не було гри, не було б суспільства і поняття правил і заборон. Гра це більше, чим просто дійство, це частина несвідомого суб’єкта.

Література:

1. Johan Huizinga. Homo Ludens: A Study of the Play-Element in Culture. Angelico Press. 2016. – 232 p.
2. Уявне (психоаналіз) – Режим доступу: [https://upwikiuk.top/wiki/The\\_Imaginary\\_\(psychoanalysis\)](https://upwikiuk.top/wiki/The_Imaginary_(psychoanalysis))
3. Ніл Гейман. КМ-БУКС, 2017. – 256 с.

---

УДК 347.9

Юридичні науки

## ОСОБЛИВОСТІ НАКАЗНОГО ПРОВАДЖЕННЯ ЯК ВИДУ СПРОЩЕНОГО ПРОВАДЖЕННЯ

*Дем'янчук О.Б.,  
студентка*

*Навчально-наукового інституту права  
Київський національний університет  
імені Тараса Шевченка  
м. Київ, Україна*

Право на захист своїх прав має кожна особа. Воно передбачене диспозитивною статтею 4 ЦПК України, згідно з якою кожна особа має право звернутися до суду за захистом своїх порушених, невизнаних або оспорюваних прав, свобод чи законних інтересів. Відмова від такого права є неможливою, оскільки ніхто не може скасувати власне право.

Наказне провадження є спрощеним провадженням, виходячи з особливостей і специфіки розгляду справ у даному провадженні.

Розвиток і вдосконалення даного провадження є необхідністю налагодження ефективної системи судового захисту, тенденцією уніфікації та гармонізації українського та європейського процесуального законодавства.

Наказне провадження на сьогодні є важливим і ефективним засобом захисту прав та інтересів особи. Цей вид проваджень має на меті якомога швидше вирішити матеріальне право стягувача, адже йому притаманні такі ознаки спрощеності: одноосібність вирішення справи без виклику сторін та без судового засідання для заслухання їхніх пояснень; відсутні позовні методи захисту (відсутня мирова угода, виклик свідків, неможливий зустрічний позов тощо); спрощена форма доказування – на письмових достовірних доказах / документах; скороченість вирішення справи, спрощена форма оскарження та набуття законної сили судового наказу; скасовується судовий наказ тою самою судовою інстанцією, яка його розглядала.

Таким чином, наказне провадження відіграє значну роль в судочинстві в цілому, і виконує одночасно кілька функцій і практичних завдань: 1) підвищення оперативності судового захисту суб'єктивних прав стягувача та ефективності виконання судового рішення; 2) звільнення судів від справ, які не потребують розгорнутої процедури розгляду; 3) виховання відповідальності громадян за прийняті ними на себе обов'язки (по вихованню та утриманню дітей) і зобов'язання (в договірних відносинах); 4) посилити превентивну функцію права.

Імплементация спрощених судових процедур до процесуального права України зумовлена необхідністю налагодження ефективної системи судового захисту, тенденціями уніфікації та гармонізації українського та європейського процесуального законодавства.

Як вважає З. А. Папулова, спрощене провадження – це форма здійснення правосуддя в окремих категоріях цивільних справ, за якої для ухвалення рішення достатнім є наявність звуженого складу юридичних фактів та обов'язкових процесуальних дій. С. Я. Фурса зазначає, що спрощення порядку розгляду справ

досить часто буває штучним і не зовсім обґрунтованим, і наголошує на тому, що спрощення може стосуватись усіх форм процесу, у тому числі і позовного провадження [2, с.90].

Можна виокремити два типи спрощених проваджень: спірні й безспірні. Безспірні спрощені провадження ґрунтуються на очевидності вимог, підтверджених безспірними, достовірними доказами. Основним видом такого провадження є наказне провадження, що притаманне законодавству більшості зарубіжних держав. Другий тип спрощених проваджень пов'язаний із розглядом справ, у яких наявний спір про право, проте спрощення зумовлене особливістю спірних вимог, зокрема невеликою ціною позову, нескладністю питань, що розглядаються, тощо [3, с. 231].

О.О. Грабовська наполягає на тому, що існують різні точки зору стосовно спірності чи безспірності цивільних справ, які вирішуються судами в порядку наказного провадження. Оскільки переважно стверджується, що наказне провадження ґрунтується на безспірних фактах, а основною особливістю справ наказного провадження є те, що в цьому порядку розглядаються лише безспірні вимоги, оскільки саме цивільне процесуальне законодавство України передбачає, що суддя відмовляє в прийнятті заяви про видачу судового наказу в разі, якщо із заяви й поданих документів вбачається спір про право (ст. 165 ЦПК України). Водночас існує й обґрунтована точка зору про те, що матеріально-правовий спосіб захисту права в наказному провадженні не змінюється. Кредитор звертається з вимогою про присудження до виконання обов'язку в натурі так само, як і в позовному провадженні, тому про наказне провадження варто говорити як про спеціальний спосіб захисту прав шляхом видачі судового наказу.

О. О. Штефан дотримується думки, що в наказному провадженні, з одного боку, має місце спір про право в його особливій формі, а з іншого – наказне провадження є безспірним. За наявності спору про право наказне провадження застосовувати заборонено, а безспірний характер вимог має занадто суб'єктивний характер задля визнання його таким. Тому визначати чітко встановлений перелік справ, за якими можливе застосування наказного

провадження, є недоцільним, оскільки суд повинен встановлювати безспірність вимог у кожному окремому випадку [4, с.46].

Для спрощених порядків розгляду цивільних справ типовим є обмеження тих чи інших принципів цивільного процесу. Зокрема, принципів безпосередності, усності, змагальності тощо. Так, В. В. Комаров, характеризує наказне провадження в Україні, зазначає, що однією з особливостей цього провадження є те, що в ньому не діє принцип змагальності, що може полягати в: 1) обмеженні засобів доказування, що є допустимими у певному виді спрощеного провадження, наприклад, допустимість лише письмових доказів та заборона усних пояснень і показань; 2) деформалізованих правилах надання показань та інших доказів; 3) посиленні активної участі судді у процесі доказування для врівноваження позицій сторін через відсутність вимоги обов'язкового. Зазначене відображається також у відсутності принципу гласності судового розгляду в наказному провадженні, адже воно відбувається без проведення судового засідання [5, с.32]

Виключною ознакою спрощених проваджень є особлива система гарантій процесуальних прав зацікавлених суб'єктів. Мається на увазі те, що держава забезпечить розгляд та вирішення цивільної справи такої якості та ефективності як і в тому випадку, коли б справа розглядалася в ординарному порядку, але при застосуванні меншого процесуального інструментарію, у коротші строки та за меншого розміру судового збору.

Зміст положень ЦПК визначає особливості доказування у наказному провадженні: тут абсолютно виключаються такі засоби доказування, як пояснення сторін, третіх осіб, їхніх представників, допитаних як свідків, показання свідків, речові докази, висновок експерта. Єдиним допустимим засобом доказування для наказного провадження є письмові докази, а з моменту введення в дію Єдиної судової інформаційно-телекомунікаційної системи – електронні докази.

Результати розгляду цивільних справ у спрощеному порядку виражаються в судовому рішенні особливої форми. Тобто, до нього процесуальним законом передбачені окремі вимоги, які

відрізняються від загальних вимог до рішень суду в позовному провадженні настільки – наскільки це впливає із природи та функціональності спрощених проваджень (наприклад, вимоги до судового наказу передбачені в ст. 168 ЦПК України).

Література:

1. Цивільний процесуальний кодекс України : Закон від 18.03.2004 № 1618-IV/ Відомості Верховної Ради України. 2020. № 40–41, 42, ст. 492.

2. Фурса С.Я. Проблемні питання об'єднання та роз'єднання позовних вимог: теорія і практика. Право України. 2011. № 10. С. 89-98.

3. Вербіцька М. В. Наказне провадження у цивільному процесі України : дис. ... канд. юрид. наук : 12.00.03. Львів, 2011. 231 с.

4. Штефан О. Наказне провадження у цивільному судочинстві України. Підприємництво, господарство і право. 2006. № 1. С. 44-48.

5. Комаров В. В. Окреме провадження : монографія / В. В. Комаров, Г. О. Світлична, І. В. Удальцова ; за ред. В. В. Комарова. — Х. : Право, 2011. — 312 с.

6. Колос А. Теоретичні проблеми спрощеного провадження у цивільному процесі. Цивільне право і процес. 2019. С. 32–35

7. Угриновська О., Гембера Г. Спрощене позовне провадження: законодавча регламентація та проблеми судової практики. Підприємництво, господарство і право. 2018. № 12. С. 85-89.

8. Самілик Л.О. Порівняльно-правова характеристика наказного провадження за законодавством України та ЄС / Самілик Л.О., Кочура І.Ю. // Юридичний науковий електронний журнал. 2017. № 2. 38-40 с.

9. Узагальнення судової практики [Електронний ресурс]. – Режим доступу <http://www.scourt.gov.ua/clients/vs.nsf/0/2A588DD-61838F27BC22573DF0033FF3228A?OpenDocument&CollapseView&RestrictToCategory=2A588DD61838F27BC22573DF0033FF3A&Count=500&>



## ЦИФРОВІЗАЦІЯ АВТОРИТАРИЗМУ: ЗМІСТ, ПРОЯВИ, НАСЛІДКИ

**Саутьонков В.М.,**

*аспірант кафедри політології*

*Одеського національного університету*

*імені І. І. Мечникова*

*м. Одеса, Україна*

На початку активного впровадження цифрових технологій домінувала думка, що Інтернет стане інструментом винятково демократизації [7]. У 2010 р. Держсекретар США Х. Клінтон у промові про свободу Інтернету висловила думку, що розвиток комунікаційних технологій і вільний потік інформації призведуть до більшої свободи та демократії [2]. У той час в демократичній спільноті домінувало переконання, що прогрес цифрових технологій, Інтернет, соціальні мережі, штучний інтелект неодмінно слугуватимуть утвердженню свободи слова, зумовлять падіння диктаторських режимів, поширять демократію по всьому світу.

Однак нині такий підхід сприймається як ідеалістичний. Сучасні політичні процеси увиразнюють, що автократам доступні технології, розроблені для розширення можливостей кожної особи, але вони використовують їх у протилежних цілях. Досягнення інформаційно-комунікаційного прогресу нині використовуються не лише ліберальними демократіями, а й водночас зміцнюють стійкість неоавторитарних режимів. Складається враження, що лідери-автократи навіть більше користають з результатів технологічного прогресу, аніж демократичні режими. Завдяки науково-технічному прогресу стеження за громадянами, людьми, об'єктами тощо є щоденною реальністю.

Однією з характеристик, яка відрізняє неоавторитаризм від класичного авторитаризму власне є активне використання цифрових інструментів контролю за громадянами, політико-правовими інститутами та іншими суб'єктами. Уряди авторитарних держав

активно та агресивно використовують можливості, створені інформаційно-комунікаційним прогресом. Цифрові інструменти починають доповнювати (або й витіснити) класичні інструменти контролю та нагляду, які пройшли тривалу апробацію у недемократичних державах.

Нині цифровий авторитаризм набув характеру міжнародної проблеми. Новітні технології авторитарного контролю поширюються глобальними мережами, як через приватні, так і через державні канали [4]. В авторитарних державах сформований консенсус про те, що виживання їх режимів залежить, зокрема, й від здатності застосовувати такі технології. Відтак однією з характеристик неоавторитаризму є набуття ним цифрової форми.

Сучасні недемократичні держави у процесах цифровізації йдуть неоднаковими темпами. Одні з них розробляють, апробують й експортують цифрові технології, а інші – можуть лише імпортувати їх та впроваджувати для контролю за своїми громадянами. Експорт цифрового авторитаризму тими державами, які технологічно готові запропонувати зацікавленим недемократичним урядам свої розробки, створює щораз більші загрози демократичним принципам та цінностям у глобальному масштабі.

Цифровий авторитаризм ще не отримав одноставної наукової концептуалізації. Найчастіше він розглядається як практика репресій і контролю влади за громадянами в кіберпросторі у формі порушення конфіденційності, поширення дезінформації, фільтрації контенту тощо [1; 11]. Цифровий авторитаризм визначається як «використання технологій авторитарними урядами не лише для контролю, але й конструювання поведінки своїх громадян за допомогою стеження, репресій, маніпуляцій, цензури та надання послуг, щоб зберегти та розширити політичний контроль» [10].

Ми розглядаємо цифровий авторитаризм як використання цифрових інформаційних технологій авторитарними режимами для спостереження, репресій, маніпулювання громадянами, їх дезінформування тощо. Йдеться про застосування владою цифрових інструментів як щодо громадян і їх цифрових прав, так і щодо сфери Інтернету.

Серед держав, які розробляють, впроваджують у своїх кордонах, експортують цифровий авторитаризм, відносяться Китай, Росія, Саудівська Аравія та ін. Уряди технологічно розвинених неоавторитарних держав апробують різноманітні інструменти цифрового авторитаризму як на своїх громадянах, так і в інших державах, куди експортують технології.

Проблема вбачається в тому, що новітні інформаційно-комунікаційні технології значно розширили перелік державних інструментів для репресій та соціального контролю, поглибили проблеми демократії та прав людини. Цифрові технології зробили репресії та контроль набагато поширенішими, ефективнішими, оперативнішими, дешевшими. Якщо в демократичних державах цифрові технології дали урядам нові інструменти спілкування з громадянами, розуміння настроїв населення, адаптації урядової політики, то в недемократичних державах ці ж інструменти надали урядам безпрецедентні можливості залишатися при владі завдяки посиленню контролю. Цифрові технології роблять репресії та контроль набагато масштабнішими.

Зміст цифрового авторитаризму визначає законодавство, прийняте у тій чи іншій державі. Саме влада визначає, який контент в Інтернеті є заборонений або узагалі закриває національний сегмент Інтернету від світу. Інструментами цифрового авторитаризму є: блокування доступу до Інтернету; цензура контенту; переслідування за висловлювання в віртуальному вимірі; дезінформація; відключення Інтернету; кібератаки; цілеспрямоване стеження за допомогою соціальних мереж, штучного інтелекту; використання програмного забезпечення для розпізнавання облич і т. д.

Цифровий авторитаризм не позиціонує себе як авторитарну практику, а маркує себе як, наприклад, ініціатива «розумного міста» (Smart City), механізм «контролю над злочинністю» або іншими маркерами, які формально узгоджуються з демократією та правам людини.

Глобальні загрози цифрового авторитаризму вже є очевидними. Вони вже не стосуються виключно великих авторитарних

держав (Китай, Росія). Цифровий контроль та репресії фіксуються в більшості держав Африки та значній частині держав Латинської Америки, на Близькому Сході та в інших регіонах планети. Нині авторитарні держави активізували співпрацю з державами-експортерами цифрових технологій, щоб отримати більший доступ до цифрових технологій. Такий інтерес автократичних урядів до цифрових технологій зумовлений тим, що вони дозволяють контролювати суспільство оперативніше, масштабніше, з меншими затратами. Відтак авторитарні режими, які вдаються до цифрових репресій, зміцнюють свою стійкість [9, с. 106, 112].

Прогрес у цифрових технологіях дозволяє урядам контролювати та відстежувати опонентів режиму [3; 8; 12; 13]. Це дозволяє авторитарним урядам діяти на випередження, придушувати організовану опозицію в її зародку. Інтернет-технології стали новим інструментом в руках авторитарних урядів. Відтак тиск на опозицію та критичну частину суспільства відбуваються як в реальному, так і віртуальному вимірах.

Методи, які використовує цифровий авторитаризм, отримали оцінку «превентивних репресій» [6]. До таких вдаються уряди для зменшення потенційних загроз від діяльності опозиції, критично налаштованої громадськості. Такі репресії включають широкий спектр тактик, спрямованих на запобігання, виявлення, моніторинг і відстеження потенційних опонентів режиму, щоб нейтралізувати їх ще до того, як вони створять реальні загрози для чинної влади. Тобто, в умовах цифрового авторитаризму змістився фокус уваги держави: вона намагається не лише реагувати на дії опозиції (т. зв. «реактивні репресії»), а перешкодити її мобілізації, запобігти її планам завдяки відстеженню цифрового простору («превентивні репресії»). Це робиться завдяки цензурі, відстеженню інформаційних потоків тощо.

Тактики різних неоавторитарних держав різняться залежно від економічних та технологічних можливостей. Очевидно, що можливості, приміром, Китаю та Туркменістану не є однаковими. Однак, як показують поточні політичні процеси, уряди автократів з навіть невеликими технологічними та економічними ресурсами

здатні істотно підривати демократію та права людини.

За ідеєю посилення регулювання віртуального простору стоїть бажання недемократичної влади цензурувати інформацію, контролювати публічний і приватний виміри життєдіяльності громадян, запобігати можливим загрозам для стійкості чинного режиму. Ці процеси були спричинені появою нових (цифрових) форм обговорення соціально-політичних проблем, які становлять загрозу для недемократичних режимів з огляду на швидкість організації антивладних акцій. Старт цим процесам дали Твіттер-революції, Фейсбук-революції, які ведуть початок від т. зв. Цегляної революції (Молдова, квітень 2009 р.). У ході «Арабської весни» та подальших протестів, революцій у різних частинах планети акції координувалися через соціальні мережі. Однак революційний «технооптимізм» періоду «Арабської весни» швидко змінився зростанням цифрового авторитаризму. У країнах, де у 2010-х рр. відбувалися революції, інформаційно-комунікаційні технології були використані як інструмент контрреволюційних репресій. Активізація Twitter-ботів значно розширила обсяги дезінформації, а мережі Інтернет-тролів були розгорнуті для залякування опонентів і ведення важливих політичних дебатів.

Щоб уможливити виживання авторитарних режимів, посилювалося відстеження, тиск на опозицію, громадянське суспільство за допомогою цифрових засобів. Новітні технології дозволяють урядам контролювати опонентів авторитарного режиму, що може дати їм перевагу у тиску на опозиційні сили ще до того, як їм вдасться об'єднати свої ресурси [5, с. 2]. При цьому запровадження цифрових репресій не зменшило використання класичних форм тиску на опозицію, бо цифрові інструменти тиску та контролю використовуються, найперше, для виявлення та контролю лідерів опозиції й меншою мірою можуть охопити пересічних учасників велелюдних протестів.

Отже, в останнє десятиліття цифровий авторитаризм щораз більше зміцнюється як нова глобальна сила, що підриває демократію та права людини за допомогою інформаційно-комунікаційних технологій. Важливо враховувати, що елементи цифрового

авторитаризму можуть існувати в найрозвиненіших демократіях, а не лише в недемократичних державах.

Література:

1. Anthony M., Iii V. A., Gauchan N. Dystopia is Now: Digital Authoritarianism and Human Rights in Asia. *Global Campus Human Rights Journal*. 2019. № 3(2). P. 269-286.

2. Clinton H. R. Remarks on Internet Freedom (speech, Washington, DC, January 21, 2010). URL: <https://2009-2017.state.gov/secretary/20092013clinton/rm/2010/01/135519.htm>

3. Dickson B. *The Dictator's Dilemma: The Chinese Communist Party's Strategy for Survival*. Oxford: Oxford University Press, 2016. 368 p.

4. Dobson W. J. *The Dictator's Learning Curve: Inside the Global Battle for Democracy*. Random House, 2012. 341 p.

5. Dragu T., Lupu Y. Digital Authoritarianism and the Future of Human Rights. *International Organization*. 2021. № 75 (4). P. 991-1017.

6. Dragu T., Przeworski A. Preventive Repression: Two Types of Moral Hazard. *American Political Science Review*. 2019. № 113 (1). P. 77-87.

7. Glenny M. *DarkMarket: CyberThieves, CyberCops and You, back in the 1990s*. New York: Knopf, 2011. 304 p.

8. Gohdes A. R. Repression Technology: Internet Accessibility and State Violence. *American Journal of Political Science*. 2020. № 64 (3). P. 488-503.

9. Kendall-Taylor A., Frantz E., Wright J. The Digital Dictators: How Technology Strengthens Autocracy. *Foreign Affairs*. 2020. № 99 (2). P. 103-115.

10. Khalil L. Digital Authoritarianism, China and COVID. *Lowy Institute*. URL: <https://www.lowyinstitute.org/publications/digital-authoritarianism-china-covid>

11. Mare A. State-Ordered Internet Shutdowns and Digital Authoritarianism in Zimbabwe. *International Journal of Communication*. 2020. № 14. P. 4244-4263.

12. Milner H. V. The Digital Divide the Role of Political

Institutions in Technology Diffusion. Comparative Political Studies. 2006. № 39 (2). P. 176-199.

13. Morozov E. The Net Delusion: The Dark Side of Internet Freedom. New York: Public Affairs, 2012. 448 p.

---

УДК657

Економічні науки

## ОПТИМІЗАЦІЯ ВИТРАТ ВИРОБНИЦТВА З МЕТОЮ УПРАВЛІННЯ НИМИ

*Коренюк Л.В., Богун А.Г.,  
студентка економічно-  
гуманітарного факультету  
Український державний університет  
науки та технологій  
м. Дніпро, Україна*

Управління витратами виробництва в сучасних умовах є визначальним чинником стосовно конкурентоздатності підприємств. Проблема зростання конкурентоздатності вітчизняного виробництва як на внутрішньому, так і на зовнішньому ринку значною мірою залежить від величини собівартості одиниці готової продукції. В економічній науці існує два такі підходи до визначення витрат, як бухгалтерський та економічний. Управління витратами підприємства є процес цілеспрямованого формування оптимального їх рівня за відповідними видами, місцями виникнення, носіями та іншими ознаками. Відмітимо, що за сутністю та змістом витрати є не чим іншим як вартісним відображенням абсолютної величини спожитих ресурсів, які необхідні для здійснення виробничо-господарської діяльності підприємства і досягнення ним поставленої мети [2, 4]. Так, зниження витрат є важливим завданням, але не основною метою процесу управління ними, оскільки зменшення витрат може супроводжуватися зниженням якості виготовленої продукції та сервісного обслуговування покупців, відмовою від виробництва та реалізації тих видів

продукції, які користуються попитом, але потребують здійснення значних витрат тощо [4, 5]. Потрібно аналізувати витрати та приймати правильні рішення щодо їх оптимізації можна досягти ефективного ведення бізнесу, відійти від втрачених можливостей та направити всі свої ресурси на досягнення поставлених цілей. Але, не варто забувати про те, що для подолання кризи потрібно не лише акцентувати свою увагу на витратах і панічно їх знижувати, а також проводити заходи щодо підвищення продажів, роботу з дебіторами та постачальниками, підтримувати нормальну робочу атмосферу в колективі та багато іншого. В той же час ефективна оптимізація витрат є жорстким контролем витрат, мотивування персоналу і скорочення виробничих витрат. Такий підхід дозволить утримати витрати на встановленому та прийнятному рівні. Отже, основні механізми оптимізації полягають у проведенні аналізу витрат для визначення таких витрат, зниження яких мінімально вплине на роботу досліджуваної організації. Потрібно визначити, що може стати ефективною заміною тих чи інших витрат чи їхньої частини [5].

Національна економіка зазнає колосальних збитків від російської агресії, й наразі ці втрати оцінити важко, адже війна триває. Несе збитки промислова та соціальна інфраструктура, страждає бізнес, інвестори, банки, звичайні люди. Після шоку перших тижнів війни в порівняно спокійних та звільнених регіонах економічна активність відновлюється. В той же ціновий тиск залишається високим через порушення ланцюгів постачань, нерівномірний попит та зростання витрат [3]. Отже, для ефективного управління витратами потрібен насамперед контроль, тобто своєчасне виявлення відхилень з метою їх усунення. Об'єктивна оцінка сприятиме оперативному прийняттю рішень, а отже, і своєчасному реагуванню на невиправдане зростання витрат. На нашу думку, в умовах кризи будуть прийнятні такі заходи оптимізації витрат як удосконалення управління закупівлею. Звичайно, не варто забувати, що при зниженні якості сировини, знижується якість продукції. Крім того, доцільно переглянути фонд оплати праці на підприємствах з метою оптимізації.



Економічно виправдано в ряді випадків здійснити оптимізацію транспортних витрат. Крім того, у зв'язку з військовою агресією росії проти України, потребують кардинальної зміни напрями та джерела постачання палива та нафтопродуктів в нашу країну. Але, нова логістика постачання палива та нафтопродуктів стала набагато витратнішою в розрахунку на одиницю палива. Тому оптимізувати транспортні витрати потрібно шляхом переведення контрактів на постачання продукції на «самовивезення». Замотивувати клієнтів на ці зміни можна наданням знижки на весь прайс-лист (розмір знижки не має перевищувати відсоток витрат на доставку продукції);

В таких умовах потрібно максимально використовувати системи «ощадливого виробництва». При цьому витрати на переробку браку або на виробництво несе сам виробник, тому в його завдання обов'язково має входити недопускання браку на виробництві. Доцільно в окремих випадках здійснити аналіз витрат на комунікацію. Існують також нереалізовані шляхи зниження витрат на утримання майна, що не використовується, продаж амортизованих основних засобів в контексті розвитку маловитратного виробництва. У період складної економічної ситуації в державі управління витратами має ґрунтуватися на ретельному вивченні кожного платежу, мати обґрунтованість тих чи інших витрат, відсікання непотрібних витрат. Отже, для ефективного управління витратами потрібен насамперед контроль, тобто своєчасне виявлення відхилень, їхніх причин і винуватців, об'єктивна оцінка цих фактів. Вищевказане сприятиме оперативному прийняттю рішень, а отже, і своєчасному реагуванню на неоправдане зростання витрат.

#### Література:

1. Вороная Н. Класифікація витрат на виробництво / Наталія Вороная. // Податки та бухгалтерський облік. – 2016. – №32 – [Електронний ресурс]. – Режим доступу: <https://i.factor.ua/ukr/journals/nibu/2016/april/issue-32/article-17159.html>
2. Качмарик Я.Д. Витрати підприємства та шляхи їх оптимізації / Я.Д. Качмарик, О.С. Верещинська // Науковий вісник НЛТУ. – 2009 – №17.4 – С.174-177.

3. Прокопишин О. С., Баглай А. О. Обліковий аспект витрат на економічну безпеку підприємства // Менеджмент і безпека в умовах війни: теоретичні та прикладні аспекти. – 2022 – С.198–200.

4. Свистун Л.А. Удосконалення системи управління витратами підприємства в умовах нестабільної економіки / Свистун Л.А., Левкова Р.М. // Економіка і регіон. – 2017. – №4. – С. 57–62.

5. Чорна М.В., Смірнова П.В., Бугріменко Р.М. Управління витратами: навч. посіб. / М. В. Чорна, П. В. Смірнова, Р. М. Бугріменко, 2017. - 166 с.

---

УДК 37

Педагогічні науки

## МОНІТОРИНГОВІ ДОСЛІДЖЕННЯ ЯК МЕХАНІЗМ ВИВЧЕННЯ ПЕРЕДОВОГО ПЕДАГОГІЧНОГО ДОСВІДУ

**Курган О.В.**

*методист навчально-методичного  
відділу координації освітньої діяльності  
та професійного розвитку  
Комунальний заклад «Сумський обласний  
інститут післядипломної педагогічної освіти»  
м. Суми, Україна*

В умовах дистанційної освіти під час організації дослідно-експериментальної роботи педагогів із виявлення, вивчення, узагальнення та поширення передового педагогічного досвіду набуває особливої важності взаємодія між усіма учасниками освітнього процесу – адміністрацією школи, учителями, учнями. Кожна з форм методичної роботи директорів, заступників директорів, керівників методичних об'єднань з учителями чималою мірою допомагає підвищенню їхньої педагогічної майстерності. Організація дослідно-експериментальної діяльності педагогів із виявлення, вивчення, узагальнення та поширення передового педагогічного досвіду проводиться за допомогою системи

науково-методичних і педагогічних заходів, що спрямована: на обмін інформацією між педагогами; визначення особливостей реалізації освітнього процесу вчителями; спілкування, коментування у реальному часі, обговорення поданої інформації; діагностування рівня функціональної та фахової підготовки; вивчення результатів самоосвітньої роботи; аналіз дидактико-методичного забезпечення педагогічного процесу; відпрацювання практичних навиків засобами різних педагогічних методик і технологій.

Одним із видів отримання вичерпної інформації про передовий педагогічний досвід є організація моніторингових досліджень, система інструментарію яких здатна об'єктивно, точно оцінити ефективність особливостей реалізації освітнього процесу автором досвіду та передбачити подальші кроки до її підвищення.

Педагогічний моніторинг – це форма організації збирання, опрацювання, аналізу, зберігання та розповсюдження інформації про діяльність педагогічної системи в конкретному напрямку, що забезпечує безперервне тривале відстеження, аналіз її стану, наступну корекцію освітнього процесу та прогнозування розвитку освітньої системи [1]. Він формується як багаторівнева система діагностичних процедур, що проводяться з використанням методик, технологій вимірювання існуючого стану педагогічної діяльності, які об'єктивно висвітлюють показники якості досвіду, що вивчається [2].

Педагогічний моніторинг дає можливість накопичувати й обробляти інформацію про педагогічну діяльність учителя; відстежувати, прогнозувати та моделювати стан і розвиток його професійного рівня; забезпечувати об'єктивну інформацію про результати освітнього процесу. Отже, він є не лише джерелом інформації, але й механізмом, що дозволяє та допомагає проектувати траєкторію розвитку вчителя; розкривати сутність та значення інноваційних підходів його діяльності, які поліпшують результати освітнього процесу [3].

Основними завданнями, які вирішуються в ході моніторингу під час роботи з вивчення передового педагогічного досвіду є: отримання комплексу показників для забезпечення цілісного

уявлення про стан певного педагогічного досвіду, якісні та кількісні його характеристики; систематизація й аналіз отриманої інформації для вироблення управлінських рішень, щодо надання досвіду статусу передового.

Організація моніторингових досліджень вивчення передового педагогічного досвіду передбачає: необхідність отримання регулярної інформації про педагогічний досвід, його якісні характеристики, стабільність, новизну; визначення факторів, що впливають на якість освітнього процесу та відповідну їх корекцію; завчасне попередження небажаних результатів. Для раціональної організації моніторингу педагогічного досвіду в закладі освіти доцільно дотримуватись таких етапів:

- підготовчого – організація підготовки (планування, вивчення відповідної літератури; визначення мети, об'єкта та предмета дослідження; постановка завдання; формування вибірки; визначення термінів, процедур, методів дослідження; розробка та підготовка діагностичного інструментарію; відбір системи показників, на основі яких проводиться моніторинг; вибір статистичних методів обробки отриманих результатів);

- практичного – проведення дослідження; збір інформації (спостереження; співбесіди; тестування; анкетування; відкриті уроки; контрольні роботи тощо);

- аналітичного – отримання результатів моніторингу якості освіти (аналіз, систематизація, узагальнення, обробка й інтерпретація результатів дослідження; формування наукових прогнозувань і відповідних пояснень причини успіху та цінності досвіду; висновки; підготовка відповідних рекомендацій) [4].

Проведення моніторингу у процесі вивчення передового педагогічного досвіду дає можливість:

- спостерігати за педагогічними явищами, елементами досвіду, системою роботи, динамікою змін у логічній послідовності;

- класифікувати явища, які спостерігаються;

- встановлювати зв'язки між педагогічним процесом та його результатами, відповідно до мети вивчення досвіду;

– аналізувати причини та умови досягнення стабільно високих результатів навчання та виховання учнів;

– виявляти наукові, методологічні основи педагогічних закономірностей досвіду, його елементів новизни;

– систематизувати та аналізувати матеріали, які розкривають кількісні та якісні характеристики досвіду;

– діагностувати результативність досвіду;

– приймати відповідні управлінські рішення та вносити при потребі корективи до педагогічного процесу.

Під час організації моніторингових досліджень мають ураховуватися такі вимоги, як [5]:

– об'єктивність (виключення недостовірних результатів, створення рівних умов для всіх учасників дослідження);

– валідність (підтвердження результатів різними способами);

– надійність (сталість результатів після повторного проведення дослідження);

– систематичність (відповідна послідовність моніторингу);

– гуманістичність (створення сприятливого морально-психологічного клімату).

У процесі організації моніторингу важливим є питання періодичності та циклічності проведення вимірів (оскільки не всі показники мають однакову динаміку); систематичності з регулярним висвітленням результатів.

Сучасні діагностичні методи, форми моніторингових досліджень сприяють системному та об'єктивному відстеженню результатів вивчення, поширення, упровадження передового педагогічного досвіду. Для визначення професійного рівня вчителя, ефективності його діяльності, вивчення передового педагогічного досвіду варто застосувати такі методи та форми моніторингу: спостереження за освітнім процесом з подальшим його аналізом; опитування різних груп респондентів (бесіда, інтерв'ювання); анкетування; тестування; метод експертних оцінок; відвідування уроків; портфоліо; проведення контрольних робіт; аналіз документації (поурочні плани, ведення класних журналів, виконання навчальної програми тощо).

Підсумкові результати моніторингових досліджень професійної діяльності вчителя дають змогу простежити динаміку змін, здатність перетворювати предметні знання, згідно з вимогами державних освітніх стандартів, на засоби формування ключових, надпредметних, предметних компетентностей учнів (із елементами новизни); розкрити зміст педагогічного досвіду, відповідно до провідної ідеї; визначити позитивні динаміки кількісних та якісних його характеристик.

Отже, проведення моніторингових досліджень вивчення якості передового педагогічного досвіду дає змогу керівникам закладів освіти отримати інформацію для аналізу та виявлення педагогічних закономірностей, утілених і використаних у досвіді; можливість оцінювання його як передового (відповідність критеріям) та визначення якісних змін функціонування освітнього процесу. Отримані результати мають сприяти прийняттю управлінських рішень стосовно практичної реалізації педагогічних новацій; забезпечення поширення й упровадження передового педагогічного досвіду в педагогічну практику; організації діяльності педагогів із оволодіння практичними вміннями та трансформації нових ідей у власну методичну систему, створення оригінальної педагогічної технології.

#### Література:

1. Моніторинг якості освіти: становлення та розвиток в Україні: рекомендації з освітньої політики / під заг. ред. О. Локшиної. К.: «К.І.С.», 2004. 160 с.

2. Єльнікова М. Управління розвитком педагогічної майстерності вчителів. Завучу.Усе для роботи. 2018. № 17–18. С. 19–21.

3. Лукіна Т. Моніторинг якості освіти: теорія і практика. К.: Вид. «Шкільний Світ», 2006. 128 с.

4. Організація дослідно-експериментальної роботи педагогів та процесів вивчення, узагальнення, поширення передового педагогічного досвіду в умовах дистанційної освіти: інструктивно-методичні рекомендації / уклад. О. В. Курган; за заг. ред. І. В. Удовиченко. Суми: НВВ КЗ СОППО, 2021. 49 с.

5. Ковальчук П., Опольський І. Моніторинг в освіті: методичний poradnik. URL: <https://cutt.ly/yjdfqYp>

---

УДК 343.1

Юридичні науки

## УЧАСТЬ АДВОКАТА ПРИ ПРОВЕДЕННІ ОБШУКУ: ПРОБЛЕМНІ ПИТАННЯ

*Губар Юлія Віталіївна,  
студентка 2 року ОР магістр  
навчально-наукового інституту права  
Київського національного університету  
імені Тараса Шевченка  
м. Київ, Україна*

**Анотація:** висвітлено проблемні питання участі адвоката під час проведення обшуку. Проаналізовано законодавство та з'ясовано недоліки правового регулювання при проведенні обшуку.

**Ключові слова:** адвокат, обшук, недоторканність житла чи іншого володіння, правова допомога.

Одним з основних конституційних прав людини є право на недоторканність житла чи іншого володіння. Конституція України проголошує, що не допускається проникнення до житла чи до іншого володіння особи, проведення в них огляду чи обшуку інакше, ніж за вмотивованим рішенням суду. Відповідно до ст. 8 Європейської конвенції з прав людини, органи державної влади не можуть втручатися до приватного й сімейного життя особи, її житла, кореспонденції, як виняток — втручання здійснюється згідно з законом і є необхідним у демократичному суспільстві в інтересах національної та громадської безпеки чи економічного добробуту країни тощо [1].

Проте порушення прав людини найчастіше відбувається під час їх залучення до кримінального процесу, адже правоохоронним органам не завжди вдається зберегти баланс між дотриманням цих прав та їх обґрунтованим обмеженням, а тому метою є дослідження проблемних питань участі адвоката під час проведення обшуку житла чи іншого володіння особи.

Згідно зі ст. 2 КПК України, одним із завдань кримінального провадження є охорона прав, свобод та законних інтересів учасників кримінального провадження. Відповідно до ст. 13 КПК України не допускається проникнення до житла чи до іншого володіння особи, проведення в них огляду чи обшуку інакше як за вмотивованим судовим рішенням, крім випадків, передбачених КПК [2]. Проте необхідно відзначити, що недоторканність житла чи іншого володіння особи можуть бути обмежені під час кримінального провадження не тільки шляхом проведення огляду чи обшуку, а й під час проведення негласних слідчих (розшукових) дій, зокрема тих, що пов'язані із втручанням у приватне спілкування.

Для виявлення та фіксації відомостей про обставини вчинення кримінального правопорушення, пошуку знаряддя кримінального правопорушення або майна, яке отримано внаслідок його вчинення, а також встановлення місцезнаходження розшукуваних осіб КПК України передбачає таку слідчу дію, як обшук. Стаття 234 КПК України встановлює, що слідчий за погодженням із прокурором звертається з клопотанням до слідчого судді за місцем проведення досудового розслідування. До клопотання додаються всі необхідні документи, якими прокурор чи слідчий обґрунтовують клопотання, а також витяг із Єдиного реєстру досудових розслідувань. Слідчий суддя розглядає клопотання про обшук у день його надходження за участю слідчого або прокурора. За результатами розгляду клопотання слідчий суддя виносить ухвалу про дозвіл на обшук житла чи іншого володіння особи або ухвалу про відмову в задоволенні клопотання про обшук.

З огляду на природний характер права на недоторканність житла чи іншого володіння особи, важливого значення в механізмі його забезпечення набувають юридичні гарантії. Однією з таких гарантій є участь адвоката під час проведення обшуку в житлі чи іншому володінні особи.

Відповідно до ч. 1 ст. 236 КПК України для участі в проведенні обшуку може бути запрошений потерпілий, підозрюваний, захисник, представник та інші учасники кримінального



провадження. З метою одержання допомоги з питань, що потребують спеціальних знань, слідчий, прокурор для участі в обшуку має право запросити спеціалістів. Слідчий, прокурор вживає належних заходів для забезпечення присутності під час проведення обшуку осіб, чії права та законні інтереси можуть бути обмежені або порушені. Незалежно від стадії цієї слідчої дії слідчий, прокурор, інша службова особа, яка бере участь у проведенні обшуку, зобов'язані допустити на місце його проведення захисника чи адвоката, повноваження якого підтверджуються згідно з положеннями статті 50 КПК.

Слідчий, прокурор не має права заборонити учасникам обшуку користуватися правовою допомогою адвоката або представника. Слідчий, прокурор зобов'язаний допустити такого адвоката або представника до обшуку на будь-якому етапі його проведення. Відмова слідчого, прокурора у допуску адвоката до участі в обшуку обмежує конституційне право особи на правову допомогу й у такий спосіб позбавляє її гарантії забезпечення іншого конституційного права — на недоторканність житла чи іншого володіння особи, оскільки оцінити відповідність дій слідчого, прокурора вимогам закону стосовно підстав та порядку проведення обшуку особа має можливість виключно за умови надання їй кваліфікованої правової допомоги. Саме тому право на правову допомогу за своєю правовою природою є правом-гарантією [3, с. 145].

Також дуже важливо, щоб адвокат не просто був присутній під час проведення слідчої дії, а саме брав участь у ній. Тобто стосовно клієнта, який не має процесуального статусу в даному кримінальному провадженні, адвокат міг надати правову допомогу, а стосовно підозрюваного — здійснити конституційну функцію захисту його прав, свобод та законних інтересів. Науковці неодноразово висловлювали думки про те, що вимога захисника про його участь у слідчій дії має бути для слідчого обов'язком [4, с. 34], а відсутність повідомлення про проведення слідчої дії необхідно розглядати як істотне порушення права на захист.

Необхідно звернути увагу, що чинний кримінальний проце-

суальний закон не передбачає процесуальну можливість оскарження рішення слідчого, прокурора про недопущення адвоката до проведення обшуку, так само як і ходу та результатів цієї слідчої (розшукової) дії, оскільки ст. 303 КПК України ці дії не передбачає.

17 вересня 2015 року Консультативною радою при Генеральній прокуратурі України було прийнято рішення № 10-2015, яким було визнано такою, що не відповідає принципам розумності, добросовісності та справедливості, існуючу практику органів, які здійснюють досудове розслідування, щодо недопуску до участі в проведенні обшуків (оглядів) адвокатів та/або законних представників осіб, які є власниками та/або фактичними володільцями обшукуваного житла (іншого володіння).

У відповідь на вказане звернення 22 лютого 2016 року в.о. генерального прокурора України Ю. Севруком було підписано лист № 0416-36вих-82окв-16, в якому керівникам регіональних прокуратур було доручено вжити заходів для недопущення фактів незаконної відмови адвокатам брати участь у проведенні обшуків та інших слідчих дій [5]. Це означає, що відмова у допуску адвоката до участі в обшуку набула ознак системної проблеми, що потребує розв'язання.

Як висновок, доцільно передбачити в КПК України положення, яким надати право адвокату особи, у житлі чи іншому володінні якої проводиться обшук, оскаржувати на досудовому розслідуванні рішення слідчого, прокурора про відмову в допущенні адвоката до проведення обшуку, а також інших дій, що обмежують конституційні права людини. Дане положення унеможливить практику відмови слідчим, прокурором у допуску адвоката і стане важливим складовим правового механізму забезпечення конституційного права кожного на недоторканність житла чи іншого володіння.

#### Література:

1. Конвенція про захист прав людини і основоположних свобод (з протоколами) (Європейська конвенція з прав людини) [Електронний ресурс]. – Режим доступу : [https://zakon.rada.gov.ua/laws/show/995\\_004#Text](https://zakon.rada.gov.ua/laws/show/995_004#Text)

2. Кримінальний процесуальний кодекс України від 13.04.2012 № 4651-VI [Електронний ресурс]. – Режим доступу : <https://zakon.rada.gov.ua/laws/show/4651-17>

3. Вегера І. Проблемні питання участі адвоката при проведенні обшуку / І. Вегера // Підприємництво, господарство і право. - 2016. - № 7. - С. 143-147

4. Стуканов А. Уголовные дела о лжесвидетельстве / А. Стуканов // Законность. – 1996. – С. 34–36

5. ГПУ заборонила слідчим відмовляти адвокатам у праві бути присутніми при обшуках [Електронний ресурс]. – Режим доступу : <https://radako.com.ua/news/gpu-zaboronila-slidchim-vidmovlyati-advokatam-u-pravi-buti-prisutnimi-pri-obshukah>

---

УДК 616.993-022

Медичні науки

## КЛІНІЧНІ ПРОЯВИ ХВОРОБИ КОТЯЧИХ ПОДРЯПИН

*Алієв Р. Б.,*

*в.о.завідувача кафедри  
епідеміології та інфекційних хвороб*

*Міщенко М.С.,*

*студент 5 курсу медичного факультету №1  
Донецький національний медичний університет  
м.Краматорськ, Україна*

**Актуальність:** Хвороба котячих подряпин (феліноз) не є поширеною хворобою, але контакт із кішками серед населення України дуже тісний і про можливі наслідки люди мають знати. Особливо уразливими є діти.

**Мета:** Дослідити клінічні прояви рідкого, але дуже серйозного захворювання котячої подряпини.

**Матеріали та методи дослідження:** Кішки є природним резервуаром та переносником *B. henselae*, при цьому самі тварини від цього не страждають. У ряді досліджень, проведених у США, у 28% обстежених кішок були виявлені антитіла проти причинної

бактерії, причому з них 56% кошенят молодше року і 34% кішок від року і старше мали імунітет до бацили. Також дослідження показало, що у бездомних кішок (61%) *B. henselae* у крові виявлялися набагато частіше, ніж у домашніх (21%).

Кошенята молодше 12 місяців у 15 разів частіше передають інфекцію, ніж дорослі кішки, через наявність бактерії *B. henselae* у крові та більшу схильність до нанесення подряпин.

Передача інфекції між кішками відбувається при укусах котячої блохи *Stenoccephalides felis* або заковтуванні їх продуктів життєдіяльності. Тому люди, у яких вдома є хоча б одне кошеня з блохами, мають у 29 разів більше шансів заразитися бацилою, ніж ті, у чиїх тварин у шерсті не було блох

**Результати:**Клінічна картина залежить від шляху потраплення інфекції в організм та стадії захворювання. Якщо зараження відбувається типовим шляхом через подряпини, то хвороба проявляється такими симптомами:

- на інкубаційному етапі, який може тривати від 2-ї до 60 днів, відчувається слабкість, стомлюваність, порушення сну, апатію;

- на початковому етапі зазначені симптоми прогресують; збільшуються розміри печінки та лімфатичних вузлів, локалізованих ближче до зони ураження шкіри, підвищується температура до 38,0-39,0°C;

- у період ремісії симптоми поступово зменшуються до повного зникнення. Лімфаденіт зникає за місяць-півтора.

Клінічна класифікація передбачає виділення трьох форм хвороби:

- класична форма (шкірно-залозиста) - ураження шкіри та лімфатичних вузлів;

- атипові форми: очний варіант (окуло-гландулярна форма) - ураження очей;

- неврологічний варіант (нейро-гландулярна форма) - ураження нервової системи;

- вісцеральний варіант - ураження печінки, селезінки, серця, рідше легень та кишечника;

• бацилярний ангіоматоз - тяжкий перебіг захворювання у осіб з ослабленим імунітетом.

**Висновок:** В даний час актуальність інформації про хворобу котячих подрапин збільшується. Велика кількість людей та кішок переміщається із зони бойових дій, часто вони знаходяться в одному приміщенні, що сприяє зараженню блохами. Під дією стресу коти можуть бути агресивними та вражати шкіряний покров.

Особливу увагу слід приділити батькам. Вони повинні знати, що найменша подрапина котом може становити загрозу здоров'ю дитини, тому слід уважно стежити за її станом та при появі симптомів звертатися до лікаря!

#### Література:

1. Інфекційні хвороби: Підручник за ред. О.А. Голубовської — Київ: ВСВ «Медицина» (2 видання, доповнене і перероблене). — 2018. — 688 С. + 12 с. кольор. вкл. (О.А. Голубовська, М.А. Андрейчин, А.В. Шкурба та ін.) ISBN 978-617-505-675-2

2. Елькин В.Д., Митрюковский Л.С., Седова Т.Г. Избранная дерматология. Редкие дерматозы и дерматологические синдромы: ил. справ. по диагностике и лечению дерматозов / 2-е изд., испр. и доп. — Пермь: Звезда, 2004.

3. Breitschwerdt E.B., Kordick D.L. Bartonella infection in animals: carriership, reservoir potential, pathogenicity, and zoonotic potential for human infection // Clin Microbiol Rev. — 2000;

## ЕНДОМЕТРІОЗ ТА ЙОГО ЗВ'ЯЗОК З ГЕНІТАЛЬНИМ МІКРОБІОМОМ

*Митровка С.С.,  
студент медичного факультету  
Ужгородського національного університету  
м. Ужгород, Україна*

**Вступ.** Жінки з ендометріозом мають дисбаланс бактеріальних популяцій у вагінальному мікробіомі, а також у всій репродуктивній системі. Це висновок огляду літератури, присвяченого низці досліджень типу «випадок-контроль», результати якого були представлені 6 жовтня на конференції Infogyn 2022. Пропонуються профілактичні заходи для сприяння розвитку збалансованого мікробіому з підліткового віку.

**Матеріали та методи:** Когортне дослідження включило 62 пацієнтки з ендометріозом невиясненої етіології, та група з 28 жінок з наявним вагінальним дисбактеріозом без ендометріозу.

**Результати.** Дисбактеріоз вагінального мікробіому може бути фактором ризику розвитку ендометріозу. Тому між статевим дозріванням і дорослим віком, ключовим періодом у розвитку ендометріозу, слід уникати певних факторів навколишнього середовища, які можуть порушити баланс вагінального мікробіому.

Серед цих факторів: гінекологічні інфекції та інфекції, що передаються статевим шляхом, а також ендокринні розлади та токсини навколишнього середовища, які в основному містяться в пластиці. Щоб обмежити ризик ендометріозу, «підлітків також слід заохочувати до різноманітної та збалансованої дієти», оскільки мікробіом шлунково-кишкового тракту впливає на вагінальний мікробіом.

Ендометріоз - це запальний і хронічний гінекологічний стан, що характеризується розростанням фрагментів тканини ендометрію за межі порожнини матки. Чутливі до естрогенів і менструального циклу ураження, пов'язані з ендометріозом, викликають

тазовий біль і можуть призвести до безпліддя. Вважається, що це захворювання, яке розвивається між статевим дозріванням і менопаузою, вражає майже 10% жінок.

Ендометріоз часто пояснюють як наслідок ретроградної менструації, яка, як вважають, повертає фрагменти ендометрію назад до тазу через маткові труби. Зараз частота ретроградних менструацій однакова у жінок з ендометріозом і без нього.

Ретроградна менструація сама по собі не може пояснити розвиток ендометріозу, оскільки він вражає більшість жінок. Ендометріоз - багатофакторне захворювання, пов'язане з механічними проблемами, причиною непрохідності статевих шляхів, генетичною схильністю, гормональними факторами або навіть невідповідною запальною реакцією.

Останні дані також свідчать про роль бактеріального забруднення у спричиненні дисбактеріозу в піхві, у всій репродуктивній системі, а також у перитонеальній рідині. Здоровий мікробіом (еубіоз) у статевих шляхах складається з більш ніж 90% лактобацил. Нижче цього порогу спостерігається дисбаланс (дисбактеріоз), який може бути пов'язаний із впровадженням патогенних бактерій.

Кілька недавніх досліджень типу «випадок-контроль» продемонстрували наявність дисбактеріозу у жінок з ендометріозом. В одному з цих випадків ендометріоз 3 і 4 стадій був пов'язаний з дисбактеріозом, який характеризувався збільшенням бактерій типу *Gardnerella*, *Escherichia* та *Shigella* в мікробіомі слизової оболонки шийки матки при повній відсутності Бактерії *Atopobium vaginae* у піхві та шийці матки.

У приблизно 30 жінок з глибоким ендометріозом інше дослідження виявило підвищену присутність бактерій типу *Enterococcus* і *Pseudomonas* у вагінальному та ендометріальному мікробіомі, а також в ендометріозних ураженнях порівняно з мікробіомами жінок без ендометріозу.

Було оглянуто 12 досліджень типу «випадок-контроль», і їх аналіз показав, що бактерії типу *Pseudomonas* були надмірно представлені в перитонеальній рідині у жінок з ендометріозом у

багатьох дослідженнях. Також спостерігалось їх збільшення у вагінальних зразках, зразках ендометрія та всередині ураження. Також у великій кількості виявлено види Gardnerella, Enterococcus, Streptococcus, і Staphylococcus.

Тим не менш, цей аналіз має свої обмеження. На додаток до того, що вони базувалися лише на дослідженнях типу «випадок-контроль», контрольні групи включали безсимптомних жінок, що жодним чином не гарантує їхнього здоров'я та здорового мікробіому. Ці жінки можуть мати ендометріоз, не підозрюючи про це.

Для пояснення впливу дисбактеріозу на розвиток ендометріозу було висунуто кілька гіпотез. Цілком ймовірно, що мікробіом, особливо в стані дисбактеріозу, може сприяти активації імунітету, що посилює і подовжує запалення очеревини і в кінцевому підсумку сприяє розвитку ендометріозу. Наслідком цього є те, що евакуація цих клітин з ендометрію не виконується належним чином.

Натомість майбутні дослідження повинні підтвердити, що цей дисбактеріоз справді є причиною ендометріозу, а не навпаки. Додаткові відомості про склад дисбактеріозу, пов'язаного з ендометріозом, і ідентифікацію специфічних для захворювання видів бактерій також очікують. Тоді лікарі могли б почати тестування діагностичні стратегії, а також лікування з використанням антибіотиків або пробіотиків у жінок з можливістю виникнення ендометріозу на фоні дисбактеріозу.

**Висновок.** Отримані результати відображають певну кореляцію між активністю патологічного процесу та порушеннями у вагінальній мікрофлорі у пацієнток із ендометріозом.

#### Література:

1. Ata B, Yildiz S, Turkgeldi E, The Endobiota Study: Comparison of Vaginal, Cervical and Gut Microbiota Between Women with Stage 3/4 Endometriosis and Healthy Controls, Scientific Reports, few 2019; 9(1):2204.
2. Hernandez C, Silveira P, Rodrigues Sereia AF, Microbiome Profile of Deep Endometriosis Patients: Comparison of Vaginal Fluid, Endometrium and Lesion, Diagnostics, mars 2020.



3. Miyashira C, Oliveira FR, Andres MP, The microbiome and endometriosis, Reproduction and Fertility, publication en ligne du 5 août 2022

4. World Endometriosis Research Foundation, WHO, IARS, edited by Bernard N. Stewart and Christopher P. Wild

5. Microbiote vaginal et endométrial dans l'endométriose, congrès Infogyn2022, Pau, 6 octobre 2022.

---

УДК 37.01

Педагогічні науки

## ВИКОРИСТАННЯ ІНФОРМАЦІЙНИХ ТЕХНОЛОГІЙ НА УРОКАХ ФІЗИКИ: ОНЛАЙН-ТЕСТИ

**Пайдик К.О.,**  
*студентка факультету  
інформатики, математики та економіки  
Мелітопольський державний університет  
імені Богдана Хмельницького  
вчитель фізики та інформатики  
«Нікопольської гімназії №12 Нікопольської  
міської ради» викладач математики  
КЗ «Нікопольського фахового  
педагогічного коледжу» ДОР»  
м. Нікополь, Україна*

На сьогоднішній день система сучасної освіти зазнала значних змін, відбувся повний перехід від очного на дистанційне навчання. Початок змін був покладений з настанням пандемії COVID-19, коли відбувався періодичний перехід на дистанційне або практикувалося змішане навчання. На сьогоднішній день внаслідок воєнного стану на території України, заклади, які перебувають у зоні бойових дій, змушені перейти на дистанційне навчання.

Тому варто зазначити, що актуальність даного питання має місце в сучасному освітньому середовищі. В нашому сьогодні неможливо досягти якості знань без використання комп'ютерних технологій та Інтернету. Таким чином, застарілі методи та засоби

навчання не відповідають сучасним вимогам і не піддаються стрімким тенденціям розвитку науково-технічного прогресу. Це спонукає вчителів до застосування інноваційних методів навчання [1].

Особливо гостро проблема використання інформаційно-комунікаційних технологій полягає у розвитку професійних навичок. Зокрема, володіння педагогічним персоналом такими цифровими компетентностями як: медіаосвіта, інформаційна грамотність, комунікація, відповідальне користування, створення контенту. Відомо, що для більш ефективного навчання навчальний процес потребує використання великої кількості наочних матеріалів та інтерактивних засобів, які сприяють досягненню основних освітніх цілей. Комп'ютерні технології та мережа Інтернет, в свою чергу, спрощують знаходження та виготовлення наочності. Крім того, цифрові ресурси значно економлять час та заощаджують кошти, оскільки відсутня потреба в друкуванні, виготовленні роздаткових матеріалів [2].

Серед шкільних предметів фізика має дуже широкі можливості для навчання з використанням ІКТ. Тести на природничих дисциплінах – це одна з ефективних форм проведення контролю знань. За результатами їх виконання можна судити про рівень знань, умінь і навичок учнів з навчальної дисципліни, про ступінь розвиненості їх деяких особистісних якостей, а значить, про успішність або, навпаки, неуспішність певного етапу навчання для всього класу або окремих учнів. Тести припускають наявність у здобувача освіти певного обсягу інформації з фізики, тому вони найчастіше застосовуються при повторенні і закріпленні матеріалу [3].

Перевірка знань за допомогою ІКТ активізує мислення і водночас дозволяє перевірити знання всіх учнів за відносно короткий час.

Основні платформи для проведення онлайн-тестувань з фізики:

- освітній проект «На Урок»;
- Google Forms;

- Online Test Pad;
- Освіта.UA;
- Quizizz.

**Проект «На Урок»** відкриває великі можливості перед вчителями: багата бібліотека, наявність олімпіадних завдань, конкурсів, конспектів уроків, виховних та позакласних заходів, сценаріїв свят, безліч тестів. Зокрема, з фізики. Кожен педагогічний працівник може не лише створювати тести, а й використовувати наробки колег. Обравши тест, або створивши власноруч, учні матимуть змогу пройти його в режимі онлайн (рис.1).



Рис.1 Проходження тесту з теми «Світлові явища» в режимі онлайн на платформі «На Урок»

**Google Forms** – частина офісного інструментарію Google Drive [3]. Даний додаток дозволяє створювати власні тести або опитування просто та швидко. Достатньо набрати питання, вказати декілька відповідей. Якщо необхідно організувати машинну перевірку, то виставити правильну відповідь та задати критерії оцінювання. Опитування можна надіслати здобувачам освіти на пошту або скопіювати посилання та відправити в чат. Якщо знадобиться розмістити тестування у своєму блозі, - достатньо вставити спеціальний код, який наявний в Формках. Google Forms – безплатний додаток (рис.2). Щоб його використовувати, необхідно всього мати акаунт Google.

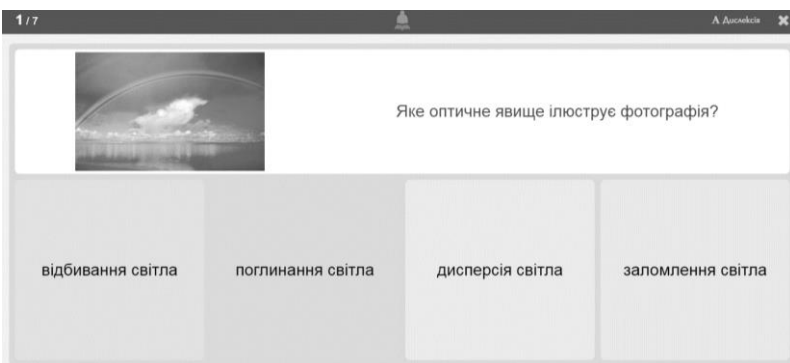

Рис. 2 Проходження тесту з теми «Лінзи. Дисперсія» в режимі онлайн на платформі Google Forms

**Online Test Pad** – безкоштовний багатофункціональний сервіс для проведення тестування та навчання, в якому можна використовувати: конструктор тестів, опитувань, кросвордів, створювати інтерактивні діалогові тренажери, комплексні завдання (рис.3). Крім того, наявна велика бібліотека вже готових тестів.



Рис. 3 Проходження тесту з теми «Оптика» в режимі онлайн на платформі Online Test Pad

**Освіта.UA** – сайт для педагогічних працівників, студентів та абітурієнтів,

який розкриває актуальні питання щодо освітнього процесу, висвітлює новини, розглядає законодавчі акти в сфері освіти та науки. Також на даній платформі можна знайти тести, зокрема, які стосуються зовнішнього незалежного оцінювання. Тому з метою підготовки учнів до задачі ЗНО з фізики доцільним буде використовувати ресурси Освіти.UA (рис.4).

Тести ЗНО онлайн / Фізика / Завдання за темою з фізики

Предмет: Фізика  
Розділ: Коливання та хвилі. Оптика  
Тема: Оптика  
Кількість завдань: 89

1	2	3	4	5	6	7	8	9	10	11	12	13	14	15	16	17
18	19	20	21	22	23	24	25	26	27	28	29	30	31	32	33	34
35	36	37	38	39	40	41	42	43	44	45	46	47	48	49	50	51
52	53	54	55	56	57	58	59	60	61	62	63	64	65	66	67	68
69	70	71	72	73	74	75	76	77	78	79	80	81	82	83	84	85
86	87	88	89													

Завдання 1 з 89

На рисунку схематично зображено промінь світла, що перетинає головну оптичну вісь тонкої збиральної лінзи і падає на її поверхню. Укажіть подальший хід променя.

А	Б	В	Г
1	2	3	4

Рис. 4 Проходження тесту з теми «Оптика» в режимі онлайн на платформі Освіта.UA

**Quizizz** – сервіс для створення опитувань та вікторин. Вчитель створює тест чи вікторину на своєму комп'ютері, а учні можуть відповідати на запитання зі своїх мобільних пристроїв. Бали нараховуються за правильні відповіді. Також є можливість використовувати, створені раніше, тести з фізики та інших предметів (рис.5).

Отже, використання на уроках фізики ІКТ дає ряд переваг: економія часу, можливість багатогранної і комплексної перевірки знань учнів, підвищення мотивації до навчання, інтересу учасників навчального процесу до уроків, можливість учневі обирати свій темп роботи, самостійна діяльність здобувачів освіти та інше [4].



Рис. 4 Проходження тесту з теми «Оптика» в режимі онлайн на платформі Quizizz

В реаліях сьогодні швидко поширюються тестовий контроль навчально-пізнавальної діяльності учнів з використанням ІКТ. Обраний метод перевірки є затребуваним як надавачами, так і здобувачами освітніх послуг через те, що потребує менше часу для написання, а при правильній його структурованості повноцінно розкриває набуті учнями знання. Перехід від традиційних форм освіти до пошуку нових, більш ефективних, потребує створення якісно нової моделі системи контролю, яка б дала змогу об'єктивно оцінювати знання, уміння та навички учнів, виключаючи суб'єктивізм [3].

#### Література:

1. Кінь Н. П. Методична розробка уроку виробничого навчання [Електронний ресурс] / Кінь Наталія Петрівна // На урок. – 2022. – Випуск 1. – Режим доступу: <https://naurok.com.ua/metodichna-rozrobka-uroku-viobnichogo-navchannya-na-temu-oznayomlennya-z-modellyu-zhiletu-perevirka-ta-dublyuvannya-detaley-kroyu-pidgotovka-virobu-do-primirki-273959.html>

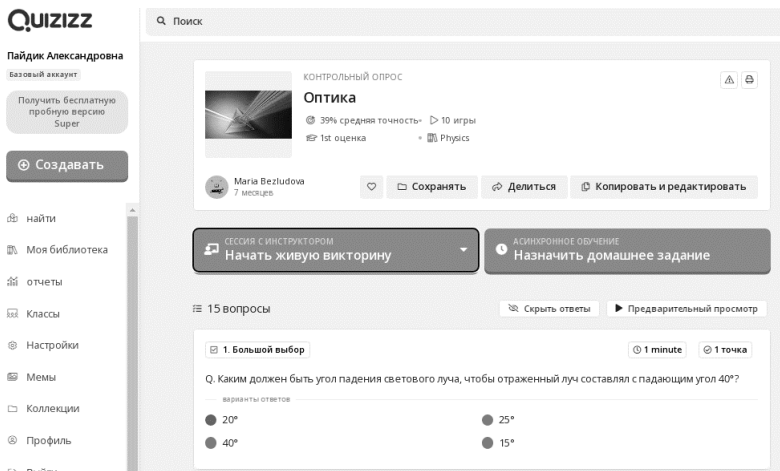
2. Решетняк Н. В. Застосування інформаційних-комунікаційних технологій у навчальному процесі ПТНЗ [Електронний ресурс] / Решетняк Наталія Володимирівна // EssaysClub. – 2020. –

№1. – С.1. – Режим доступу: <http://ru.essays.club/Гуманитарные-науки/Педагогика/Засто...каційних-313908.html>

3. Король О.П. Використання сучасних тестових технологій для перевірки знань учнів на уроках [Електронний ресурс] / Король Олександр Петрович // На урок. – 2022. – №16. – Режим доступу: <https://naurok.com.ua/stattya-vikoristannya-suchasnih-testovih-tehnologiy-dlya-perevirki-znan-uchniv-na-urokah-273884.html>

4. Маштляр В. Є. Формування проектно-технологічної компетентності для реалізації творчого потенціалу учнів засобами ІКТ на уроках трудового навчання [Електронний ресурс] / Маштляр Віктор Євгенович // Блог вчителя трудового навчання та інформатики. – 2013. – №1. – Режим доступу: [http://mashvictor.blogspot.com/p/blog-page\\_1891.html](http://mashvictor.blogspot.com/p/blog-page_1891.html)

---

Юридичні науки

## ПРАВОВА ПРИРОДА АРЕШТУ МАЙНА У КРИМІНАЛЬНОМУ ПРОЦЕСІ УКРАЇНИ

**Волошина Софія Олександрівна,**

*студент групи ПМПФ-20-4*

*ННІ Економічної безпеки та митної справи*

*Державного податкового університету*

*Науковий керівник: **Колосовський Є.Ю.,***

*в.о. завідувача кафедри кримінальних розслідувань*

*ННІ економічної безпеки та митної справи*

Сьогодні наша держава перебуває на етапі складних трансформаційних процесів практично в усіх сферах суспільного життя, що покликані забезпечити побудову в Україні правової, демократичної, соціальної держави.

Одним із пріоритетних завдань кримінального провадження є охорона прав, свобод і законних інтересів його учасників. Зазначена норма вказує на те, що жодна особа не повинна бути піддана необґрунтованому процесуальному примусу.

Проте, за певних обставин, особа може бути обмежена у своїх правах не інакше як на підставі рішення судді у порядку та на підставах, що визначені законом.

Тобто, наразі з метою ефективної реалізації завдань кримінального судочинства та в умовах приведення кримінального процесуального законодавства України у відповідність із міжнародними нормами нагальним є визначення правової природи інститутів у кримінальному процесі, в т. ч. й інституту арешту майна.

Різні аспекти арешту майна в кримінальному судочинстві неодноразово досліджувались такими науковцями як О. Верхогляд-Герасименко, І. Войтович, І. Воробйова, Р. Герасимов, І. Гловюк, Я. Замкова, О. Комарницька, М. Макаров, Ю. Мирошніченко, Н. Моргун, С. Смоков, О. Тищенко, О. Шило та іншими. В той же час означена проблематика не вичерпується проведеними дослідженнями, оскільки залишається низка дискусійних питань, що потребують додаткової розробки та осмислення.

Арешт майна як тимчасовий спосіб забезпечення виконання рішень є досить поширеним засобом захисту майнових інтересів учасників судових та інших процесів.

У наукових працях арешт майна разом з іншими схожими юридичними інструментами називають процесуальними забезпечувальними заходами тимчасового характеру.

Аналіз етапів формування інституту арешт майна як захід забезпечення кримінального провадження дає підстави стверджувати, що вказаний інститут дедалі частіше піддавався змінам та численним доповнень внаслідок ряду факторів, серед яких: імплементація міжнародного законодавства; урахування практики Європейського суду з прав людини; неузгодженість окремих положень застосування інституту арешт майна у практичній слідчій та судовій практиці.

Від початку дії норм кримінального процесуального законодавства були внесені зміни, які стосуються розширення кола осіб, щодо яких може застосовуватись захід забезпечення кримінального провадження у вигляді арешту майна, запроваджено тимчасовий арешт майна, розширено перелік об'єктів, що підлягають



арешту. Відповідно, внесення таких змін потребує додаткових процесуальних гарантій для того, щоб забезпечити дотримання прав людини у кримінальному провадженні, зокрема права власності [1, с. 98].

Арештом майна є тимчасове, до скасування встановленим Кримінальним процесуальним кодексом (далі – КПК) України порядком, позбавлення за ухвалою слідчого судді або суду права на відчуження, розпорядження та / або користування майном, щодо якого існує сукупність підстав чи розумних підозр уважати, що воно є доказом кримінального правопорушення, підлягає спеціальній конфіскації в підозрюваного, обвинуваченого, засудженого, третіх осіб, конфіскації в юридичної особи, для забезпечення цивільного позову, стягнення з юридичної особи отриманої неправомірної вигоди, можливої конфіскації майна [2].

Звідси, ознаками арешту майна є:

- це тимчасовий захід забезпечення кримінального провадження;
- процесуальною підставою застосування є ухвала слідчого судді;
- зміст полягає в позбавленні права на відчуження, розпорядження та/або користування майном;
- формальною підставою є сукупність підстав чи розумних підозр вважати, що майно є доказом кримінального правопорушення, підлягає спеціальній конфіскації у підозрюваного, обвинуваченого, засудженого, третіх осіб, конфіскації у юридичної особи, для забезпечення цивільного позову, стягнення з юридичної особи отриманої неправомірної вигоди, можливої конфіскації майна.

Цей захід забезпечення кримінального провадження досить часто застосовується під час досудового розслідування кримінальних правопорушень і пов'язаний з істотним обмеженням прав та законних інтересів осіб, на майно яких може бути накладений арешт, отже, великого значення набуває створення належного правового підґрунтя, відповідно до якого застосування цього заходу буде відповідати критеріям правомірності обмеження прав особи.

Матеріально-правовими (фактичними) підставами арешту майна у конкретному кримінальному провадженні можуть бути достатні підстави вважати, що:

1) речі, документи, гроші є знаряддям учинення кримінального правопорушення, зберегли на собі його сліди або містять інші відомості, які можуть бути використані як доказ факту чи обставин, що встановлюються під час кримінального провадження, у тому числі предмети, що були об'єктом кримінально-протиправних дій, гроші, цінності та інші речі, набуті кримінально-протиправним шляхом або отримані юридичною особою внаслідок учинення кримінального правопорушення, тобто відповідають критеріям, які ставляться до речових доказів (ч. 3 ст. 3, ст. 170, 98 КПК України);

2) майно підлягатиме спеціальній конфіскації у випадках, передбачених КК України, зокрема гроші, цінності та інше майно, що одержані внаслідок учинення кримінального правопорушення та (або) які є доходами від такого майна, призначалися (використовувалися) для схилення особи до вчинення кримінального правопорушення, фінансування та (або) матеріального забезпечення кримінального правопорушення або винагороди за його вчинення; були предметом кримінального правопорушення, крім тих, що повертаються власнику (законному володільцю), а в разі, коли його не встановлено, – переходять у власність держави; були підшукані, виготовлені, пристосовані або використані як засоби чи знаряддя вчинення кримінального правопорушення, крім тих, що повертаються власнику (законному володільцю), який не знав і не міг знати про їх незаконне використання (абз. 1 ч. 4 ст. 170 КПК Україна, ч. 1 ст. 962 КК Україна) [3, с. 116-117].

Процесуально-правовими підставами арешту майна є такі: під час досудового розслідування – ухвала слідчого судді, постановлена за результатами розгляду клопотання про арешт майна, поданого прокурором, слідчим за погодженням з прокурором, а з метою забезпечення цивільного позову – цивільним позивачем; під час судового провадження – ухвала суду, постановлена за результатами вирішення відповідного клопотання прокурора, а з

метою забезпечення цивільного позову – цивільного позивача.

Отже, арешт майна є заходом примусового характеру, який, хоча і обмежує право власності особи, забезпечує дієвість реалізації засад кримінального провадження та надає можливість відшкодувати завдану кримінальним правопорушенням шкоду.

Аналіз норми ч. 1 ст. 171 КПК України дозволяє стверджувати, що законодавець визначає коло учасників кримінального провадження, які вправі подати слідчому судді, суду клопотання про арешт майна, виходячи з мети застосування даного заходу забезпечення кримінального провадження. Так, у разі, якщо метою арешту майна виступає забезпечення можливої конфіскації майна, клопотання про його застосування вправі подати прокурор, слідчий за погодженням з прокурором, а у разі, якщо метою цього заходу є забезпечення цивільного позову, клопотання може бути подане прокурором, слідчим за погодженням з прокурором, цивільним позивачем [4, с.385].

Арешт майна підлягає застосуванню слідчим суддею, судом на підставі клопотання прокурора, слідчого за погодженням з прокурором, цивільного позивача, яке за своєю правовою природою є процесуальним актом, що містить їх офіційне звернення щодо застосування даного заходу забезпечення кримінального провадження і виступає юридичною підставою для постановлення слідчим суддею відповідної ухвали.

У структурі клопотання слідчого, прокурора, цивільного позивача про накладення грошового стягнення необхідно виділяти три частини: вступну, мотивувальну та заключну.

Закріплені нормами ч. ч. 2 і 3 ст. 171 КПК України вимоги до змісту мотивувальної частини клопотання про арешт майна носять імперативний характер, у зв'язку з чим їх недодержання призводить до повернення на підставі ухвали слідчого судді, суду, постановленої у порядку ч. 1 ст. 172 КПК України, клопотання про арешт майна прокурору, цивільному позивачу для усунення недоліків [2].

За результатами розгляду клопотання про арешт майна слідчий суддя, суд вправі постановляє ухвалу, якою:

1) повністю або частково задовольняє клопотання про арешт майна;

2) відмовляє у задоволенні клопотання про арешт майна.

При цьому у разі задоволення клопотання слідчий суддя, суд повинен навести підстави застосування арешту майна і чітко визначити перелік майна, яке підлягає арешту, у зв'язку з чим необґрунтованою є практика судів, які накладають арешт на все майно обвинуваченого або особи, яка в силу закону несе цивільну відповідальність за шкоду, завдану діями обвинуваченого або неосудної особи, яка вчинила суспільно небезпечне діяння. У разі часткового задоволення клопотання про арешт майна вказаним особам негайно повертається частина тимчасово вилученого майна, на яку не накладено арешт, а у разі відмови у задоволенні такого клопотання – все тимчасово вилучене майно [5, с. 286].

Отже, на сьогодні арешт майна є одним із найбільш поширених заходів обмеження майнових прав осіб у кримінальному провадженні на етапі досудового дослідження.

#### Література:

1. Денисюк П. Д. Окремі проблемні питання арешту майна за кримінальним процесуальним законодавством України. Актуальні проблеми вітчизняної юриспруденції. 2017. № 2. С.97-100.

2. Кримінальний процесуальний кодекс України: Закон України від 13.04.2012 р. № 4651-VI. URL: <https://zakon.rada.gov.ua/laws/show/4651-17#Text>.

3. Мала О., Місюра Л. Накладення арешту на майно у кримінальному провадженні. Науковий часопис Національної академії прокуратури України. 2017. № 1. С. 117. С. 114–121.

4. Медведєв В. І. Окремі проблеми практики застосування арешту. Юридичний науковий електронний журнал. 2019. № 6. С. 384–387.

5. Александрова В. А. Особливості застосування арешту майна як заходу забезпечення кримінального провадження в Україні. Прикарпатський юридичний вісник. 2017. Випуск 1(16), том 4. С. 285–288.

ДО ПИТАННЯ НАБУТТЯ ПРАВА ВЛАСНОСТІ  
НА ЗЕМЕЛЬНІ ДІЛЯНКИ

*Іванець І. О.,  
студентка 4 курсу юридичного факультету  
Науковий керівник: Ліхтер М. П.,  
кандидат юридичних наук,  
старший викладач кафедри аграрного,  
земельного та екологічного права  
імені академіка В. З. Янчука,  
Національний університет біоресурсів  
і природокористування України  
м. Київ, Україна*

На сьогодні, набуття права власності на земельні ділянки є особливо важливим та актуальним питанням, оскільки земля є цінним природним ресурсом країни. Особливий статус землі закріплено у ст. 14 Конституції України та у ст. 1 Земельного кодексу України, відповідно до яких земля є основним національним багатством, що перебуває під особливою охороною держави [3; 2].

Відповідно до ст. 13 Основного закону України, земля, її надра, атмосферне повітря, водні та інші природні ресурси, які знаходяться в межах території України, природні ресурси її континентального шельфу, виключної (морської) економічної зони є об'єктами права власності Українського народу. Від імені Українського народу права власника здійснюють органи державної влади та органи місцевого самоврядування в межах, визначених Основним законом України [3]. Згідно з ст. 14 Конституції України, право власності на землю гарантується. Це право набувається і реалізується громадянами, юридичними особами та державою виключно відповідно до закону [3].

Право власності на землю в сучасних умовах — це закріплена нормами права сукупність повноважень окремих суб'єктів щодо

земельних ділянок чи права на земельні ділянки, з урахуванням передбачених законодавством обмежень і забезпеченням недопущення погіршення якості земель та довкілля в цілому [5, с. 160].

На законодавчому рівні поняття земельна ділянка закріплено в ч. 1 ст. 79 Земельного кодексу України, отож земельна ділянка - це частина земної поверхні з установленими межами, певним місцем розташування, з визначеними щодо неї правами [2].

Громадяни України за наявності відповідних умов можуть стати суб'єктами права власності на земельну ділянку, у меншому обсязі аналогічні права закріплені за іноземцями та особами без громадянства [5, с. 162].

Відповідно до ч. 2 ст. 79 Земельного кодексу України право власності на земельну ділянку поширюється в її межах на поверхневий (грунтовий) шар, а також на водні об'єкти, ліси і багаторічні насадження, які на ній знаходяться, якщо інше не встановлено законом та не порушує прав інших осіб. Право власності на земельну ділянку розповсюджується на простір, що знаходиться над та під поверхнею ділянки на висоту і на глибину, необхідні для зведення житлових, виробничих та інших будівель і споруд (ч. 3 ст. 79 Земельного кодексу України) [2].

Положення п. б ч. 1 ст. 81 Земельного кодексу України, встановлює, що громадяни України набувають права власності на земельні ділянки шляхом безоплатної передачі із земель державної і комунальної власності [2].

Також, за змістом ч. 1 та ч. 2 ст. 116 Земельного кодексу України, громадяни та юридичні особи набувають права власності та права користування земельними ділянками із земель державної або комунальної власності за рішенням органів виконавчої влади або органів місцевого самоврядування в межах їх повноважень, визначених Земельним кодексом України або за результатами аукціону. Набуття права на землю громадянами та юридичними особами здійснюється шляхом передачі земельних ділянок у власність або надання їх у користування [2].

Так, згідно з ч. 1 ст. 121 Земельного кодексу України громадяни України мають право на безоплатну передачу їм земельних

ділянок із земель державної або комунальної власності в таких розмірах:

а) для ведення фермерського господарства - в розмірі земельної частки (паю), визначеної для членів сільськогосподарських підприємств, розташованих на території сільської, селищної, міської ради, де знаходиться фермерське господарство;

б) для ведення особистого селянського господарства - не більше 2,0 гектара;

в) для ведення садівництва - не більше 0,12 гектара;

г) для будівництва і обслуговування жилого будинку, господарських будівель і споруд (присадибна ділянка) у селах - не більше 0,25 гектара, в селищах - не більше 0,15 гектара, в містах - не більше 0,10 гектара;

г) для індивідуального дачного будівництва - не більше 0,10 гектара;

д) для будівництва індивідуальних гаражів - не більше 0,01 гектара [2].

Водночас слід зазначити, що законодавство встановлює певні обмеження стосовно набуття права власності на земельні ділянки. У ч. 4 ст. 116 Земельного кодексу України, трактується, передача земельних ділянок безоплатно у власність громадян у межах норм, які визначені Земельним кодексом України, провадиться один раз по кожному виду цільового призначення. Тобто, кожен громадян має право отримати у приватну власність шість земельних ділянок різного цільового призначення, які вказані в ч. 1 ст. 121 Земельного кодексу України [2].

Порядок безоплатної приватизації земельних ділянок громадянами встановлений ст. 118 Земельного кодексу України [2].

Зокрема, відповідно до ч. 6 ст. 118 Земельного кодексу України, громадяни, зацікавлені в одержанні безоплатно у власність земельної ділянки із земель державної або комунальної власності для ведення фермерського господарства, ведення особистого селянського господарства, ведення садівництва, будівництва та обслуговування жилого будинку, господарських будівель і споруд (присадибної ділянки), індивідуального дачного

будівництва, будівництва індивідуальних гаражів у межах норм безоплатної приватизації, подають клопотання до відповідного органу виконавчої влади або органу місцевого самоврядування, який передає земельні ділянки державної чи комунальної власності у власність відповідно до повноважень, визначених ст. 122 Земельного кодексу України [2].

Варто також звернути увагу на той факт, що згідно з ст. 126 Земельного кодексу України право власності, користування земельною ділянкою оформлюється відповідно до Закону України «Про державну реєстрацію речових прав на нерухоме майно та їх обтяжень», згідно якого державній реєстрації підлягають речові права на нерухоме майно, похідні від права власності: право користування земельною ділянкою для сільськогосподарських потреб, право забудови земельної ділянки, право постійного користування, право оренди (суборенди) земельної ділянки [2; 7]. При цьому право власності на земельну ділянку, а також право постійного користування та право оренди земельної ділянки виникають з моменту державної реєстрації цих прав (ст. 125 Земельного кодексу України) [2; 8, с. 95].

Здійснення права власності на землю, як і будь-якого іншого права, також має свої рамки, або ж по-іншому, зовнішні межі чи певний обсяг свободи, вихід за які поєднується з юридичною відповідальністю. Тому власник землі чи уповноважена особа, з одного боку, має діяти в межах своїх правомочностей, з другого – не посягати на правову свободу інших власників, третіх осіб і не заподіювати шкоди державі і народу. Для забезпечення такої поведінки суб'єктів виникає потреба у державному регулюванні відносин власності і контролі за діями власника не допускаючи при цьому незаконного втручання у допустимі межі реалізації права власності. Недодержання названих вимог щодо меж здійснення права власності призводить до появи таких негативних правових явищ, як зловживання правом і правопорушення [4, с. 143].

В зв'язку з широкомасштабною збройною агресією Російської Федерації проти України, згідно з Указом Президента України від 24 лютого 2022 року № 64/2022 (із змінами) [6] в Україні введено



воєнний стан та внесено ряд змін до законодавства України, зокрема, внесено зміни до Земельного кодексу України.

Так, відповідно до пп. 5 п. 27 розділу X Перехідних положень Земельного кодексу України під час дії воєнного стану безоплатна передача земель державної, комунальної власності у приватну власність, надання дозволів на розроблення документації із землеустрою з метою такої безоплатної передачі, розроблення такої документації забороняється [2].

Але також, необхідно зазначити, що 19 жовтня 2022 року Верховною Радою України ухвалено Закон про внесення змін до деяких законодавчих актів щодо відновлення системи оформлення прав оренди земельних ділянок сільськогосподарського призначення та удосконалення законодавства щодо охорони земель (реєстр. №7636), яким дозволено передавати земельні ділянки на яких розташовані будівлі, споруди, що перебувають у приватній власності, а також земельних ділянок, які передані громадянам у користування до набрання чинності Земельним кодексом України [1] (станом на 11 листопада 2022 року вищезазначений Закон в офіційних джерелах не опубліковано).

Загалом, з кожним роком земель запасу (земель не наданих у власність або користування) в Україні стає дедалі менше, оскільки кожен громадянин хоче реалізувати своє право приватної власності на землю шляхом безоплатної передачі із земель державної і комунальної власності по кожному виду цільового використання відповідно до норм Земельного кодексу України. Однак, на нашу думку, першочергово органи виконавчої влади та органи місцевого самоврядування мають розглядати заяви щодо передачі безоплатно у власність земельних ділянок пільговим категоріям громадян, наприклад, учасникам бойових дій, молодим сім'ям, громадянам із малозабезпечених верств населення та іншим прирівняним до них категоріям. Ймовірно, що ці громадяни, отримавши земельну ділянку, використовували б її безпосередньо для будівництва житлового будинку чи для вирощування сільськогосподарських культур. При цьому на сьогодні значна частина громадян отримують земельні ділянки у власність не з метою

використання для задоволення власних потреб, а для подальшого відчуження третім особам. Тому доцільно було б закріпити в Земельному кодексі України черговість осіб, яким органи влади передавали б безоплатно у власність земельні ділянки.

Підсумовуючи вищесказане можна дійти висновку, що у силу вичерпності земельних ресурсів, органи виконавчої влади та органи місцевого самоврядування, які наділені повноваженнями щодо передачі земельних ділянок у власність громадянам на підставі процедури приватизації, повинні приймати обґрунтовані та виважені рішення, оскільки земля належить до найцінніших об'єктів матеріального світу і є власністю народу України, а відтак потребує особливої уваги до її охорони та використання.

#### Література:

1. Закон про внесення змін до деяких законодавчих актів щодо відновлення системи оформлення прав оренди земельних ділянок сільськогосподарського призначення та удосконалення законодавства щодо охорони земель (реєстр. №7636). URL: <https://www.rada.gov.ua/news/razom/229376.html> (дата звернення: 11.11.2022)

2. Земельний кодекс України від 25 жовтня 2001 року № 2768-III. URL: <https://zakon.rada.gov.ua/laws/show/2768-14#Text> (дата звернення: 11.11.2022)

3. Конституція України від 28 червня 1996 року. URL: <https://zakon.rada.gov.ua/laws/show/254%D0%BA/96-%D0%B2%D1%80/conv#n4931> (дата звернення: 11.11.2022)

4. Носік В. В. Межі здійснення права власності на землю: теорія і практика. Ученые записки Таврического национального университета им. В.И. Вернадского Серия «Юридические науки», 2012. Том 25 (64). № 1. С. 141-150

5. Омельчук О. М., Чудик-Білоусова Н. І., Тараненко Л. С. Процедури набуття права власності на землю. Університетські наукові записки, 2020. № 6 (78), С. 158-173

6. Про введення воєнного стану в Україні: Указ Президента України № 64/2022 від 24 лютого 2022 року. URL: <https://zakon.rada.gov.ua/laws/show/64/2022#Text> (дата звернення: 11.11.2022)

7. Про державну реєстрацію речових прав на нерухоме майно та їх обтяжень: Закон України від 1 липня 2004 року № 1952-IV. URL: <https://zakon.rada.gov.ua/laws/show/1952-15#Text> (дата звернення: 11.11.2022)

8. Світличний О. П., Коротун О. М. Набуття права власності на земельні ділянки за рішенням місцевих органів влади. «ПРАВО. ЛЮДИНА. ДОВКІЛЛЯ», 2020. №1. С. 92-100

---

УДК 378

Інформаційні технології

## ОРГАНІЗАЦІЯ ЕФЕКТИВНОГО ДИСТАНЦІЙНОГО ОСВІТНЬОГО ПРОЦЕСУ

**Гевлич І.Г.**

*доцент кафедри  
маркетингу та бізнес-аналітики  
Донецький національний університет  
імені Василя Стуса  
м. Вінниця, Україна*

Онлайн-, або дистанційне навчання стало звичною практикою останні три роки в Україні та світі. За визначенням Міністерства освіти і науки України цей термін слід розуміти як такий процес набуття компетентностей, який відбувається за опосередкованої взаємодії віддалених один від одного учасників освітнього процесу у середовищі, що функціонує на базі педагогічних та інформаційно-комунікаційних технологій [1]. Оскільки онлайн-навчання до 2020 року не було традиційним для більшості освітніх закладів, очевидна потреба пошуку найбільш ефективних засобів вирішення освітніх завдань при його організації.

Дослідження організації дистанційного навчання активно здійснювалося останні роки численними науковцями та педагогами-практиками, зокрема, Л. Ткаченко, О. Хмельницькою, М. Медведєвою, О. Жмурко, І. Криворучко, М. Ковтанюк, С. Дрибас, О. Пінською, О. Даценко у роботах [2-4]. Однак, вказані

дослідження розкривали в основному особливості організації викладацько-студентської взаємодії. З урахуванням потреби акцентування уваги на найбільш доцільних способах вирішення освітніх завдань, слід продовжити дослідження.

Метою роботи є ідентифікація інформаційних технологій, найбільш ефективних для вирішення різних освітніх завдань в рамках дистанційного освітнього процесу.

Говорячи про організацію онлайн навчання у вітчизняних закладах освіти, відмітимо, що досліджуваний процес не є у повній мірі дистанційним, а тільки передбачає використання дистанційних технологій, тобто сполучення педагогічних та комунікаційних технологій, притаманних традиційному освітньому процесу.

Так, у більшості українських ЗВО відбувається комунікація у режимі реального часу викладачів та здобувачів освіти в рамках проведення лекцій, практичних та лабораторних занять, заходів підсумкового контролю, підготовки та презентації результатів групових проєктів, самостійної та наукової роботи, курсових та кваліфікаційних робіт. Це означає потребу не тільки передачі контенту навчальних курсів та зворотнього зв'язку щодо виконаних завдань чи проведених тестів, а й організації чатів, форумів, відео-конференцій для обговорення поточних питань. Крім того, виконання робіт в умовах «open book» вимагає використання варіативних, індивідуальних завдань, завдань на аналіз та критичне мислення. Без застосування інформаційних технологій організація такого освітнього процесу була б надто трудомісткою, а формування ряду необхідних компетентностей (на кшталт здатності працювати в команді) – неможливим. Розглянемо, які ІТ-сервіси дозволять ефективно вирішувати поставлені завдання.

Для чіткого структурування навчального матеріалу з можливостями його часткової чи повної актуалізації, використання відео- та аудіододатків, налаштування швидких посилань на веб-ресурси, застосування різноманітних завдань та форм контролю, організації активної взаємодії учасників освітнього процесу через форуми, коментарі, журнали оцінок доцільно використовувати

платформу Moodle (Modular Object-Oriented Dynamic Learning Environment) [5]. Вона дозволяє здобувачам керувати освітнім процесом усвідомлено, розподіляючи час на завдання. Платформа є безкоштовною, відкритою системою, що доступна з будь-яких пристроїв, не потребує для своєї роботи платного програмного забезпечення та має тільки один значний недолік – неможливість організації відеоконференцій, що часто є необхідною умовою організації ефективного освітнього процесу.

Такого недоліку позбавлені ІТ-сервіси Microsoft Office-365, серед яких найбільш популярними та ефективними для вирішення різних освітніх проблем є Outlook (корпоративна електронна пошта), Office Online (Word, Excel, PowerPoint – текстовий, табличний процесори, застосунок для створення та відтворення презентацій), OneDrive for Business (хмарне сховище), SharePoint (комплекс продуктів для роботи з корпоративною інформацією), Teams (центр командної роботи, що інтегрує в спільному середовищі користувачів, контент, засоби, необхідні для ефективної роботи), а також Календар, Skype for Business, OneNote, Forms, Yammer, Planner тощо [6]. Розмаїття сервісів Microsoft демонструє можливість задоволення будь-яких потреб організації освітнього процесу, а недоліком є їх платність. Наразі компанією наданий безкоштовний доступ до сервісів освітнім установам, але існує момент невизначеності, пов'язаний із перетворенням Microsoft Office-365 у Microsoft 365 і відповідними очікуваними змінами сервісів.

Такими ж універсальними, але безкоштовними є сервіси Google: Документи (текстовий редактор, табличний редактор, служба створення презентацій), Drive (хмарне сховище), Classroom (інтерактивна платформа організації структурованого освітнього потоку), Календар, Scholar, Translate тощо [7]. Сервіси доступні з бідь-якого пристрою, а їх недоліком можна назвати величезне різноманіття і постійне удосконалення, що вимагає оновлення навичок роботи із сервісами.

Таким чином, можна зробити висновок, що для вирішення окремих освітніх завдань ефективними є навчальна платформа

Moodle, IT-сервіси Microsoft та Google, які мають свої переваги та недоліки. Це обумовлює потребу сполучення різних сервісів та безперервного навчання навичкам їх використання.

Пошук шляхів вирішення проблем розробки навчальних курсів з використанням різних IT-сервісів буде напрямом подальших досліджень.

#### Література:

1. Організація дистанційного навчання: методичні рекомендації. URL: <https://mon.gov.ua/ua/osvita/pozashkilna-osvita/distancijne-navchannya>.

2. Ткаченко Л. В.; Хмельницька О. С. Особливості впровадження дистанційного навчання в освітній процес закладу вищої освіти. URL: <http://ephseir.uhsp.edu.ua/handle/8989898989/6028>.

3. Медведєва М. О., Жмурко О. І., Криворучко І. І., Ковтанюк М. С. Організація продуктивної взаємодії між учасниками освітнього процесу в умовах дистанційного навчання: аналіз сучасних додатків. URL: <http://enpuir.npu.edu.ua/bitstream/handle/123456789/34756/Medvedieva.pdf?sequence=1>.

4. Дрібас С., Пінська О., Даценко О. Особливості організації викладацько-студентської взаємодії в умовах дистанційного навчання. URL: [https://prap.rv.ua/index.php/prap\\_rv/article/view/205](https://prap.rv.ua/index.php/prap_rv/article/view/205).

5. Що таке Moodle. URL: <https://moodle.org/mod/page/view.php?id=8174>.

6. Microsoft Support. URL: <https://support.microsoft.com/uk-ua>.

7. Support.Google. URL: <https://cutt.ly/MMgdXnV>.

ДІЯЛЬНІСТЬ ТОВАРИСТВ ЕТНОГРАФІЧНОЇ ГРУПИ  
ГУЦУЛИ В УКРАЇНІ ТА ЗАКОРДОНОМ НА СУЧАСНОМУ  
ЕТАПІ

**Бойко Є. І.**

*здобувачка вищої освіти 2 курсу  
Навчально-наукового інституту  
права та інноваційної освіти  
Науковий керівник:*

**Ядловська Ольга Степанівна,**  
*доцентка кафедри міжнародних відносин  
та соціально-гуманітарних дисциплін  
к. іст. н., доцентка,  
Дніпропетровський державний  
університет внутрішніх справ  
м. Дніпро, Україна*

Розвиток та участь товариств етнографічної групи гуцулів у міжнародних або вітчизняних конкурсах, виставках тощо впливає на розвиток та сприйняття гуцулів на міжнародній арені, підкреслюючи їх етнографічну своєрідність- традиція. Особливості звичаїв, побуту та ін. Отже, формується шанобливе ставлення до своєї історії, до традицій, культури, строю, мови та звичаїв. Саме цей напрям роботи є характерним для діяльності товариств гуцулів.

Етнографічні групи українців формувались протягом декількох століть, з плином часу такі групи частково залишились у звичному ареалі проживання, частково асимілювались, деякі виїхали закордон. В Україні на сьогодні гуцули традиційно мешкають у західному регіоні та підтримують звичаї та обряди: території Івано-Франківської, Чернівецької та Закарпатської області. Саме там сформувались сучасні представництва чи не найвідомішої етнографічної групи серед українців. Серед цих громадських організацій і Всеукраїнське товариство «Гуцульщина», «Товариство бойових побратимів Гуцульщини», Товариства св.

Юрія Переможця та багато інших. Слід додати, що ці організації діють не лише в межах України, а ще й закордоном, допомагаючи популяризувати культуру та розвиток гуцулів і самої Гуцульщини.

Основну роль в Україні на сучасному етапі у збереженні історичної спадщини гуцулів посідає громадська організація Всеукраїнське товариство «Гуцульщина», вона була створена у жовтні 2015 року. Головне завдання у своїй діяльності ця громадська організація визначила у своєму статуті, а саме сприяння органам місцевого самоврядування, виконавчої влади та громадським організаціям у пошуку шляхів перспективного соціально-економічного розвитку регіону Гуцульщини, а також налагоджувати співпрацю з даних питань з центральними органами влади та іншими регіонами. Товариство налагодило роботу разом із зацікавленими організаціями, установами та відомствами спрямовану на просування та збереження етнокультурної, культурної та історичної спадщини гуцулів, а також щодо допомоги сучасним письменникам, майстрам народної створчості та видавництвам [1].

Товариство «Гуцульщина» розвивається завдяки організації фестивалей під назвою «Міжнародні Гуцульські фестивалі», різноманітними виставками прикладного мистецтва, народної творчості, заходами, які спрямовані на просвітницьку діяльність культури та історичної спадщини, традицій та архітектурою гуцулів, формує, організовує конференції міжнародного та регіонального масштабу, круглі столи різних напрямків культурно-духовного, соціально-економічного, державно-політичного розвитку і здобутків культури регіону Гуцульщини. Громадська організація активно залучає молодіжні групування та взагалі молодь разом з дітями, які зацікавлені в розробці теми щодо гуцулів. Задля цього вони ведуть інтернет-сторінки, сторінки в соціальних мережах та впровадили видання свого власного журналу «Гуцульщина».

Протягом періоду незалежності проводяться Міжнародні Гуцульські фестивалі – справжнє свято народної творчості, свято єднання. Започаткований у рік народження нашої держави, він перетворився в традиційне і вражаюче дійство, на якому



демонструють свої здобутки вже відомі таланти, відкриваються і утверджуються нові імена, підсумовується набутий досвід і розширюються обрії народної творчості [2, с. 117-119].

Також, варто додати, що організація «Товариство бойових побратимів Гуцульщини» займається схожою діяльністю з Всеукраїнським товариством «Гуцульщина». Лідер організації «Товариство бойових побратимів Гуцульщини» Потяк Івана Іванович та лідер організації Всеукраїнське товариство «Гуцульщина» Стефлюк Дмитро Петрович у 2017 році були у складі конкурсної комісії з проведення відкритого конкурсу на кращу проектну пропозицію пам'ятного знаку про воїнів, які брали участь у захисті України під час проведення антитерористичної операції на сході України. Метою цього конкурсу було виявлення кращого ескізного проекту та визначення на конкурсних засадах переможця пам'ятного знаку про воїнів, які брали участь у захисті України під час проведення антитерористичної операції на сході України, що буде встановлений на алеї по вул. І. Франка перед церквою Успіння Пресвятої Богородиці УПЦ КП в смт. Верховина, який найбільш органічно буде вписуватися в архітектурно-ландшафтний ансамбль, підкреслювати гідне пошанування пам'яті захисників. Встановлення цього пам'ятника зберігає історію не лише гуцулів, а й усього народу України, підтримуючи, а також назавжди увіковічуючи мужні, незламні та вольові подвиги наших героїв [3].

Діють також товариства гуцулів закордоном серед представників української діаспори.

Щодо Товариства св. Юрія Переможця в Торонто, а також таких товариств як Товариство «Чорногора», Товариство Трембіта, Товариство ім. Марка Черемшини, Товариство «Прут» у Гамільтоні, то у 1966-1967 рр. вони зорганізувалися, та діють як секція при осередку Спільки Української Молоді Америки (СУМА) в Баффало під назвою «Гуцульська група». Протягом років назва надбудови мінялася, але статут завжди залишався незмінним. І йшлося про те, яке завдання мають вихідці з Гуцульщини на місцях свого нового поселення, а саме: зберігати, плекати й поширювати гуцульські традиції, звичаї і культуру [4, с. 234-236].

Варто також виокремити Товариство «Чорногора» в Чикаго. Це товариство проводило щорічні загальні збори, влаштовували так звані «Веселі гуцульські вечори». Одним з найперших товариств у США було об'єднання гуцулів у місті Детройті. У 1927р. тут було створено «Товариство Березунів», яке мало б зберігати українську мову. Такі товариства діяли і в Великобританії. Зокрема тут існувало товариство «Гуцульщина». Його історія почалася у 1968р., коли було створено Ініціативний комітет на чолі з А. Ясельським. Товариство видавало журнал «Трембіта». Спочатку воно нараховувало 60 чоловік, згодом його чисельність зросла до 100 [5 с. 67-75].

Наразі серед цих організацій активно просувають культурну та історичну спадщину нашої держави саме такі: Товариство св. Юрія Переможця в Торонто, Товариство ім. Марка Черемшини, Товариство «Прут» у Гамільтоні, Товариство «Черемош» у Філадельфії, Товариство ім. Олекси Довбуша в Баффало. Всі вони беруть участь в організації фестивалей, публікацій статей щодо культури гуцулів і їх історії. Найактивніше вони діють закордоном, адже, на нашу думку, саме в інших країнах потрібно просувати нашу історію та боротись з великою русифікацією нашої країни, тим паче в такий складний для нас час [6, с 63-64].

На останок хотілося б зазначити громадську організацію яка одна з перших поклала початок розвитку руху громадських організацій, це Товариство Приятелів Гуцульщини. Вони внесли важливий внесок у дослідження та просування культури гуцулів. З самого початку заснування, ця громадська організація була загально польською, в подальшому це товариство планувало відкриття своїх філій у Львові, та інших містах. Товариство ставило перед собою безліч завдань, які направлялись на дослідження етнографічної групи гуцули та самої Гуцульщини, такі як видання наукових статей, проведення польових досліджень, збереження фольклорної спадщини разом з творами та різними етнічними мистецтвами [7 с. 113-114]

Підводячи підсумок, зазначимо, що всі вище вказні організації та об'єднання гуцулів роблять неабиякий вклад в збереження

історії, культури, звичаїв, мови та традицій гуцулів. Багато з цих організацій більш працюють закордом, деякі лише в нашій країні, але кожна з них зробила вже дуже великий внесок в шлях до ще більшої популяризації регіону Гуцульщини та самих гуцулів. На даний час такі організації дуже необхідні гуцулам, а також іншим етнографічним групам українців задля забезпечення збереження їх історії, аби наші нащадки завжди пам'ятали свою мову, етнокультуру, історію та який шлях пройшли їх пращури, щоб їх життя було кращим.

#### Література:

1. Статут Громадської організації Всеукраїнське товариство «Гуцульщина». Івано-Франківськ. URL: [http://gucul.at.ua/Doc/dij-snij\\_statut\\_guculshhina.pdf](http://gucul.at.ua/Doc/dij-snij_statut_guculshhina.pdf)
2. Стефлюк Д. П. Роль ГО Всеукраїнське товариство «Гуцульщина» в збереженні етнокультурних цінностей в умовах глобалізації. Гуцульщина—XXI сторіччя: Проблеми та перспективи збереження гірської природи та етнічної культури в Гуцульському регіоні українських Карпат в умовах глобалізації. 2020. с. 116-120.
3. Рішення виконавчого комітету Верховинської селищної ради Верховинського району Івано-Франківської області: «Про конкурс на кращу проектну пропозицію пам'ятного знаку про воїнів, які брали участь у захисті України під час проведення антитерористичної операції» з додатками, № 61 від 31 липня 2017.
4. Мартинюк Ю. Об'єднання гуцулів західної діаспори: ретроспектива створення та діяльності. Вісник Львівської національної академії мистецтв. 2017. №. 33. С. 233-246.
5. Лановик Б.Д. Українська еміграція: від минувшини до сьогодення / Б. Д. Лановик, М. А. Траф'як, Р. М. Матейко. / [За ред. проф. Б. Лановика]. Торонто, 1999. С. 67–75.
6. Коцюрuba М. К. ,Пятницькова І. В. Діяльність громадських організацій зі збереження традиційної культури гуцулів, 2022, С. 63-66.
7. Пацай Т. Етнографічні експедиції Товариства приятелів Гуцульщини. Народознавчі зошити. 2018. №1. с. 112-124

ДЕРЖАВНА ПІДТРИМКА МАЛОГО ТА СЕРЕДНЬОГО  
БІЗНЕСУ ПІД ЧАС ВІЙСЬКОВОГО СТАНУ В УКРАЇНІ

**Барташук Максим Олександрович**  
*студент 3 курсу ПМППФ-20-4 ННІ ЕБіМС*

*Науковий керівник:*  
**Роженик Олена Олександрівна**  
*старший викладач кафедри  
приватного права, ННІ права  
Державного податкового  
університету*

Розвиток підприємництва відіграє важливу роль в економічному розвитку будь-якої країни. Однак, в умовах воєнного стану, суб'єкти господарювання захищають економічну безпеку нашої держави, тому створення сприятливих умов для стимулювання організації та ведення малого та середнього бізнесу в Україні є одним із ключових завдань Уряду нашої держави.

Ю.В. Мельник під державною підтримкою розуміє державне регулювання підприємницької діяльності, яке передбачає формування інструментів прямої та непрямой підтримки підприємництва, зокрема стимулювання її суб'єктів [1]

Враховуючи те, що в країні відбувається протистояння збройній агресії РФ, перед державою постало питання ефективної, безперебійної роботи бізнесу, так як саме підприємницький сектор працює на економіку країни в такі важкі часи та наповнює Державний бюджет нашої країни..

Наразі, Уряд нашої країни вже запустив кілька програм підтримки бізнесу під час війни, зокрема це стосується податкової сфери.

15 березня 2022 року прийнято Закон України № 2120-ІХ «Про внесення змін до Податкового кодексу України та інших законодавчих актів України щодо дії норм на період дії воєнного стану», яким передбачено кардинальна податкова реформа на період воєнного стану, а саме [2; 3]:

- з 1 квітня 2022 року до припинення/скасування воєнного стану право на застосування спрощеної системи оподаткування надається платникам єдиного податку 3 групи, а саме фізичним особам-підприємцям та юридичним особам. будь-якої організаційно-правової форми, обсяг доходу яких протягом календарного року не перевищує 10 мільярдів гривень;

- на період переходу на спрощену систему оподаткування за ставкою єдиного податку 2% реєстрація платника ПДВ не анулюється, а зупиняється. Тому більшість суб'єктів підприємницької діяльності (закон передбачає виняток для окремих видів діяльності та фізичних осіб) замість податку на прибуток та ПДВ зможуть сплачувати єдиний податок з обороту у розмірі 2%;

- новостворені суб'єкти господарювання, які бажають обрати спрощену систему оподаткування з урахуванням особливостей оподаткування, зазначених вище, подають заяву в загальному порядку;

- звільнення від сплати єдиного податку платників 1 та 2 груп. Такі платники матимуть право не сплачувати єдиний податок, а також їм не потрібно буде заповнювати декларацію на період несплати податку. Відповідні норми також будуть діяти тимчасово з 1 квітня 2022 року до припинення/скасування воєнного стану [3].

Отже, згідно із впровадженими змінами, єдиний податок сплачується суб'єктами господарювання – платниками 1 та 2 груп у добровільному порядку. Якщо суб'єкт господарювання має достатні кошти за результатами господарської діяльності, він може сплачувати єдиний податок і таким чином поповнювати та підтримувати місцевий бюджет відповідної громади.

Також Законом України «Про внесення змін до Податкового кодексу України та інших законодавчих актів України щодо дії норм на період дії воєнного стану» [3] внесено певні зміни щодо сплати єдиного соціального внеску (далі – ЄСВ) для фізичних осіб – підприємців.

Тимчасово, з 1 березня 2022 року до припинення чи скасування воєнного стану в Україні та протягом дванадцяти місяців після припинення чи скасування воєнного стану фізичні особи-

підприємці (у тому числі ФОП на єдиному податку) та особи, які провадять незалежну професійну діяльність. (адвокати, нотаріуси тощо) мають право не нараховувати, не обчислювати та не сплачувати податок за себе. Також платники єдиного податку (в тому числі юридичні особи) мають право не сплачувати єдиний внесок за працівників, призваних під час мобілізації на військову службу. За всіх інших працівників ЄСВ потрібно платити.

Наступне рішення Уряду, яке безпосередньо стосується сприяння діяльності суб'єктів господарювання під час воєнного стану – це скасування перевірок. Відповідно, перевірки, розпочаті до 24 лютого, були призупинені. На цей період також припиняється перебіг строків, контроль за дотриманням яких покладено на податкові органи. Податкові перевірки не розпочинаються, а розпочаті перевірки припиняються (крім камеральних перевірок декларацій чи уточнюючих розрахунків, до яких додається заява про повернення суми бюджетного відшкодування та фактичних перевірок).

На наше переконання, правильним є рішення щодо не оподаткування операцій з надання благодійної допомоги на користь Збройних Сил України, військ цивільної оборони та госпіталів та суми відшкодування вартості палива, витраченого на перевезення такої допомоги. При цьому повністю включати їх до своїх витрат без будь-яких обмежень зможуть не лише підприємства, а й ФОП та ФОП на загальній системі оподаткування [4].

Фізичні особи, які протягом 2022 року перераховували пожертви чи благодійні внески неприбутковим організаціям, мають право на податкову знижку в розмірі витрат, що не перевищують 16% загального річного оподаткованого доходу [4].

Крім того, до річного оподаткованого доходу фізичних осіб не включається надання благодійної допомоги фізичним особам, які проживають у місцях бойових дій або переселилися у зв'язку з ними [4].

Для полегшення та стимулювання діяльності суб'єктів господарювання на період з 7 березня та на весь період дії воєнного стану – Уряд запровадив скасування будь-яких санкцій за

порушення вимог Закону України «Про застосування реєстраторів розрахункових операцій у сфері торгівлі, громадського харчування та послуг» у сфері застосування реєстраторів розрахункових операцій / програмних реєстраторів розрахункових операцій (РРО/ПРРО) [5].

Державою задля підтримки та стимулювання розвитку вітчизняного бізнесу, запроваджено програму тимчасового переміщення підприємств із регіонів, які постраждали від війни. Згідно з цією програмою українські суб'єкти господарювання, які перебувають у зоні активних бойових дій, можуть отримати державну допомогу у перенесенні своїх потужностей у західні регіони України.

Наразі реалізація програми здійснюється на підставі таких нормативно-правових актів:

- Постанови Кабінету Міністрів України «Про особливості роботи акціонерного товариства «Укрпошта» в умовах воєнного стану» [6], якою врегульовано безоплатне перевезення майна вітчизняних підприємств, установ та організацій відповідно до переліку, який формується Мінекономіки та передається до Міністерства інфраструктури;

- Розпорядження Кабінету Міністрів України «Про затвердження плану невідкладних заходів з переміщення у разі потреби виробничих потужностей суб'єктів господарювання з територій, де ведуться бойові дії та/або є загроза бойових дій, на безпечну територію» [7], яким передбачено план невідкладних заходів щодо переміщення у разі потреби виробничих потужностей суб'єктів господарювання з територій, де ведуться бойові дії та/або існує загроза військових дій на безпечну територію.

Для подачі заявки підприємству необхідно скористатися платформою цифрової взаємодії для допомоги у переведенні бізнесу, яку запустило ДП «Прозорро.Продажі» за ініціативи Мінекономіки за підтримки Міністерства цифрової трансформації України. та національного проекту розвитку підприємництва та експорту Дія.Бізнес [8].

При заповненні заявки важливо вказати якомога більше деталей про компанію, що спростить і прискорить процес подальшого

перевезення. Перевезення здійснюються безкоштовно «Укрзалізницею» та «Укрпоштою», яка відповідає за доставку техніки на залізничний вокзал, а також забезпечує оперативне проходження пунктів пропуску, випуску транспортних накладних.

Понад 400 суб'єктів господарювання частково або повністю перемістили свої потужності, з них 216 відновили роботу. Ще близько 500 підприємців шукають місця для розміщення. Місцем передислокації Економіки, управління та управління 8 стали вісім областей Центральної та Західної України: Закарпатська, Львівська, Івано-Франківська, Тернопільська, Хмельницька, Чернівецька, Вінницька, Волинська та Рівненська [9].

Отже, Уряд нашої країни застосовує комплекс універсальних та унікальних методів державного регулювання та стимулювання розвитку підприємництва в умовах війни. Водночас недоліки та труднощі, з якими стикаються суб'єкти господарювання у процесі функціонування, свідчать про необхідність одночасного розвитку як державної системи підтримки підприємництва, так і ініціативи підприємців, малого та середнього підприємництва щодо об'єднання зусиль у сфері господарської діяльності.

Важливим напрямком покращення стимулювання бізнесу в період дії воєнного стану стане покращення співпраці, комунікації та координації між суб'єктами господарювання на двох рівнях (державному та місцевому). Такий напрямок вбачається важливим для забезпечення безпечного та безперервного потоку важливих медичних препаратів та обладнання, харчових продуктів та інших товарів і послуг, які необхідні для підтримки життя та здоров'я на передовій лінії фронту та всього населення країни.

#### Література:

1. Мельник, Т. Ю. (2022). Державна підтримка та стимулювання розвитку бізнесу в Україні під час дії воєнного стану. Економіка, управління та адміністрування, (2(100), 3–11. [https://doi.org/10.26642/ema-2022-2\(100\)-3-11](https://doi.org/10.26642/ema-2022-2(100)-3-11) (дата звернення: 29.10.2022)

2. Податковий кодекс України : Закон України від 02.12.2010 р. № 2755-VI // База даних «Законодавство України» / ВР України.



URL: <https://zakon.rada.gov.ua/laws/show/2755-17#Text> (дата звернення: 29.10.2022)

3. Про внесення змін до Податкового кодексу України та інших законодавчих актів України щодо дії норм на період дії воєнного стану : Закон України від 15.03.2022 р. № 2120-IX // База даних «Законодавство України» / ВР України. URL: <https://zakon.rada.gov.ua/go/2120-20> (дата звернення: 29.10.2022)

URL: <https://cutt.ly/xKXF0tC>.

4. Тил працює – Україна воює: підтримка бізнесу в умовах воєнного стану. URL: <https://www.rada.gov.ua/news/razom/22-1573.html>

5. Про застосування реєстраторів розрахункових операцій у сфері торгівлі, громадського харчування та послуг : Закон України № 265/95-ВР від 17.03.2022 р. // База даних «Законодавство України» / ВР України. URL: <https://zakon.rada.gov.ua/laws/show/265/95-%D0%B2%D1%80#Text>. (дата звернення: 29.10.2022)

6. Про особливості роботи акціонерного товариства «Укрпошта» в умовах воєнного стану : Постанова Кабінету Міністрів України № 305 від 17.03.2022 р. // База даних «Законодавство України» / ВР України. URL: <https://zakon.rada.gov.ua/laws/show/3-05-2022-%D0%BF#Text>. (дата звернення: 29.10.2022)

7. Про затвердження плану невідкладних заходів з переміщення у разі потреби виробничих потужностей суб'єктів господарювання з територій, де ведуться бойові дії та/або є загроза бойових дій, на безпечну територію : Розпорядження Кабінету міністрів України № 246-р. від 25.03.2022 р. // База даних «Законодавство України» / ВР України. URL: <https://zakon.rada.gov.ua/laws/show/246-2022-%D1%80#Text>. (дата звернення: 29.10.2022)

8. Дія.Бізнес URL: <https://business.diiia.gov.ua/> (дата звернення: 29.10.2022)

9. Економіка їде на захід: як рятується український бізнес від війни. 2022 URL: [https://lb.ua/economics/2022/05/11/516454\\_ekonomika\\_ide\\_zahid\\_yak\\_ryatuietsya.html](https://lb.ua/economics/2022/05/11/516454_ekonomika_ide_zahid_yak_ryatuietsya.html) (дата звернення: 29.10.2022)

## ГОСПОДАРСЬКО-ПРАВОВОВА ВІДПОВІДАЛЬНОСТІ ЗА НЕВИКОНАННЯ ЗОБОВ'ЯЗАНЬ: СУДОВА ПРАКТИКА

*Гура А. О.,  
студент ННІ права та  
міжнародно-правових відносин  
Університет митної справи та фінансів  
м. Дніпро, Україна*

Інститут господарсько-правової відповідальності має досить вагомe значення для забезпечення ефективного функціонування механізму законності і правового господарського порядку в Україні, що слугує належному здійсненню господарської діяльності.

Відповідальність у господарському праві (господарсько-правова відповідальність) – це комплексний правовий інститут, який має свій особливий предмет регулювання – суспільні відносини, що виникають і функціонують у зв'язку з вчиненням господарського правопорушення [1, с. 10].

О. Бабак вважає, що «господарсько-правова відповідальність може бути визначена як правовідносини, які виникають внаслідок вчинення господарського правопорушення між суб'єктами господарювання або між суб'єктом господарювання та органом державної влади чи органом місцевого самоврядування, в результаті чого суб'єкт господарювання, винний у вчиненні правопорушення зазнає несприятливих наслідків майнового або організаційного характеру, які передбачені господарсько-правовими санкціями» [2, с. 144].

Отже, господарсько-правова відповідальність є комплексним правовим інститутом, що регулює суспільні відносини, які виникають в наслідок вчинення господарського правопорушення.

Відповідно до ст. 216 ГК України учасники господарських відносин несуть господарсько-правову відповідальність за правопорушення у сфері господарювання шляхом застосування до

правопорушників господарських санкцій на підставах і в порядку, передбаченому ГК України, іншими законами та договорами [3]. Таким чином, законодавець у цій статті через поняття господарських санкцій розкриває поняття господарсько-правової відповідальності.

Треба також зазначити, що у ст. 217 ГК України закріплено чотири форми господарсько-правової відповідальності, що законодавець зазначив як види господарсько-правових санкцій: відшкодування збитків (ч. 2 ст. 217, ст. 224 – 229 ГК України); штрафні санкції (ч. 2 ст. 217, ст. 230–234 ГК України); оперативно-господарські санкції (ч. 2 ст. 217, ст. 235 – 237 ГК України); адміністративно-господарські санкції (ч. 3 ст. 217, ст. 238 – 250 ГК України) [3].

Розглянемо відшкодування збитків та оперативно-господарські санкція як вид господарсько-правових санкцій.

Так, у постанові Вищого господарського суду України по справі № 910/5940/16 від 4 квітня 2017 р. суд зазначає, що для застосування такої міри відповідальності як стягнення збитків необхідною є наявність усіх елементів складу правопорушення, а саме: протиправної поведінки, збитків, причинного зв'язку між протиправною поведінкою боржника та збитками, вини [4].

У постанові по справі № 910/17868/16 від 28 лютого 2017 р. Вищий господарський суд України зазначив, що на позивача покладається обов'язок довести наявність збитків, протиправність поведінки заподіювача збитків та причинний зв'язок такої поведінки із заподіяними збитками. В свою чергу, відповідач повинен довести, що в його діях відсутня вина у заподіянні збитків. При цьому важливим елементом доказування наявності збитків є встановлення причинного зв'язку між протиправною поведінкою заподіювача та збитками потерпілої сторони [5].

Виходячи з аналізу судових рішень, вважається, що відсутність хоча б одного із елементів складу господарського правопорушення, звільняє боржника від відповідальності за порушення у сфері господарської діяльності, оскільки його поведінка не може бути кваліфікована як правопорушення (аналогічна позиція

викладена у постанові Верховного Суду України від 22.01.2013 зі справи № 3-72Гс12) [6].

Верховний суд звернув увагу на проблемні питання щодо розгляду справ про оперативно-господарські санкції у своїй Постанові від 21.12.2019 у справі № 905/174/19, критично висловившись в бік роботи попередніх інстанцій.

Так, Верховний суд у Постанові від 21.12.2019 у справі № 905/174/19, скасовуючи рішення попередніх інстанцій, зазначив, зокрема в п. 6.15 Постанови: «...суди обох інстанцій, зосередившись на питанні можливості чи неможливості застосування строку позовної давності стосовно оперативно-господарської санкції, не з'ясували правову природу оперативно-господарської санкції, дотримання сторонами порядку її застосування, не встановили момент виникнення у відповідача права на застосування цієї санкції та не встановили чи відповідає мета застосування відповідачем цієї санкції меті застосування оперативно-господарських санкцій, передбаченій статтею 235 ГК України, а саме: припинення або запобігання повторенню порушень зобов'язання...». У п. 6.17 Постанови «...судами при розгляді справи не встановлено чи виконані сторонами свої зобов'язання за договором і відповідно чи не є ці зобов'язання припиненими станом на момент застосування оперативно-господарської санкції, а відтак і не дослідили можливості застосування цієї санкції взагалі...»[7].

Таким чином, можна стверджувати, що оперативно-господарська санкція має превентивний характер, тобто спонукає одну із сторін до виконання покладених на нього правочинних робіт. З огляду судової практики, можна узагальнити, що частим явищем є застосування суб'єктами господарювання санкцій, що не передбачені договором або застосування санкцій при вже виконаних умовах договору. Коли, такі обставини мають місце, то на захист потерпілої сторони має стати суд.

У результаті проведеного дослідження виявлено наступне: якщо мав місце перегляд рішень, то здебільшого з причини неповного з'ясування обставин, що мають значення для справи (склад правопорушення); підтвердили факт великої кількості

зловживань правом щодо застосування оперативно-господарські санкції суб'єктами договірних господарських відносин; найчастіше у різних господарських зобов'язаннях використовують штраф і відшкодування збитків як вид санкцій.

Література:

1. Щербина В.С. Господарсько-правова відповідальність: галузевий підхід, особливості застосування та напрямки подальших наукових досліджень. Вісник Київського національного університету імені Тараса Шевченка. Юридичні науки. 2013. Вип. 3. С. 10–16.
2. Бабак О. Основні види відповідальності суб'єктів господарювання у зовнішньоекономічній діяльності. Підприємництво, господарство, право. 2011. № 10. С.144-148.
3. Господарський кодекс України від 16.01.2003 № 436-IV. Відомості Верховної Ради України (ВВР), 2003, № 18, № 19-20, № 21-22, ст.144. URL: <http://zakon0.rada.gov.ua/laws/show/436-15> (дата звернення 03.11.2022).
4. Постанова Вищого господарського суду України від 4 квітня 2017р. по справі № 910/5940/16. URL: <https://reyestr.court.gov.ua/Review/65771912> (дата звернення 03.11.2022).
5. Постанова Вищого господарського суду України від 28 лютого 2017 р. по справі № 910/17868/16. URL: <https://reyestr.court.gov.ua/Review/65071378> (дата звернення 03.11.2022).
6. Постанова Верховного Суду України від 22.01.2013 р. по справі № 3-72Гс12. URL: <https://reyestr.court.gov.ua/Review/29-192464> (дата звернення 03.11.2022).
7. Постанова Верховного суду від 21.12.2019 по справі № 905/174/19. URL: <https://reyestr.court.gov.ua/Review/86504107> (дата звернення 03.11.2022).

## ПРАВОВЕ РЕГУЛЮВАННЯ БЕЗПЕКИ ДІТЕЙ В ДЕРЖАВНИХ ЗАКЛАДАХ ОСВІТИ УКРАЇНИ

**Мироненко О.С.,**

*студентка магістратури, напрям «право»  
Міжнародного науково-технічного університету  
імені академіка Юрія Бугая  
м. Київ, Україна*

Пріоритет кожних батьків – захист своєї дитини, забезпечення її добробуту. Для цього недостатньо організувати щоденний контроль над життям школяра, дотримуватися правил безпеки. Важливим аспектом є саме контроль захисту безпеки освітнього середовища, що полягає в дотриманні деяких вимог.

Першочерговою вимогою є безпека життя та здоров'я здобувачів освіти на території державних закладів освіти: попередження проникнення сторонніх осіб до навчальних закладів, небезпечних предметів.

В умовах дії воєнного стану, введеного в країні з 24 лютого 2022 року згідно Закону України №389-VIII «Про правовий режим воєнного стану» від 12.05.2015 року [1] необхідно підлаштувати діяльність державних освітніх закладів під сучасні реалії.

Наразі багато державних закладів освіти України перейшло на дистанційну форму здобуття освіти. Здобувачі освіти переведені на дистанційну форму здобуття освіти згідно статті 3, Закону України № 2145-VIII «Про освіту» від 27.10.2022 року [2].

Мова йде про заклади освіти, де неможливо гарантувати безпеку життя здобувачам освіти, через загрозу ракетних ударів. Але є й такі державні заклади освіти, де діти можуть здобувати знання за партами.

Для закладів освіти, що працюють у звичному режимі, через воєнний стан в Україні наказом Міністерства освіти і науки України № 1/9 - 372 «Про проведення заходів щодо протидії тероризму» від 25.07.2014 року [3] посилено заходи безпеки.

На сьогоднішній день закладами освіти запроваджено спеціальний контрольно-пропускний режим, що включає комплекс спеціальних заходів, направлених на:

- підтримання та забезпечення встановленого порядку діяльності закладів освіти;

- визначення порядку пропуску до будівлі навчального закладу учнів, працівників освітнього закладу, та інших громадян згідно, Положення «Про організацію роботи з охорони праці учасників навчально-виховного процесу в установах і навчальних закладах», затвердженим наказом Міністерства освіти і науки України № 563 від 01.08.2001 року [4].

Створення безпечних умов навчання здобувачів освіти, попередження порушень громадського порядку, а також виключення можливості проникнення сторонніх осіб до внутрішніх приміщень закладу освіти, регулюють наступні закони та положення:

- стаття 26 Закону України «Про освіту», [5];

- гарантує здобувачам освіти безпечні та нешкідливі умови навчання;

- положення «Про організацію роботи з охорони праці учасників навчально-виховного процесу в установах і навчальних закладах» (затверджено наказом Міністерства освіти і науки України № 1669 від 26.12.2017 року), [6].

У листі Міністерства освіти і науки України № 1/9-331 від 22.05.2018 року [7], містяться рекомендації щодо обмеження доступу на територію закладу освіти осіб, які не мають жодного відношення до освітнього процесу. Ці обмеження доступу мають на меті створення безпечних умов організації та проведення навчання, а також збереження життя та здоров'я всіх учасників освітнього процесу.

В Україні окрім державних закладів освіти, діти мають змогу здобувати освіту й у приватних навчальних закладах, [8]. Якщо приватні заклади освіти більш закриті для сторонніх відвідувачів, то в державних установах є суттєві проблеми, пов'язані з заниженим рівнем безпеки.

Охорону державних закладів освіти забезпечує лише вахтер

чи сторож. Їх розміщують зазвичай на першому поверсі біля входу в школу. Сторож не має чітко визначених посадових обов'язків і тому здебільшого працівник стежить не за безпекою перебування дітей у школі, а слідкує, щоб діти не вибігали за межі навчального закладу. Сторожі не можуть якісно контролювати абсолютно всіх відвідувачів закладу освіти через брак відеоспостереження. Найчастіше системи відеонагляду в державних закладах освіти відсутні.

Зовсім інший рівень безпеки спостерігається в приватних українських закладах освіти, де забезпеченням охорони приміщень займаються кваліфіковані працівники з приватних охоронних контор чи комунальних підприємств муніципальної варти.

Порівнюючи організацію охорони в державних школах України та аналогічних освітніх установ країн-сусідів, що входять до складу Європейського Союзу (наприклад – в Чеській Республіці) [9], можна відзначити високий показник безпеки європейських навчальних закладів. Цей рівень безпеки школярів гарантує використання сучасних цифрових технологій.

Така практика навчання у школі Чеської Республіки, це школа - Edvarda Beneše 2, у місті Орава [10]. Школа обладнана відеоспостереженням в центральній частині входу та домофонною системою охорони, що унеможливує прохід стороннім особам, в шкільній їдальні учні розраховуються за обід прикладаючи індивідуальний для кожного який має тільки його електронні персональні данні чип, який зчитує обладнана система в їдальні [11], такий чип можна зробити не тільки для розрахунків на обід але й для того щоб ввійти до школи.

На сьогоднішній день майже кожна школа Чеської Республіки може запропонувати наступні переваги в питаннях безпеки та інновацій, зручностей для батьків:

- системи відеоспостереження;
- домофонні системи охорони;
- чипи з системою зчитування;

Незважаючи на всі вже існуючі переваги для учнів шкіл та їхніх батьків, Міністерство освіти Чехії активно розробляє заходи



по підвищенню рівня безпеки в школах [12]. Фахівці мають на меті запровадити глобальну систему електронного контролю за переміщенням учнів у школі. Цей проєкт дозволить батькам організувати контроль за своєю дитиною за допомогою смартфона.

Проєкт передбачає, що у кожного учня школи мусить бути при собі спеціальна картка, в якій міститься електронний чип. Ця картка дасть змогу здобувачу освіти потрапляти в приміщення школи чи виходити за її межі з фіксацією часу. Зчитані з чип-карти данні будуть потрапляти на центральний сервер, після чого автоматично надходити у вигляді повідомлення на смартфон батьків.

В Міністерстві освіти Чехії Міністром освіти Чеської Республіки Марцелом Хладеком зазначалось, що електронна система буде працювати не тільки на вхід і вихід зі школи. На вхідні двері кожного навчального кабінету планують встановити електронне інформаційне табло, на яке виводитиметься наступна корисна інформація: назва навчального предмету, дані про вчителя, який веде урок, а також кількість учнів, що знаходяться в класі [13].

Аналіз рівнів безпеки учнів у державних закладах освіти Чеської Республіки та України дозволяє зробити наступний висновок. В сучасних реаліях в українських державних школах питання безпеки для дітей залишаються відкритими. Навчальні заклади мають створювати комфортні та безпечні сучасні умови для школярів.

В Україні можна запозичити практику Чеської Республіки та оснастити кожний державний заклад освіти надійними системами відеоспостереження на центральному вході навчального закладу; організувати пропускний режим встановивши домофонні системи і картки або індивідуальний електронний чип. Подібні заходи дозволять покращити в рази рівень безпеки для українських здобувачів початкової та середньої освіти.

#### Література:

1. Про правовий режим воєнного стану : Закон України від 12.05.2015 р. № 389-VIII : станом на 29 верес. 2022 р. URL: <https://zakon.rada.gov.ua/laws/show/389-19#Text> (дата звернення: 30.10.2022);

2. Про освіту : Закон України від 05.09.2017 р. № 2145-VIII : станом на 27 жовт. 2022 р. URL: <https://zakon.rada.gov.ua/laws/show/2145-19#Text> (дата звернення: 30.10.2022);

3. Про проведення заходів щодо протидії тероризму. Освіта.UA. URL: <http://osvita.ua/legislation/other/42258/> (дата звернення: 30.10.2022);

4. Про затвердження Положення про організацію роботи з охорони праці учасників навчально-виховного процесу в установах і навчальних закладах : Наказ МОН України від 01.08.2001 р. № 563 : станом на 13 берез. 2018 р. URL: <https://zakon.rada.gov.ua/laws/show/z0969-01#Text> (дата звернення: 30.10.2022);

5. Про освіту Стаття 26. Керівник закладу освіти. Головна - Законодавство України 2019 рік. URL: [https://kodeksy.com.ua/pro\\_osvitu/statja-26.htm](https://kodeksy.com.ua/pro_osvitu/statja-26.htm) (дата звернення: 30.10.2022);

6. Про затвердження Положення про організацію роботи з охорони праці та безпеки життєдіяльності учасників освітнього процесу в установах і закладах освіти : Наказ МОН України від 26.12.2017 р. № 1669. URL: <https://zakon.rada.gov.ua/laws/show/z0-100-18#Text> (дата звернення: 30.10.2022);

7. Лист від 22.05.2018 № 1/9-331, «Щодо надання рекомендацій Міністерства освіти і науки України у зв'язку з поширенням випадків отруєння школярів газоподібними речовинами та з метою організації заходів безпеки в місцях перебування дітей дошкільного віку, учнів та студентів». URL: <https://ips.ligazakon.net/document/MUS30039> (дата звернення: 30.10.2022);

8. Глущенко К. Приватні школи в Україні: плюси, мінуси та особливості. Букі | Вукі - ваш репетитор з будь-якого предмету. Репетитори України. URL: <https://buki.com.ua/news/pryvatti-shkoly-v-ukraine/> (дата звернення: 30.10.2022);

9. Капнік О. Коли директор бере вихідний, учні не йдуть до школи - українка про чеське навчання. Gazeta.ua. URL: [https://gazeta.ua/articles/edu-and-science/\\_koli-direktor-bere-vihidnij-uchni-ne-jdut-do-shkoli-ukrayinka-pro-cheske-navchannya/793052](https://gazeta.ua/articles/edu-and-science/_koli-direktor-bere-vihidnij-uchni-ne-jdut-do-shkoli-ukrayinka-pro-cheske-navchannya/793052) (дата звернення: 30.10.2022);

10. CHARAKTERISTIKA | ZÃ¼kladnÃ¼- Å kola. ZÃ¼kladnÃ¼- Å

kola | Edvarda Benešova Práva. URL: <https://www.zsedvarda-benese.cz/charakteristika/> (дата звернення: 30.10.2022);

11. Полянська Я. Шкільні обіди в Чехії: інтернет-меню і магнітний ключ. Радіо Свобода. URL: <https://www.radiosvoboda.org/a/27725746.html> (дата звернення: 30.10.2022);

12. В чешских школах появится система электронной слежки. Винегрет - полезный сайт для жизни в чехии. URL: «<https://www.vinegret.cz/13891/v-cheshskih-shkolah-poyavitsya-sistema-elektronnoj-slezhki>» (дата звернення: 30.10.2022);

13. MŠMT podpoří výzkum elektronických komponentů a systémů, MŠMT ČR. MŠMT ČR. URL: <https://www.msmt.cz/msmt-podpori-vyzkum-elektronicky-komponentu-a-systemu> (дата звернення: 30.10.2022).

---

Юридичні науки

## ВИКЛАДАННЯ ЮРИДИЧНОЇ ТЕРМІНОЛОГІЇ У ВИЩИХ НАВЧАЛЬНИХ ЗАКЛАДАХ

*Регада Владислав Євгенович*  
*студент-здобувач вищої освіти, 1 курс*  
*юридичний факультет*  
*Нікітіна Іріна Петрівна,*  
*викладач кафедри міжнародних відносин*  
*та соціально-гуманітарних дисциплін*  
*Дніпропетровського державного*  
*університету внутрішніх справ*  
*м. Дніпро, Україна*

Мова права також передає поняття, які є специфічними для традиції, культури, системи, і які не мають еквівалента в інших мовах і системах, англійській чи французькій. Наприклад: загальне право, компенсація, корпорація, акціонерний капітал, особистість, траст або навіть: правочин (negotium), квазіконтракт, квазіделікт, обвинувальний висновок, затримання поліцією тощо. [1, с. 127].

За словами Б. Бергманса, «мова права утворилася з мовної

оболонки навколо ядра правових понять і понять. Тому що в рамках одного права і однієї мови ці дві координати ніби зливаються настільки, що їх неможливо розділити» [2, с. 91]. Таким чином, юридична термінологія займає суттєве місце в мові права, а також створює труднощі, пов'язані з її викладанням у вищих навчальних закладах.

У процесі вищої юридичної освіти навчання юридичної термінології виливається в організацію діяльності викладача та студента, метою якої є пошук ефективних засобів і процедур для засвоєння лінгвістичного змісту, адаптованого до професійних потреб.

Деякі автори пишуть, що викладання юридичної термінології у вищих навчальних закладах пов'язане з проблемами, пов'язаними зі специфічною термінологією, більш вузьким визначенням і особливим значенням слів поточної мови, а також з особливим стилем і основними прийомами вираження ідей [3].

На основі поглибленого аналізу впливу мови на право і навпаки, враховуючи специфічні проблеми юридичного перекладу, Б. Бергман пропонує свою методику викладання юридичної термінології, який намагається максимально використати одночасний наслідок правових і мовних координат [2]. Тут слід зазначити, що юридична термінологія відображає цивілізацію, яка її створила, і варіюється від мови до мови. Мови рясніють загальномовними термінами, які також мають спеціальне значення. Значення, конотації, цінності та семантичні особливості, які вони несуть, є кульмінацією давньої традиції, відображенням тисячолітньої культури [4, с. 6].

Найчастіше деякі автори пропонують пояснювати французький юридичний термін шляхом порівняння з національним законодавством на основі більш-менш адекватних перекладів, які ризикують спотворити точне значення терміну [3].

Ці автори радять викладати термінологію галузей права, не надто заглиблюючись у конкретні правові питання. На їхню думку, вчителі не повинні обмежуватися конкретним національним законодавством і, крім того, вони не повинні обмежуватися лише вправами з перекладу.

Для ефективного викладання юридичної термінології у закладах курс іноземної мови не повинен бути простим мовним курсом. Таким чином, це має бути не курс позитивного іноземного права, а курс, який дає студентам лінгвістичні інструменти, необхідні для того, щоб мати змогу без проблем і самостійно вивчати будь-яке іноземне право, виражене мовою, яка викладається [3, с. 144].

Ми провели семантичний аналіз текстів законів, які використовуємо для викладання юридичної французької мови, і дійшли висновку, що з метою викладання юридичної термінології терміни можна класифікувати на юридичні терміни, терміни з кількома значеннями, терміни з інших галузей науки.

У процесі викладання юридичної термінології йдеться про розробку та виготовлення термінологічного інструменту, який має передусім мати оперативну сферу для учня. Юридична термінологія стає дійсно оперативною в реченнях, які утворюють юридичний дискурс. У цьому випадку процес викладання юридичної термінології бажано не зосереджувати на лексичних проблемах. Не варто забувати педагогам і про дидактичні прийоми, пов'язані з навчанням функціонуванню термінів у реченні. Конкретна ситуація спілкування є тими рамками, в яких фахівець самооцінює себе, засвоює і використовує термінологію. Тому при викладанні юридичної термінології бажано враховувати, що мова, перш ніж бути структурою, є практикою, яка завжди контекстуалізована.

Можна зробити висновок, що викладання юридичної термінології є складним процесом, пов'язаним, з одного боку, з лексичним складом термінів, а з іншого – з функціонуванням цих термінів у правових структурах. З дидактичної точки зору цей процес потребує розробки системи вправ на утворення та функціонування термінів у професійному контексті. Добрих результатів можна отримати, якщо під час навчання юридичної термінології застосовувати вправи на розбір термінотворення, добір відповідників, синонімів (антонімів), вправи на багатозначність чи творення нових слів.

### Література:

1. Сарцевич С. Переклад культурно пов'язаних термінів у законах// Multilingua.- вип. 4 -№3.-С. 127-133
2. Бергманс Б. Викладання іноземної юридичної термінології як спосіб підходу до порівняльного правознавства: приклад Німеччини // Міжнародне порівняльне правознавство. -Політ. 39-№1. - Січень-березень 1987.- С. 89-110
3. Кому Г. Юридична лінгвістика, Монкрестьєн, 1990. – 136 с.
4. Жан-Клод Гемар. Проблеми юридичного перекладу. Принципи та нюанси: [https://www.researchgate.net/publication/267428536\\_Les\\_challenges\\_de\\_la\\_translation\\_juridique\\_Principes\\_et\\_nuances](https://www.researchgate.net/publication/267428536_Les_challenges_de_la_translation_juridique_Principes_et_nuances)
5. Л. Ж. Константінеско. Трактат з порівняльного правознавства. Порівняльний метод. - Панелі: Л.Г.Д.Ж., - 1974. – С. 144-145.
6. Корню Г. Юридична лексика. - Париж: Пуф.- 320 с.

---

УДК 347

Юридичні науки

## ЕЛЕКТРОННИЙ НОТАРІАТ: ДОЦІЛЬНІСТЬ ЗАПРОВАДЖЕННЯ ТА ЙОГО РОЗВИТОК

**Крижов В. Ю.**

*студент 2 року ОР «Магістр»*

*ННІ права Київського національного  
університету імені Тараса Шевченка*

*Науковий керівник: Горбань Наталія Сергіївна  
к. ю. н., доц. кафедри нотаріального, виконавчого  
процесу та адвокатури, прокуратури, судоустрою  
Київського національного університету  
імені Тараса Шевченка*

Зважаючи на насиченість усіх сфер суспільного життя інноваційними технологіями, протягом кількох останніх років постало питання про модернізацію українського нотаріату. Крім цього, необхідність впровадження електронного нотаріату збільшилась через пандемію Covid-19 та війну, адже це могло б

стати для великої кількості людей виходом з непростой ситуації, коли потрібно вчинити нотаріальні дії саме дистанційно, тому що під час пандемії багато людей мали проблеми зі зверненням до нотаріусів через велику захворюваність. Також і під час війни багато нотаріусів не можуть бути фізично присутніми на робочому місці, тому що змушені були покинути свої домівки та робочі місця. Відповідно до Проекту Плану відновлення України, розробленого Національною радою з відновлення України від наслідків війни у липні 2022 року (далі – План відновлення) станом на 23.06.2022 34 (5%) державні нотаріальні контори та 103 (2%) офіси приватних нотаріусів зазнали руйнувань, 80 (12%) державних нотаріальних контор та 316 (6%) офісів приватних нотаріусів знаходяться на території, що тимчасово не контролюється та з якими втрачено зв'язок [1, с. 101]. Тому зараз вчинення нотаріальних дій дистанційно за допомогою електронного нотаріату могло б допомогти з вирішенням цієї проблеми.

Цифровізацію нотаріату підтримало Міністерство юстиції України, адже відповідно до цілі державної політики № 1 «Права людини та доступ до правосуддя» Плану діяльності Міністерства юстиції України на 2022-2024 роки відсутність сучасних та інноваційних рішень у діяльності нотаріату, використання нотаріусами у роботі паперового документообігу стримує розвиток нотаріату в Україні та не сприяє рівню задоволення осіб, що звертаються до нотаріуса. Міністерством юстиції України спільно з депутатським корпусом та Нотаріальною палатою України визначено три основні напрями, за якими повинен розвиватись нотаріат в Україні, і один з них є повна цифровізація та автоматизація процесів нотаріальної діяльності [2].

На доцільності запровадження електронного нотаріату наголошено і у Плані відновлення, в якому зазначається, що наразі нотаріат в Україні — це offline-послуги. Нотаріальні дії вчиняються на паперових носіях інформації, реєструються у паперових реєстрах для реєстрації нотаріальних дій. Збереження документів нотаріального діловодства та архіву здійснюється також у паперовій формі. У зв'язку з військовою агресією російської

федерації багато нотаріальних архівів не вдалося евакуювати, бо дуже швидко було втрачено контроль на територіях інтенсивних бойових дій. Відсутність сучасних та інноваційних рішень у діяльності нотаріату стримує розвиток цього інституту та гальмує перехід України до цифрової економіки, в той час як вказаний напрямок обрали більшість країн Європейського Союзу. Усвідомлюючи зазначене та враховуючи ключові можливості, наразі існує необхідність впровадження у нотаріальну практику сучасних інформаційно-комунікаційних технологій та модернізація системи нотаріату шляхом удосконалення національного законодавства та його адаптації до європейських інституцій [1, с. 101]. Ще однією перевагою цифровізації відповідно до Плану відновлення є запровадження можливості дистанційного посвідчення правочинів, коли сторони перебувають у різних містах, а нотаріальні документи оформлятимуться в електронному вигляді, в тому числі із застосуванням засобів електронних комунікацій. Це забезпечить зручність, доступність та оперативність отримання нотаріальних послуг для громадян, особливо для тих, що проживають у важкодоступних і малозаселених районах країни [1, с.102].

Нотаріальна спільнота також вважає, що впроваджувати електронний нотаріат – це доцільне рішення, на підтвердження чьому у приклад можна привести погляди В. М. Марченка, оскільки, на його думку, це «дозволить оновити нотаріальний процес, зробіть його більш зручним та зрозумілим, інтегрує нотаріуса у транснаціональні правовідносини та надасть можливість зміцнити позиції професії» [3].

Крім цього, проектом Закону «Про внесення змін до деяких законодавчих актів України щодо удосконалення регулювання нотаріальної діяльності» № 5644 від 10.06.2021 року (далі – Законопроект № 5644) передбачено велику кількість змін, спрямованих на запровадження електронного нотаріату, наприклад, створення електронної системи нотаріату, під якою розуміють державну автоматизовану інформаційну систему, призначену для збору, накопичення, обробки, збереження, захисту та використання відомостей щодо нотаріальної діяльності та забезпечення усіх



видів інформаційної взаємодії (обміну). Складовими електронної системи нотаріату є електронний нотаріальний архів, електронний реєстр нотаріальних дій, електронне робоче місце нотаріуса та інші підсистеми, визначені положенням про електронну систему нотаріату, що затверджується Міністерством юстиції України за погодженням з Нотаріальною палатою України (редакція ст. 26-2 Закону України «Про нотаріат» в Законопроекті № 5644) [4].

Окремо Законопроектом № 5644 уточнюється, що внесення нотаріусом інформації до електронної системи нотаріату, єдиних та державних реєстрів, що функціонують у системі Міністерства юстиції України, Нотаріальної палати України, надання інформації на запити уповноважених державних органів (осіб) у випадках та обсязі, визначених законодавством, не є порушенням нотаріальної таємниці.

«Це не просто електронна програма, куди нотаріус руками друкує ваші дані чи вид нотаріальної дії, які він вчиняє. Це набагато більше. Саме тому так багато років держава це робить. Бо це взаємодія всіх державних реєстрів. Простими словами, це «Трембіта», на яку садиться саме робоче місце нотаріуса, електронне робоче місце і до якого приєднані всі інші державні реєстри: реєстри юридичних осіб, державний реєстр речових прав на нерухоме майно, закачуються всі дані із реєстру довіреностей і спадкового реєстру і все це стає єдиною системою. Відбувається повна взаємодія. Вручну нічого не можна буде вбити довільно. Це унеможливить зловживання, тому що машину обманути, підкупити набагато складніше, ніж людину», - висловила свій погляд на е-нотаріат Ольга Оніщук [5].

Оскільки впровадження електронного нотаріату отримало підтримку, то Кабінет Міністрів України та Міністерство юстиції України вирішили не чекати, поки Законопроект № 5644 буде прийнято, а тому почали здійснювати практичні кроки для найшвидшого запровадження електронного нотаріату, і через це Кабінет Міністрів України постановою «Деякі питання реалізації експериментального проекту щодо поетапного запровадження Єдиної державної електронної системи е-нотаріату» № 1444 від

28.12.2021 затвердив Порядок реалізації експериментального проекту щодо поетапного запровадження Єдиної державної електронної системи е-нотаріату (далі – Експериментальний проект № 1444).

П. 4 Експериментального проекту № 1444 передбачено, що він реалізується трьома етапами, що передбачають:

перший - створення оновлених електронних реєстрів (Спадкового реєстру, Єдиного реєстру довіреностей, Єдиного реєстру спеціальних бланків нотаріальних документів), створення і впровадження електронного робочого місця нотаріуса, Електронного реєстру нотаріальних дій;

другий - модернізацію Єдиного реєстру нотаріусів, створення та впровадження Електронного нотаріального архіву, модернізацію електронного робочого місця нотаріуса, Електронного реєстру нотаріальних дій;

третій - створення та впровадження електронного кабінету клієнта, введення в промислову експлуатацію Системи е-нотаріату [6].

При цьому, відповідно до п. 13 держателем Системи е-нотаріату є Мін'юст [6].

Система е-нотаріату включає: електронне робоче місце нотаріуса; електронний кабінет клієнта; Електронний нотаріальний архів; Електронний реєстр нотаріальних дій; Єдиний реєстр довіреностей; Єдиний реєстр нотаріусів; Єдиний реєстр спеціальних бланків нотаріальних документів; Спадковий реєстр (п. 7 Експериментального проекту № 1444) [6].

Користувачами Системи е-нотаріату згідно з п. 11 Експериментального проекту № 1444 є: нотаріус; помічник нотаріуса; консультант державної нотаріальної контори; особа, що перебуває в трудових відносинах з приватним нотаріусом/ працівник державної нотаріальної контори в обсязі, необхідному для здійснення своїх повноважень відповідно до посадової інструкції; особа, яка звертається до нотаріуса за вчиненням дій згідно із законодавством; особа, яка здійснює контроль за нотаріальною діяльністю; інші особи згідно із законодавством [6].

Щодо вчинення нотаріальних дій в Системі е-нотаріату, то вони вчиняються через електронні кабінети клієнтів, адже особи, які звертаються до нотаріуса через електронний кабінет клієнта, можуть надсилати копії електронних документів нотаріусу та інші передбачені законодавством документи, необхідні для вчинення нотаріальної дії, а також отримувати документи та повідомлення від нотаріуса. Електронний кабінет клієнта забезпечує можливість доступу особи до отримання інформації щодо надісланих нею документів, а також до інформації про вчинені щодо неї нотаріальні дії, в тому числі документів, які зберігаються в Системі е-нотаріату в електронній формі (п. п. 22, 23 Експериментального проекту № 1444) [6].

Реєстрація нотаріальної дії в Електронному реєстрі нотаріальних дій здійснюється шляхом внесення нотаріусом відомостей та накладення кваліфікованого електронного підпису нотаріуса. При цьому, перед здійсненням реєстрації в Електронному реєстрі нотаріальних дій нотаріус вносить відомості щодо документів, на підставі яких вчинялася нотаріальна дія, шляхом завантаження сканованих копій з накладенням кваліфікованого електронного підпису або отримання відомостей з відповідних державних інформаційних систем (п. п. 29, 31 Експериментального проекту № 1444) [6].

Незважаючи на критику та зауваження, реалізацію Експериментального проекту № 1444 продовжили, та в рамках цього 01.07.2022 року Кабінетом Міністрів України було прийнято постанову № 745 “Про затвердження Правил формування та проведення перевірки нотаріального документа з електронним ідентифікатором” (далі – Правила).

Правила визначають процедуру формування в Єдиній державній електронній системі е-нотаріату (далі - Система е-нотаріату) нотаріального документа з електронним ідентифікатором, а також процедуру проведення його перевірки нотаріусами, органами державної влади, органами місцевого самоврядування, іншими заінтересованими особами (п. 1 Правил) [7].

Відповідно до Правил перевірити оригінальність нотаріально

посвідченого документа з електронним ідентифікатором (QR-кодом) в Єдиній державній електронній системі е-нотаріату, а також отримати його електронну копію можна буде онлайн за допомогою мобільного застосунку Дія.

Для цього спочатку нотаріус має сформувати нотаріальний документ з електронним ідентифікатором та завантажити його електронну копію, виготовлену шляхом сканування, з накладенням кваліфікованого електронного підпису, до Єдиної державної електронної системи е-нотаріату згідно з п. 6, 7 Правил. Надалі п. 12 Правил визначено, що такий документ можна буде перевірити, використовуючи мобільний застосунок Дія. Для цього заінтересованій стороні, якій необхідно перевірити справжність нотаріального документа, потрібно відсканувати електронний ідентифікатор у режимі реального часу засобами мобільного застосунку Дія.

Відповідно до п. 6 Правил формування нотаріального документа з QR-кодом може здійснювати нотаріус, який відповідно до законодавства отримав доступ до Системи е-нотаріату. З цього приводу у листі Міністерства юстиції України щодо формування та проведення перевірки нотаріального документа з QR-кодом № 97075/37.3/32-22 від 20.10.2022 року зазначено, що початок підключення нотаріусів до сервісу формування нотаріальних документів з QR-кодом у складі Системи е-нотаріату буде проходити поетапно, в режимі дослідної експлуатації. Початок функціонування сервісу формування нотаріальних документів з QR-кодом у складі Системи е-нотаріату, до якого наразі будуть підключені лише нотаріуси, що здійснюють приватну нотаріальну діяльність та працюють в державних нотаріальних конторах по Київському міському нотаріальному округу, заплановано з 26 жовтня 2022 року, але не раніше дати оприлюднення на офіційному веб-сайті ДП “НАІС” повідомлення про початок функціонування сервісу формування нотаріальних документів з QR-кодом у складі Системи е-нотаріату [8].

Отже, до сервісу формування нотаріальних документів з QR-кодом у складі Системи е-нотаріату буде підключено всіх діючих

державних та приватних нотаріусів відповідного нотаріального округу [8].

Також на виконання Правил наказом Міністерства юстиції України від 22.07.2022 року № 3081/5 було затверджено Перелік нотаріальних документів, які формуються з електронним ідентифікатором (далі – Перелік), відповідно до якого за допомогою Єдиної державної електронної системи е-нотаріату з електронним ідентифікатором формуються такі нотаріальні документи:

довіреність;

договір оренди транспортних засобів;

заповіт;

заява, на якій нотаріусом засвідчується справжність підпису.

Електронна копія нотаріально посвідченого заповіту з електронним ідентифікатором, завантажена до Єдиної державної електронної системи е-нотаріату, не надається за запитом заінтересованої особи засобами Єдиного державного вебпорталу електронних послуг [9].

Але впровадження електронного нотаріату відбувається не без проблем та критики до вказаних вище Законопроекту № 5644 та Експериментального проекту № 1444.

Щодо проблем, то варто сказати, що також потрібно виважено підходити до сучасних реалій, особливо зараз, коли у нашій країні повномасштабна війна, варто усвідомлювати, що в Україні є території, де відсутній стабільний доступ до мережі Інтернет, де взагалі відсутня мережа Інтернет або навіть електроенергія, відсутні персональні комп'ютери у громадян. Потребує змін система захисту, зберігання та безпеки передачі електронних документів, адже існує ризик збільшення кіберзлочинності в Україні, тому не можна повністю відмовлятися від паперових носіїв. Держава має поважати своїх громадян, стояти на захисті їх прав та законних інтересів, відповідно, будь-які нововведення мають впроваджуватись поступово та виважено. Також ще одним питанням є те, чи буде доцільним витрачання часу нотаріусів на сканування документів та завантаження сканованих копій.

А щодо критики та зауважень до Законопроекту № 5644 та

Експериментального проект № 1444, то, прикладом може бути обов'язок у п. 31 Експериментального проекту № 1444 сканування усіх документів, на підставі яких вчинялася нотаріальна дія, шляхом завантаження сканованих копій з накладенням кваліфікованого електронного підпису. Таке становище справ викликало побоювання щодо вірогідного порушення нотаріальної таємниці, оскільки до змісту документів матиме доступ невідоме коло осіб. З цього приводу Рада Нотаріальної палати України звернулася до Міністерства юстиції України з клопотанням відтермінувати реалізацію Постанови № 1444. Вони вважають, що внесення нотаріусами інформації та документів до Електронного нотаріального архіву, доступ фізичних та юридичних осіб, а також органів та установ до інформації, що становить нотаріальну таємницю, через експериментальну Єдину державну електронну систему е-нотаріату не можуть бути розпочаті до внесення змін до Закону України «Про нотаріат», тестування Системи та підсистем НПУ, з метою отримання висновку щодо готовності до запровадження у технічну експлуатацію, та введення такої системи у промислову експлуатацію.

Крім того, автори клопотання вважають, що при створенні та впровадженні в експлуатацію Єдиної державної електронної системи е-нотаріату в умовах постійного здійснення кібератак, як внутрішніх, так і зовнішніх, надважливим є максимальне вжиття заходів кіберзахисту, створення надійних механізмів аутентифікації та контролю доступу, виконання положень, в тому числі, Закону України «Про захист інформації в інформаційно-комунікаційних системах».

Щодо критики Законопроекту № 5644, то Головне науково-експертне управління Апарату Верховної Ради України у їхньому висновку на вказаний законопроект зазначили, що у ньому не визначено, що таке «електронне робоче місце нотаріуса». Крім того, питанням е-нотаріату присвячена лише одна ст. 26-2 законопроекту, зміст якої зводиться в основному до загальних положень цієї системи (визначення держателя, технічного та функціонального адміністратора електронної системи) без конкретизації дій

нотаріусів щодо її застосування. При цьому у законопроекті не визначено, чи існуватиме паралельно електронний та класичний паперовий архів та реєстр нотаріальних дій. Загалом, така законодавча невизначеність може призвести до складнощів у правозастосуванні, порушень у сфері документообігу та втрати паперових оригіналів документів, що при здійсненні нотаріальної діяльності є неприпустимим [10].

Отже, впровадження електронного нотаріату в Україні почало свій розвиток на законодавчому рівні та в реалізації, і це є позитивними змінами у нотаріальній діяльності. Працювати в електронній базі буде набагато легше, і нотаріуси швидше зможуть знайти потрібні документи. Ще одною перевагою є те, що після створення е-нотаріату він стане доступніший для суспільства. Так, особи зможуть самостійно, економлячи свій час, переглядати необхідні документи та за необхідності робити їхні копії. Але поряд із позитивними моментами існують та з'являються нові проблеми, які потребують вирішення для повноцінного запровадження електронного нотаріату.

#### Література:

1. Проект Плану відновлення України, розроблений Національною радою з відновлення України від наслідків війни у липні 2022 року. [Електронний ресурс] URL: <https://www.kmu.gov.ua/storage/app/sites/1/recoveryrada/ua/justice.pdf>
2. План діяльності Міністерства юстиції України на 2022-2024, затверджений Міністром юстиції України від 18.08.2021 року.
3. Марченко В.М., Желтухін Є. Нотаріат у фокусі реформ. [Електронний ресурс] URL: <http://yur-gazeta.com/interview/notariat-u-fokusi-reform.html>
4. Проект Закону «Про внесення змін до деяких законодавчих актів України щодо удосконалення регулювання нотаріальної діяльності» № 5644 від 10.06.2021 року. [Електронний ресурс] URL: <https://itd.rada.gov.ua/billInfo/Bills/pubFile/760140>
5. Судово-юридична газета. «Що таке електронний нотаріат та як це буде працювати». 07.02.2022 року. [Електронний ресурс]

URL: <https://sud.ua/ru/news/publication/228508-scho-take-elektronniy-notariat-ta-yak-tse-bude-pratsyuvati>

6. Порядок реалізації експериментального проекту щодо поетапного запровадження Єдиної державної електронної системи е-нотаріату, затверджений постановою Кабінету Міністрів України № 1444 від 28.12.2021. [Електронний ресурс] URL: <https://zakon.rada.gov.ua/laws/show/1444-2021-%D0%BF#Text>

7. Правила формування та проведення перевірки нотаріального документа з електронним ідентифікатором, затверджені постановою Кабінету Міністрів України № 745 від 01.07.2022 року. [Електронний ресурс] URL: <https://zakon.rada.gov.ua/laws/show/745-2022-%D0%BF#Text%C2%A0>

8. Лист Міністерства юстиції України щодо формування та проведення перевірки нотаріального документа з QR-кодом № **97075/37.3/32-22 від 20.10.2022 року**. [Електронний ресурс] URL: <https://document.vobu.ua/doc/15349>

9. Перелік нотаріальних документів, які формуються з електронним ідентифікатором, затверджений наказом Міністерства юстиції України № 3081/5 від 22.07.2022 року № 3081/5. [Електронний ресурс] URL: <https://zakon.rada.gov.ua/laws/show/z0-823-22#Text>

10. Висновок Головного науково-експертного управління Апарату Верховної Ради України на проект Закону України «Про внесення змін до деяких законодавчих актів України щодо удосконалення регулювання нотаріальної діяльності» № 5644 від 10.06.2021 року. [Електронний ресурс] URL: <https://itd.rada.gov.ua/billInfo/Bills/pubFile/963342>



ОСОБЛИВОСТІ ЗАСТОСУВАННЯ СИНТАКСИЧНИХ  
ТРАНСФОРМАЦІЙ НА РІВНІ РЕЧЕННЯ В ПЕРЕКЛАДІ  
СУЧАСНОЇ АНГЛОМОВНОЇ ПРОЗИ УКРАЇНСЬКОЮ  
(НА МАТЕРІАЛІ РОМАНУ ВІЛЬЯМА С. БЕРРОУЗА  
«НАРКОТА»)

**Ляхович К.**

*студентка магістратури кафедри  
англійської філології та перекладу*

**Єнчева Г.Г.**

*канд. філол. наук, доцент  
Національний авіаційний університет  
Україна*

Наука теорії перекладу є молодю, в порівнянні з іншими науками, незважаючи на це, існує вже багато робіт у цій галузі і велика увага приділяється саме перекладацьким трансформаціям різного виду. Дослідження трансформацій в процесі перекладу пов'язані з низкою труднощів. Багато вчених почали виявляти інтерес до цієї проблеми вже у ХХ столітті. Перекладацькі трансформації досліджували такі вчені перекладознавців як В. В. Коптілов, М. Г. Новікова, А. Ю. Олійник, а також Л. С. Бархударов та В. Н. Комісаров. Але інтерес до порівняльного аналізу синтаксису української та англійської мов обумовлений низкою причин, серед яких основною можна вважати питання різниці мови та мислення.

Говорячи про синтаксис, варто визначити його основну одиницю – а саме речення, адже воно є найскладнішою одиницею мови за формальним і семантичним складом, а також підлягає найбільшому впливу прагматичного фактора в процесі знакоутворення [1, с. 7]. Всі ці властивості речення, створюючи неабиякі труднощі для перекладача, виявляються в гнучкості практично всіх компонентів речення, які в процесі перекладу можуть частково або повністю змінювати свій граматичний та/або лексико-семантичний вигляд.

Актуальність дослідження зумовлена тим, що через певні синтаксичні особливості речень у художнього текстi перед перекладачем щоразу поставлено нове завдання, яке вимагає від нього чiткого рiшення, до якого можна дійти за допомогою синтаксичних перекладацьких трансформацiй. Дослiдження зазначених перекладацьких прийомiв на рiвнi речення дозволить перекладачам досягнути високої якостi тексту, адже саме речення є його показовою синтаксичною одиницею. Також слiд зазначити, що iснує велика кiлькiсть дослiджень у цiй галузi, проте науковий iнтерес до синтаксичних перекладацьких трансформацiй, особливо у художнiх творах не слабшає. Перекладацькi трансформацiї стосуються багатьох мовних аспектiв. Саме тому їхнє вживання для створення адекватного перекладу було i залишається актуальним завданням лiнгвiстiв. Мета статтi полягає у дослiдженнi застосування синтаксичних перекладацьких трансформацiй на рiвнi речення пiд час перекладу сучасної англomовної прози українською мовою.

Переклад – один iз найдавніших видiв людської дiяльностi, який виконує важливу соціальну функцiю. Він забезпечує мiжмовне спiлкування людей, знайомить читача з лiтературою iнших народiв. Головна мета перекладача – досягнення адекватностi перекладу [2, с. 26]. Перекладач повинен вміти використовувати рiзного роду перекладацькi трансформацiї. Згiдно з В. Н. Комісаровим ми визначаємо (мiжмовнi) трансформацiї як перетворення, з яких можна перейти від оригiналу до перекладу [2, с. 36]. Перекладацькi трансформацiї, за його словами, носять формально-семантичний характер, якi перекладач може використовувати у тих випадках, коли словникова вiдповiднiсть не може бути використаною в умовах контексту. Об'єктом нашого дослiдження є синтаксичнi перекладацькi трансформацiї, пiд якими розумiється змiна синтаксичних функцiй слiв та словосполучень. Слiдом за В. Н. Комісаровим, ми видiляємо наступнi синтаксичнi трансформацiї: заміна на рiвнi речення, додавання, вилучення, перестановка, членування та об'єднання речень. Розглянемо їх функцiонування детальнiше на рiвнi речення на матерiалi роману

В. С. Берроуза «Наркота», який є одним із найвідоміших сучасних англомовних прозових творів.

В українському перекладі зазначеного твору превалює застосування заміни синтаксичних функцій слів: *U.S. dollars could buy a good percentage of the inhabitants of Austria, male or female* [4, с. 28]. – **За бакси** можна було купити більшу частину населення Австрії, самців або самок, не має значення [3, с. 31]. Вищенаведений приклад ілюструє заміну синтаксичної функції лексеми *U.S. dollars* у перекладі. Так, в оригіналі ця одиниця виступає у функції підмета, в українському варіанті вона змінює свій синтаксичний потенціал на функцію обставини способу дії. Така трансформація призводить до зміни типу речення: в англомовному прикладі спостерігаємо особове двоскладне речення, а у перекладі воно трансформується у безособове односкладне речення з модальним присудком *можна було купити*. Такі зміни в українському перекладі можна пояснити специфічною побудовою речення в українській мові, яке тяжіє до інверсивності у порівнянні з прямим порядком слів англійської мови.

Далі розглянемо трансформацію додавання, при якій перекладач вдається до використання додаткових членів речення: *One aggressive little Lesbian would pull my hair whenever she saw me* [4, с. 18]. – *Одна агресивна маленька лесбійка постійно* скубала мене за волосся, щойно **я траплявся їй на очі** [3, с. 21]. Наведений приклад є складним реченням з двома парами головних членів речення. Трансформація додавання простежується у перекладі обставини, вираженої простим непоширеним реченням *she saw me*. Так, перекладач змінює займенники і тим самим змінює діяча і утворює поширене речення *я траплявся їй на очі*. Також, спостерігаємо додавання прислівника *постійно*, для наголошенні на частотності виконаної дії.

Протилежною трансформацією до додавання є вилучення: *Norton was a hard-working thief, and he did not feel right unless he stole something every day from the shipyard where he worked* [4, с. 30]. – *Будучи працюючим злодієм, Нортон не міг заспокоїтися, поки протягом дня не свисне хоч що-небудь зі своєї корабельні* [3, с. 31].

У наведеному прикладі спостерігаємо використання трансформації вилучення в процесі перекладу складнопідрядного речення, де означення, виражене головними членами речення *where he worked*, відсутнє у тексті перекладу. Такий спосіб відтворення не створює великих втрат у прагматичному значенні висловленого, оскільки уточнення про корабельню, як місце роботи Нортонга, знаходимо у попередньому реченні, відповідно немає необхідності стверджувати це ще раз.

Синтаксична перестановка речення полягає у зміні порядку членів, або частин речення у перекладеному тексті, наведемо приклад: *I paid fifteen dollars a week for a dirty apartment that opened onto a companion way and never got any sunlight* [4, с. 50]. – *За брудну і вузьку, як трап, квартиру, куди ніколи не заглядало сонце і яка виходила прямо на сходи, я платив п'ятнадцять доларів на тиждень* [3, с. 52]. У наведеному прикладі трансформацію перестановки простежуємо в процесі перекладу головних членів речення. Підмет і присудок в оригіналі роману знаходяться на початку речення, в той час як в українському перекладі спостерігаємо їх вже в кінці речення. Такі зміни відбуваються через особливості синтаксичної побудови речення, яке є вільним порівняно з англійською мовою. Прийом перестановки у цьому прикладі використовується задля наголошення на стані самої квартири, а не ціни, яку платив герой роману, як це показано в оригіналі. Таким чином, перекладач змінює акцентуацію основного у реченні.

Перекладацькі трансформації об'єднання та членування речення несуть значні зміни у його синтаксичній структурі, відповідно це впливає на прагматичний та комунікативний потенціал сенсу, наприклад: *The University was a fake. It was English setup taken over by the graduates of fake English public schools* [4, с. 10]. – *Університет був підробкою – несправжньою англійською установою, у яку вірили випускники липових англійських державних шкіл* [3, с. 11]. Наведений приклад ілюструє використання трансформації об'єднання речення. У цьому уривку просте двоскладне речення об'єднується з простим двоскладним поширеним

реченням, яке містить у своєму складі дієприкметниковим зворотом. У перекладі знаходимо об'єднані речення, які змінюють його тип синтаксичного зв'язку на складносурядний за допомогою сполучника *у*. Такий спосіб відтворення двох речень використовується задля уточнення та пояснення факту, який розглядається у реченні, а саме опис університету, який так не любив герой роману.

Розглянемо трансформацію членування речення: *Junk wins by default. I tried it as a matter of curiosity. I drifted along taking shots when I could score and I ended up hooked* [4, с. 47]. – *Наркота заповнює порожнечі. Спробував я її переважно з цікавості. I поплив по течії, ширяючись, коли тільки міг затаритися. А зрештою – підсів* [3, с. 50]. У наведеному прикладі трансформація членування речення у перекладі застосовується до складного речення із сурядним синтаксичним зв'язком, що демонструє використання сполучника *and* для поєднання двоскладних речень *I drifted along taking shots and I ended up hooked*. У перекладі зустрічаємо членування цих речень, що змінює їхні типи, а саме на просте двоскладне *I поплив по течії* та просте однокласне *А зрештою – підсів*, в якому змінюється будова синтаксичної конструкції, оскільки підмет відсутній. В оригіналі, речення спрямоване на встановленні причинно-наслідкового зв'язку подій, а саме коли автор спробував наркотики вперше і став залежним. В українському перекладі трансформація членування внесла корективи у прагматичну установку речення, де виокремлене речення *зрештою – підсів* наголошується, тим самим надаючи реципієнту можливість зробити висновки про шкоду наркотиків, які зрештою призводять до залежності, тобто результат тільки один.

Отже, у перекладі роману В. С. Берроуза «Наркота», який є одним із найвідоміших сучасних англomовних прозових творів, ми виділяємо наступні синтаксичні трансформації на рівні речення: синтаксичне уподібнення (8%), перестановка (14%), заміни (22%), додавання (17%) та вилучення (11%), об'єднання (12%) та членування речення (16%). Використання зазначених трансформацій обумовлюється прагненням перекладача посилити комунікативний ефект та прагматичний потенціал речень.

### Література:

1. Вихованець І. Р., Городенська К. Г., Русанівський В. М. Семантико-синтаксична структура речення. К.: Наук. думка, 1983. 219 с.
2. Комиссаров В.Н. Теория перевода (лингвистические аспекты): учеб. для ин-тов и фак. иностр. яз. М.: Высшая школа, 1990. 253 с.
3. Берроуз В. С. Наркота; переклад з англ. Геніка Белякова. Київ: Комубук, 2016. 240 с.
4. Burroughs W. S. Junky. Grove Press, 2012. 197 p.

---

УДК 657

Юридичні науки

## РОЛЬ ПРОКУРОРА У КРИМІНАЛЬНОМУ ПРОВАДЖЕННІ

**Бартацук М.О.,**  
*студент 3 курсу ПМПФ-20-4 ННІ ЕБіМС*  
**Науковий керівник: Колосовський Є.Ю.,**  
*В.О. завідувача кафедри кримінальних розслідувань*  
*Державного податкового університету*

Актуальність обраної теми зумовлена важливістю створення ефективного правового механізму реалізації прокурором своїх функцій та невирішених теоретичних і практичних проблем, пов'язаних з роллю прокурора у кримінальному провадженні.

Мета роботи - комплексний аналіз діяльності прокурора у кримінальному процесі, тобто дослідити повноваження прокурора в кримінальному провадженні та висвітлення проблем, які виникають у кримінальному провадженні пов'язані з діяльністю прокурора.

Об'єктом дослідження є правовідносини, що виникають у зв'язку із діяльністю прокурора у кримінальному провадженні.

Предмет дослідження - діяльність прокурора в кримінальному провадженні

Питання вивчення ролі прокуратури під час здійснення

кримінального провадження неодноразово ставало об'єктом досліджень. Безпосередньо питання вивчали вивчали: В.В. Сухонос, В.П. Лакизюк, Л.Р. Грицаєнко, В. В. Колодчин, А. Р Туманянц, О.В. Капліна, О.Г. Шило, В.М Трофименко та інші.

Діяльність прокуратури спрямована на утвердження та забезпечення прав і свобод людини. Сьогодні механізм органів прокуратури є одним із важливих чинників законності.

Сучасна прокуратура є органом, що виконує різноманітні функції – від здійснення наглядової діяльності до підтримання державного обвинувачення в суді.

На теперішній час прокуратура посідає одне з провідних місць у системі правоохоронних органів, забезпечуючи відповідно до покладених на неї завдань додержання вимог закону в країні у межах функцій, визначених діючим законодавством.

Прокурор є одним із центральних учасників кримінального провадження та виступає основним гарантом забезпечення законності та конституційних прав і свобод громадян.

До структури кримінального процесуального статусу прокурора слід включити його компетенцію (предмет відання, функції, цілі та завдання) і повноваження (процесуальні права та обов'язки). Саме ці правові явища і визначають його процесуальне положення, характеризують специфіку та розкривають характер його кримінальної процесуальної діяльності.

Здійснення повноважень прокурора у кримінальному провадженні з його початку до завершення необхідне для ефективного процесуального керівництва досудовим розслідуванням, підтримання публічного обвинувачення, представництва інтересів держави, окремих категорій фізичних осіб у судових стадіях кримінального процесу. Разом із тим це персоніфікує відповідальність прокурора за законність та ефективність його процесуальної діяльності.

На прокурора покладається обов'язок організації процесу досудового розслідування, визначення його напрямів, координація проведення процесуальних дій, сприяння створенню умов для нормального функціонування слідчих, забезпечення дотримання

під час кримінального провадження вимог законів України.

Отже, прокурор, за Кримінальним процесуальним кодексом України (далі – КПК України), наділений досить широким колом повноважень, особливість яких в тому, що вони здійснюються на всіх стадіях кримінального провадження.

КПК України передбачено, що прокурор здійснює нагляд за додержанням законів під час проведення досудового розслідування у формі процесуального керівництва досудовим розслідуванням [1].

За загальним правилом, здійснення прокурором процесуального керівництва починається з моменту початку самого досудового розслідування, а саме з внесення відомостей про кримінальне правопорушення до ЄРДР. Прокурор здійснює повноваження щодо процесуального керівництва на початковому етапі досудового розслідування з моменту надходження заяви чи повідомлення про вчинене кримінальне правопорушення або після самостійного виявлення ним з будь-якого джерела обставин, що можуть свідчити про вчинення кримінального правопорушення.

Процесуальне керівництво, як ефективний засіб реалізації завдань кримінального провадження, сприяє забезпеченню швидкого, повного та неупередженого розслідування кримінальних правопорушень шляхом здійснення нагляду за неухильним виконанням вимог закону уповноваженими суб'єктами.

Здійснюючи процесуальне керівництво, прокурор безпосередньо несе відповідальність за своєчасність та законність прийняття органами досудового розслідування процесуальних рішень, а також проведення слідчих дій, спрямованих на встановлення та перевірку доказів у кримінальному провадженні, отримання таких доказів з підстав та у порядку, передбачених КПК України, дотримання правил їх належності та допустимості.

Прокурорський нагляд за дотриманням законів органами досудового розслідування здійснюється у чіткій процесуальній формі. Важливою особливістю прокурорського нагляду за дотриманням законів органами досудового розслідування є наявність у прокурора владно-розпорядних повноважень.



Такий нагляд охоплює всю кримінальну процесуальну діяльність досудової стадії кримінального провадження і реалізується у двох самостійних правових формах, залежно від характеру діяльності органів і учасників досудового розслідування та їх місця і ролі у даній стадії процесу. Перша форма містить нагляд прокурора під час проведення процесуальних, слідчих розшукових, негласних слідчих (розшукових) дій. Друга – забезпечення нагляду під час отримання ухвали суду на проведення слідчої розшукової, негласної слідчої (розшукової) дії [2, с. 286].

Для впровадження міжнародних стандартів у вітчизняний кримінальний процес на законодавчому рівні закріплено такі диспозитивні засади діяльності прокурора як самостійність та незмінність.

Так, прокурор, здійснюючи свої повноваження відповідно до вимог КПК України, є самостійним у своїй процесуальній діяльності, втручання в яку осіб, що не мають на те законних повноважень, забороняється (ч. 1 ст. 36 КПК України) [1].

Самостійність прокурора реалізується ним у ході всього досудового розслідування кримінального провадження через ініціативні повноваження, перелік яких встановлений ч. 2 ст. 36 КПК України [1].

Зокрема, йдеться про доручення органу досудового розслідування проведення досудового розслідування; доручення слідчому, органу досудового розслідування проведення у встановлений прокурором строк слідчих (розшукових) дій, негласних слідчих (розшукових) дій, інших процесуальних дій; надання вказівок щодо проведення процесуальних дій; право участі у слідчих діях чи особистого їх проведення; самостійне подання клопотань про проведення слідчих (розшукових) дій та негласних слідчих (розшукових) дій [3, с. 70].

Інші повноваження, зазначені у ч. 2 ст. 36 КПК України, децю обмежують самостійність прокурора, оскільки впливають з уже вчинених дій, бездіяльності або прийнятих рішень уповноважених осіб [1].

Також за чинним КПК України саме прокурор як сторона

обвинувачення (як виняток – слідчий за погодженням з прокурором) складає й у день складання вручає особі письмове повідомлення про підозру в учиненні кримінального правопорушення [4, с. 223-224].

Відповідно до вищевикладеного можна дійти висновку, що на практиці має місце низка проблемних питань здійснення процесуального керівництва, які вказують на обмеження свободи прокурора у використанні ним своїх прав у межах та у спосіб, передбачені законом. Зокрема, це стосується особливостей процесуального статусу, призначення та заміни прокурора у кримінальному провадженні.

Отже, діяльність прокурора під час кримінального провадження має важливе значення, оскільки саме на цій стадії кримінального провадження під керівництвом прокурора здійснюються процесуальні дії, спрямовані на розкриття кримінального правопорушення, збирання доказів причетності конкретної особи до його вчинення, та формується база майбутнього публічного обвинувачення.

#### Література:

1. Кримінальний процесуальний кодекс України: Закон України від 13.04.2012 р. № 4651-VI. URL: <https://zakon.rada.gov.ua/laws/show/4651-17#Text>.

2. Прокуратура України. Академічний курс: підруч. В.В. Сухонос, В.П. Лакизюк, Л.Р. Грицаєнко. Суми: Університетська книга, 2017. 566 с.

3. Колодчин В. В., Туманянц А. Р. Повноваження прокурора в судовому провадженні у першій інстанції: монографія. Харків: Оберіг, 2016. 228 с.

4. Капліна О.В., Шило О.Г., Трофименко В.М. та ін. Кримінальний процес: підручник. Харків. Право. 2018. 584 с.

## БЮДЖЕТНО-ФІНАНСОВА АВТОНОМІЯ В УМОВАХ ДЕЦЕНТРАЛІЗАЦІЇ В ЗАКАРПАТСЬКІЙ ОБЛ.

*Добош В. Д.*

*студентка 1 курсу медичного факультету  
ДВНЗ «Ужгородський національний університет»  
м. Ужгород, Україна*

З 2014 року в Україні розпочалась реформа децентралізації, метою якої була передача частини повноважень та бюджетів від державних органів органам місцевого самоврядування та покращення життя населення територіальних одиниць. Децентралізація передбачала перш за все зміни у законодавстві. В Україні процес децентралізації розпочато з прийняттям концепції реформи місцевого самоврядування та територіальної організації влади в Україні (01.04.2014), законів України «Про співробітництво територіальних громад» (17.06.2014), «Про добровільне об'єднання територіальних громад» (05.02.2015) та змін до Бюджетного і Податкового кодексів – щодо фінансової децентралізації [6].

Одним із завдань децентралізації - це надати містам, регіонам певної бюджетно-фінансової автономії. Якщо розглянути джерела доходів місцевих громад, якими вони користуються, то дійсно спостерігається певна автономія. За першими результатами, власні доходи місцевих бюджетів з 2014 – 2017рр. зросли на понад 124 млрд гривень [2].

Об'єднані громади у 2020 році мають право розпоряджатися [4]:

- 60 % податку на доходи фізичних осіб;
- 100 % податку на майно та єдиного податку;
- 5 % акцизного податку з роздрібною торгівлі (тютюн, алкоголь, нафтопродукти);
- 100 % податку на прибуток установ комунальної власності ОТГ;
- 100 % платежів за надання адміністративних послуг;

- 25 % екологічного податку;
- іншими зборами та платежами, міжбюджетними трансфертами та надходженнями в рамках програм та допомог.

В Закарпатській області на 18.02.2020 діють 17 об'єднаних територіальних громад (ОТГ) [3]. 13 травня 2020 року Кабінет Міністрів України затвердив перспективний план формування територій громад Закарпатської області, за яким кількість об'єднаних громад повинна збільшитись до 64 одиниць [5].

Аналізуючи бюджетно-фінансову автономію територіальних одиниць в умовах децентралізації в Закарпатській області, хочемо виділити, насамперед, таку проблему як високий рівень міграції населення. Дана дилема супроводжуватиме ряд негативних факторів на формування бюджетів громад, адже кількість трудових ресурсів та дохідна частина, яку вони створюють з часом буде змінюватися в негативну сторону. Це також втрати з огляду на потенційні підприємства, які могли б створити дані мігранти.

Не менш важливим фактором, що створює певні проблеми при формуванні ОТГ, є багатонаціональність регіону. Особливо в місцях компактного проживання угорців, частка яких складає 48,1% за переписом 2001 року (Берегівський район) та румунів в Тячівському та Рахівському районах, де частка даної етнічної групи становить 12,4 та 11,6% відповідно. Державні та місцеві органи влади зобов'язані враховувати їх інтереси, бачення реалізації принципів децентралізації та знаходити узгоджені варіанти [1].

Розглянувши створені та заплановані об'єднані громади та проаналізувавши особливості формування їх бюджетів, ми можемо дійти до висновку, що більшість з них не зможуть мати бюджетно-фінансову автономію протягом першого часу свого існування. Велика кількість запланованих об'єднань в Закарпатській області складатимуться з невеликих за розміром сіл, що не здатні покрити свої витрати за рахунок власних фінансів. Однозначно, що села, на території яких розташовані великі підприємства або автозаправні станції, зможуть збільшити бюджети своїх громад в разі, що призведе до процвітання даних територіальних

одиниць та зробить їх фінансово автономними. Проте не кожне село може пред'явити про наявність підприємств, на Закарпатті є села, на території яких немає жодних підприємств, тобто вони не будуть мати змоги наповнювати бюджет громад, що створить «фінансовий тиск» на інші територіальні одиниці, які входять в склад тієї ж об'єднаної громади що й те село.

Щоб зменшити кількість проблем, які виникли або можуть виникнути при формуванні та діяльності об'єднаних громад на Закарпатті, ми рекомендуємо взяти до уваги такі пропозиції:

- переглянути перспективний план формування територій громад Закарпатської області;

- формувати ОТГ враховуючи дохідну та витратну базу його учасників;

- створювати більше робочих місць з достатнім рівнем оплати праці;

- звертати увагу на етнічність при створенні ОТГ;

- доопрацювати питання стабільного забезпечення державної фінансової підтримки добровільного об'єднання територіальних громад;

- створення достатньої нормативно-правової бази щодо функціонування місцевих громад;

- створення гідних умов для бізнесу;

- формування у людській підсвідомості ідеї, що ми працюємо для розвитку ОТГ, яке забезпечує всі наші потреби на найвищому рівні.

В Закарпатській області децентралізація відбувається досить повільно. Спостерігається тенденція, що територіальні одиниці, які знаходяться в низинній природно-кліматичній зоні та є самодостатніми, об'єднуються швидше в фінансово автономні громади, в той же час громади гірських районів, з яких майже всі дотаційні, воліють і надалі залежати від району, а ніж ризикувати, стаючи на самостійний шлях розвитку.

Література:

1. Бюджетна децентралізація як фактор забезпечення фінансової автономії регіонів і формування самодостатніх громад [Електронний ресурс]. – Режим доступу: <https://knute.edu.ua/file/Nj-Y4NQ==/1184477>

2. Децентралізація [Електронний ресурс]. – Режим доступу: <https://www.ukrinform.ua/rubric-regions/2423255-vlasni-dohodimiscevih-budzetiv-ukraini-zrosli-na-124-milardi.html>

3. Децентралізація по областях [Електронний ресурс]. – Режим доступу: <https://decentralization.gov.ua/areas>

4. Особливості формування бюджетів об'єднаних територіальних громад [Електронний ресурс]. – Режим доступу: <https://decentralization.gov.ua/news/3958>

5. Про затвердження перспективного плану формування територій громад Закарпатської області: Розпорядження Кабінету Міністрів України від 13 травня 2020 р. № 572-р. Офіційний сайт Кабінету Міністрів України [Електронний ресурс]. – Режим доступу: <https://www.kmu.gov.ua/npas/pro-zatverdzhennya-perspektivnogo-planu-formuvannya-teritorij-gromad-zakarpatskoji-oblasti-572130520>

6. Реформа децентралізації [Електронний ресурс]. – Режим доступу: <https://www.kmu.gov.ua/diyalnist/reformi/efektivne-vryaduvannya/reforma-decentralizaciyi>

---

УДК 81'255.4

Філологічні науки

## ПРИЙОМИ ЗБЕРЕЖЕННЯ АВТОРСЬКОЇ МЕТАФОРИ У ПОЕТИЧНОМУ ПЕРЕКЛАДІ

**Семененко М.О.,**

*студентка філологічного факультету*

*Національний авіаційний університет*

*м. Київ, Україна*

Ключова особливість поезії – її метафоричність. Під час перекладу поетичних текстів вкрай складно зберегти весь обсяг

метафоричності. Збереження єдності форми та змісту, музичності та ритмічності оригіналу – основна проблема, з якою стикається перекладач. Метафора – троп, що базується на перенесенні значення одних предметів чи явищ на інші на основі схожості чи контрастності (уявної чи реальної) [1, с.54]. Ключовою характеристикою авторської метафори вважається її самотніть, яку часто буває вкрай важко передати в перекладі. Важлива роль метафор полягає в тому, що вони створюють образи, розширюючи значення того, що ми говоримо, і роблять абстрактне конкретним та навпаки. Одну з найбільш відомих стратегій перекладу метафор запропонував П. Ньюмарк. Він виявив низку прийомів, з допомогою яких перекладачі зазвичай передають метафору у художньому тексті:

1. збереження метафоричного образу, якщо він зрозумілий і близький для носіїв мови перекладу;
2. заміна оригінальної метафори метафорою-еквівалентом;
3. переклад метафори порівнянням;
4. збереження метафоричного образу з конкретизацією значення;
5. описовий переклад значення метафори;
6. видалення метафори [2, с.89].

Суть полягає в тому, що перекладач повинен прагнути максимально зберегти метафоричний образ. Якщо це неможливо, він застосовує певні трансформації, щоб зберегти сенс метафори. В крайньому випадку перекладач може вирішити видалити метафору. У тексті перекладу нереалізована метафора можна замінювати іншими стилістичними прийомами, такими як порівняння, плеоназм, риторичне питання тощо.

Для прикладу розглянемо уривки з поетичного твору Е. Дікінсон під назвою “Hope is the thing with feathers” та переклад цього твору, виконаний М. Тарнавською. Вірш є своєрідною алегорією або ж розгорнутою метафорою. Першу велику метафору перекладачка зберегла без значимих змін *“Hope” is the thing with feathers... / That perches in the soul [3] – «Надія» – щось пернаме / На сідалі в душі [4]*. Ця метафора породжує низку інших: *And sings*

*the tune without the words / And never stops – at all [3] – Сніває нісеньку без слів / Всі дні і ночі всі [4].* Цей метафоричний образ перекладачка також зберегла, адже він зрозумілий для читачів. Проте, в наступному прикладі оригінальний образ замінено еквівалентом: *I've heard it in the **chillest land** / And on the strangest Sea – Я чула звук цей на морях / І там, де льоду край.*

Наступний проаналізований поетичний твір – це вірш Е. Дікінсон під назвою “Faith is a fine invention...”. Оригінал поезії:

*“**Faith**” is a fine invention  
For Gentlemen who see!  
But **Microscopes** are prudent  
In an Emergency! [3]*

Для дослідження було обрано переклад цього твору М. Тарнавської:

***Віра** — прегарний винахід  
Для тих, хто бачить небо;  
Та добре мати **мікроскоп**,  
Як є потреба! [4]*

*Мікроскоп* у даному вірші Е. Дікінсон означає метафору наукового пізнання, і цей метафоричний образ збережено в перекладі без змін, тобто перекладено його словниковим відповідником, адже для читача цей образ абсолютно зрозумілий. Вдивляючись у себе, у взаємини зі світом, людина ніби поміщає свої переживання під об'єktiv мікроскопа [5, с.30]. *Віра* — прегарний винахід, вона для обраних, для тих, хто бачить небо, тобто щось далеке. Образ віри також збережений в перекладі без змін. Саме ці приклади доводять, що метафоричний образ необхідно зберігати в перекладі, коли це можливо і зрозуміло для читача, щоб максимально передати думку автора. Нескінченна суперечка віри та сумніву є темою цього твору, яку перекладачці вдалося донести до читача завдяки збереженню образів оригіналу.

В наступному прикладі проаналізуємо метафоричні образи в поетичному творі Шарлотти Бронте “Regret” та їх відтворення в перекладі. Для цього використаєм уривки з оригінального вірша та наш власний переклад.



*In other years, its silent rooms  
Were filled with haunting fears [6].  
Де у кімнатах, що й звуку не почути,  
Ховались привиди усіх моїх страхів.*

Образ *silent rooms* ми трохи розширили та застосували порівняння в перекладі, але сам сенс залишився незмінними: *де у кімнатах, що й звуку не почути*. Образ *haunting fears* ми також трансформували за допомогою фрази *привиди усіх моїх страхів*, тобто змінили структуру речення та використали додавання.

Аналіз поетичних творів доводить, що перекладачі звертаються до певних прийомів, коли перекладають метафоричні образи. Найперше, якщо метафора зрозуміла для носія мови перекладу, то її варто зберегти. Якщо прямий відповідник не вдається знайти в мові перекладу, то метафоричний образ замінюють еквівалентом. Якщо еквівалент не вдало та неточно передає метафоричний образ, варто перекладати за допомогою порівняння. Якщо метафоричний образ може бути незрозумілим читачеві, його зберігають, але з додаванням певного пояснення. Якщо ж не підходить жоден з попередніх способів, використовують перефразування. В крайніх випадках перекладач може прийти до висновку, що метафору взагалі не потрібно або ж немає змоги передати в перекладі. Загалом, рішення про збереження, трансформацію або ж видалення метафори має приймати перекладач, аналізуючи кожен окремий випадок та зважаючи на доцільність і загальний характер тексту.

#### Література:

1. Єфімов Л. П. Стилїстика англійської мови і дискурсивний аналіз. Учбовометодичний посібник / Л. П. Єфімов, О. А. Ясінецька. Вінниця: Нова книга, 2004. 240 с.
2. Newmark Peter. A Textbook of Translation. – Harlow: Pearson Education Limited, 2008. – 292 p.
3. Emily Dickinson [Електронний ресурс] Режим доступу до ресурсу: <https://www.poemhunter.com/emily-dickinson/>
4. Емілі Дікінсон [Електронний ресурс] Режим доступу до ресурсу: <http://poetyka.uazone.net/dickinson/>

5. Венедиктова. Т.Д. Поэзия Эмили Дикинсон: Потаенные страницы американского романтизма / Т.Д. Венедиктова. - Вестн. Моск. ун-та. Сер.9. Филология, 1980, № 5. - С.27-35.

6. "Regret." by Charlotte Brontë [Електронний ресурс] Режим доступу до ресурсу: <http://digital.library.upenn.edu/women/bronte/poems/psc-regret.html>

---

Юридичні науки

## ПЕРСПЕКТИВИ ВПРОВАДЖЕННЯ ЦИФРОВИХ ТЕХНОЛОГІЙ У СФЕРІ СПРАВЛЯННЯ ПОДАТКІВ

**Бура Анна Вікторівна,  
Бура Оксана Вікторівна,**  
*студентки ПМПФ-20-1*

*ННІ економічної безпеки та митної справи  
Державного податкового університету  
Науковий керівник: **Чайка В. В.**  
д.ю.н, доцент, професор кафедри  
публічного права  
Державний податковий університет  
м. Ірпінь, Україна*

На сьогоднішній день діджиталізація та перехід до передових технологій є важливим процесом у розвитку оподаткування та інших секторів. Загальний стрімкий розвиток ІТ-технологій є передумовою для оцифрування більшості процесів у сучасному світі. Оподаткування не стало виключенням, все більше і більше інструментів для платників податків та контролюючих органів тепер доступні у цифровому варіанті, до них відносяться: Електронний кабінет платника податків, Система податковий блок, М.Е.Дос, Чат-бот для платників податків.

Ці сервіси створені для того щоб покращити роботу податкових органів та головніше, щоб спростити процес сплати податків, оформлення податкових декларацій та отримання консультацій для

платників податків. Усі ці сервіси вже працюють успішно деякий час однак все ще потребують покращення та розширення функціоналу.

Дослідженню проблематики діджиталізації справляння податків приділили увагу: Валігура В., Гончаренко Л., Карчева Г., Клаус Ш., Коломієць Г., Краус Н., Крисоватий А., Луцик А., Синютка Н., Ткачик Ф.

Метою роботи є дослідження теоретичних та прикладних аспектів діджиталізації процесів справляння податків в Україні.

В умовах глобальної цифрової трансформації країнам необхідно адаптуватися до сучасної реальності та враховувати нові можливості та потенціал технологічного розвитку інтелектуальних інформаційних технологій.

Можливості цифрових ринків мають вирішальне значення для досягнення національної економічної ефективності, оскільки вони стимулюють використання виробничих ресурсів не лише у сфері інформаційнокомунікаційних технологій, а й у суміжних галузях. Серед них процес діджиталізації України та інших країн міжнародного співтовариства є надзвичайно важливим для формування багатополярного світу для запобігання інформаційному протистоянню та цифровій нерівності. Фактично, цифровізація в Україні має позитивні соціальні характери, оскільки спрямована на підвищення якості інфраструктури соціального забезпечення, якості надання соціальних послуг, організацію прозорості та актуальності соціальної допомоги, зниження витрат [1].

Цифрові інструменти дозволяють податковим службам бути більш організованими та ефективними у боротьбі зі зловживаннями та покращення якості податкової звітності та збору податків. Незважаючи на те, що технології є ключовим фактором, не слід нехтувати той факт, що людський фактор є дуже важливим для цифрового управління.

Розглядаючи всі три ключові елементи ефективного податкового менеджменту, необхідно змінити існуюче офіційне репресивне ставлення до платників податків: сприяння платникам податків у виконанні їхніх зобов'язань (платники податків — клієнти, а не вороги), своєчасний моніторинг зобов'язань та ефективне стягнення.

У процесі цифровізації місцеві податкові органи стикаються з такими ж проблемами у забезпеченні ефективної роботи та збору податкових надходжень та запровадженні міжнародних стандартів [2].

Під час формування української податкової системи розвиток електронних компонентів оподаткування здійснюється поетапно. Розвиток електронних сервісів для платників податків у мережі Інтернет є одним із пріоритетних завдань ДПС України. На основі вдосконалення контрольних функцій та орієнтації на клієнта Державна податкова служба України активно проводить політику цифровізації та активно розвиває сервісну складову, яка має на меті надання максимально доступної інформації в електронному вигляді. Використовуючи електронні сервіси, платники податків можуть не лише заощадити час, а й створити для себе максимально комфортні умови взаємодії з податковими органами.

У цифровій економіці нові інформаційні технології можуть бути впроваджені в процес збору та управління податками для підвищення якості та ефективності збору та управління податками. Впровадження податковими органами сучасних інструментів інформаційних технологій у цифровому середовищі дозволяє мінімізувати ризики недотримання платниками податків податкового законодавства, максимально підвищити ефективність податкового управління та досягти 100% виконання податкових вимог [3].

На основі проведеного дослідження пропонуємо такі заходи щодо цифровізації податкових органів України: створення повністю верифікованої блокчейн-платформи для платників податків; розробити платформу дистанційного податкового контролю в діяльності податкових органів; запровадити інтегроване цифрове управління людськими ресурсами в податкових органах; застосувати технологію VR/AR у прямій комунікації між податковими органами та платниками податків. Варто зазначити те, що процес цифрової трансформації податкового адміністрування в Україні ще на початковому етапі, а результати його впливу можна буде спостерігати щонайменше за декілька років.

Література:

1. Діджиталізація в Україні набирає обертів: ДПС та Мінцифри поділилися результатами дворічної співпраці. URL: [www.visnuk.com.ua/uk/news/100026706](http://www.visnuk.com.ua/uk/news/100026706).

2. Іванишина О. С., Прокопенко І. А., Панура Ю. В. Удосконалення податкової системи як фактор підвищення фінансової безпеки держави. Ефективна економіка. 2021. № 4. URL: <http://www.economy.nayka.com.ua/?op=1&z=8775>.

3. Цифрова економіка. Про нові можливості для України. Новий час. URL: [nv.ua/ukr/opinion/kubiv/tsifrova-ekonomika-pro-novi-mozhливosti-dljaukrajini-2282520.html](http://nv.ua/ukr/opinion/kubiv/tsifrova-ekonomika-pro-novi-mozhливosti-dljaukrajini-2282520.html).

---

УДК 342.9

Юридичні науки

ДОТРИМАННЯ ПРАВИЛ ЕТИЧНОЇ ПОВЕДІНКИ  
ПУБЛІЧНИМИ СЛУЖБОВЦЯМИ ЯК ЗАПОРУКА ДОВІРИ  
ДО НИХ З БОКУ СУСПІЛЬСТВА

**Меркулов С.О.,**  
*студент юридичного факультету  
Дніпровський національний університет  
імені Олеся Гончара,  
м. Дніпро, Україна*

Довіра громадян до держави – основа та головна проблема владних відносин, необхідна умова існування демократичного суспільства. Громадяни, покладаючи на державу певні повноваження, потрапляють у залежність від діяльності цього політичного інституту, від дій окремих державних управлінців. Саме тому в природі довірчих відносин існують певні ризики – ризики зловживання делегованою владою. Це спонукає суспільство до висунення високих вимог до професіоналізму та моральних якостей представників держави та накладає на державних управлінців моральні зобов'язання перед суспільством. Тому довіра до влади має яскраво виражений етичний вимір.

Забезпечення довірливого ставлення громадян до державної

влади та її представників є одним із першочергових завдань, вирішення якого допомагатиме створенню ефективної системи державного управління та налагодженню гармонійних взаємин між суспільством та державою. Високий рівень довіри посилює механізм співпраці міждержавними органами та громадянами; низька довіра призводить до його послаблення.

Для панування стану довіри до представників державної влади необхідним є встановлення та дотримання державними службовцями певного комплексу обов'язків, які на них покладаються. Одним із таких обов'язків є обов'язок державного службовця дотримуватися морально-етичних засад державної служби. Для з'ясування сутності цього обов'язку необхідно насамперед з'ясувати визначення таких поняття як «професійна етика» та «професійна мораль». Узагальнивши позиції науковців, можна дійти висновку, що під професійною мораллю державних службовців варто розуміти особливості моральної свідомості, взаємовідносин, поведінки людей, які обумовлені державно-службовою діяльністю [1, с.14-21].

В загальному розумінні етика поведінки державного службовця – це система етичних норм і принципів, установлений порядок дій, правил та взаємовідносин у державно-службових відносинах, що базуються на ціннісних засадах державної служби та усвідомленні державним службовцем свого професійного призначення.

Умовно етику поведінки державних службовців можна поділити на два складники:

а) теоретичний – комплекс набутих протягом життя етичних знань та моральних цінностей;

б) практичний – установки до належної поведінки та застосування набутих знань у професійній діяльності [2, с. 70].

Етику поведінки державних службовців можна розглядати не лише як сукупність правил поведінки службовців між собою, а передусім їхній обов'язок проявляти високу культуру спілкування з іншими учасниками правовідносин, які не перебувають у

державно-службових взаємовідносинах зі службовцем, тобто з іншими громадянами [3, с. 195].

Щодо правового регулювання обов'язку дотримуватися морально-етичних засад державної служби, то загальні принципи, норми та вимоги до правил етичної поведінки державних службовців визначені законами України «Про державну службу», «Про запобігання корупції» та наказом Національного агентства з питань державної служби від 05.08.2016 № 158 «Про затвердження загальних правил етичної поведінки державних службовців та посадових осіб місцевого самоврядування».

Виходячи зі змісту вищеназваних нормативно-правових актів, можемо виділити групу загальноправових принципів, які зараховані до змісту етики та власне етичних принципів. До переліку останніх слід відносити принципи:

- служіння державі та суспільству (чесне служіння і вірність державі, сприяння реалізації прав людини, сприяння у формуванні позитивного іміджу держави);

- гідна поведінка (повага до гідності інших осіб, ввічливість та дотримання високої культури спілкування, доброзичливість і запобігання виникненню конфліктів у стосунках з громадянами, недопущення дій і вчинків, які можуть зашкодити інтересам публічної служби чи негативно вплинути на репутацію публічного службовця);

- добросовісність (спрямованість дій на захист публічних інтересів, забезпечення пріоритету загального блага громадян над приватними або корпоративними інтересами, неприпустимість використання державного майна в особистих цілях);

- політична нейтральність;

- сумлінність (добросовісне, чесне та професійне виконання публічним службовцем своїх обов'язків, виявлення ініціативи і творчих здібностей).

Порушення правил етичної поведінки публічних службовців може призводити до різних правових наслідків:

- 1) адміністративної відповідальності за порушення антикорупційних обмежень та зобов'язань, які водночас включені до

правил етичної поведінки (КУпАП: ст. 172-6 «Порушення вимог фінансового контролю», ст. 172-7 «Порушення вимог щодо запобігання та врегулювання конфлікту інтересів», ст. 172-8 «Незаконне використання інформації, що стала відома особі у зв'язку з виконанням службових повноважень», ст. 172-9 «Невжиття заходів щодо протидії корупції»);

2) дисциплінарної відповідальності, що є основним правовим наслідком порушення правил етичної поведінки публічних службовців. Наприклад, неетична поведінка державного службовця в позаслужбовий час, що супроводжується нецензурною лексикою, посиланням на важливість своєї посади, застосуванням погроз і приниженням людської гідності, підпадає під ознаки трьох окремих видів дисциплінарних правопорушень (передбачених ч. 2 ст. 65 Закону «Про державну службу»): учинення дії, що шкодить авторитету державної служби; порушення правил етичної поведінки службовців; порушення Присяги державного службовця. Учинення таких проступків передбачає застосування до службовця різних видів стягнення – догани, попередження про неповну службу відповідність, звільнення з державної служби.

3) інших наслідків порушення правил етичної поведінки, не пов'язаних із юридичною відповідальністю, але які також можуть мати правове значення. Це зокрема

- організаційно-процедурний наслідок у вигляді відводу;
- урахування дотримання правил етичної поведінки державного службовця під час щорічного оцінювання результатів його діяльності, що впливає на преміювання, планування кар'єри та виявлення потреби у професійному навчанні (ч.ч. 1 і 2 ст. 44 Закону «Про державну службу») [4, с.451-455].

Отже, дотримання морально-етичних засад державної служби є запорукою високоефективного та якісного виконання своїх обов'язків та забезпечення державою належного виконання своїх функцій, що у свою чергу сприятиме задоволенню потреб суспільства та підвищенню довіри суспільства до представників державної влади.

Література:



1. Василевська Т. Е. Етика державного управління : підручник / Т. Е. Василевська, В. О. Саламатов, Г. Б. Марушевський ; за заг. ред. Т. Е. Василевської. – К. : НАДУ, 2015. – 204 с
2. Даниленко Ю.С. Стан правового регулювання етики поведінки державних службовців в Україні. Вісник Чернівецького факультету: зб. наук. праць НУ«ОЮА».Чернівці, 2015.№ 4. С.66–78.
3. Янюк Н.В. Актуальні проблеми у регулюванні питань професійної етики публічних службовців. Вісник Львівського університету. Серія: Юридична. Львів, 2014. Вип. 59. С. 194–199.
4. Адміністративне право України. Повний курс : підручник / В.Галуцько, П.Діхтієвський, О.Кузьменко та ін. ; за ред. В.Галуцька, О.Правоторової. – Видання четверте. – Херсон : ОЛДІ-ПЛЮС, 2021. – 656 с

---

Медичні науки

## ПОШИРЕНІСТЬ НЕАЛКОГОЛЬНОЇ ЖИРОВОЇ ХВОРОБИ ПЕЧІНКИ У ПАЦІЄНТІВ ІЗ ЦУКРОВИМ ДІАБЕТОМ 2 ТИПУ

*Вялик Вікторія Володимирівна ,  
Пецерін Ярослав Андрійович  
студенти 5 курсу Кафедра епідеміології  
Харківський Національний  
Медичний Університет  
Харків, Україна  
Науковий керівник:*

**Орловська Катерина Володимирівна**

**Актуальність.** Діабет – це серйозний розлад способу життя, що став глобальним тягарем, і показники його поширеності різко зростають у країнах, що розвиваються. Вважається, що неалкогольна жирова хвороба печінки (НАЖХП) виникає через нездатність організму зберігати надлишок енергії в адипоцитах; як такий,

його зазвичай розглядають як печінковий прояв метаболічного синдрому. Цукровий діабет 2 типу (ЦД 2 типу) і НАЖХП мають резистентність до інсуліну як спільний патофізіологічний механізм, і кожне з цих двох захворювань впливає на розвиток іншого. Поширеність НАЖХП висока, особливо у пацієнтів з ожирінням та ЦД 2 типу, і очікується, що у найближчі десятиліття вона різко зросте.

**Мета.** Метою дослідження було оцінити поширеність НАЖХП у пацієнтів з діабетом 2 типу та вивчити пов'язані характеристики та результати.

**Матеріали та методи.** Нами було проведено аналіз літератури, який складався з 10 іноземних та 10 вітчизняних джерел, за період з 2020 - 2022 рр. Згодом всього було відібрано 438 статей.

**Результати.** Ми оцінили об'єднані показники поширеності за допомогою мета-аналізу за допомогою моделі випадкових ефектів, а потім досліджували неоднорідність за допомогою підгрупового, метарегресійного аналізу та аналізу чутливості. Було включено 20 досліджень за період із 2020 по 2022 рік ( $n = 3901$ ). Загальна поширеність НАЖХП склала 19,3% (95% ДІ, 12,3-27,5%), збільшуючись до 22,0% (95% ДІ, 13,9-31,2%) тільки у дорослих. Загальна поширеність ультразвукових досліджень була високою (27,1%, 95% ДІ, 18,7-36,3%) порівняно з дослідженнями з використанням магнітно-резонансної томографії (8,6%, 95% ДІ, 2,1-18), біопсії печінки (19,3%, 95% ДІ, 10,0-30,7%), або транзиторна еластографія (2,3%, 95% ДІ, 0,6-4,8%).

**Висновки.** Поширеність НАЖХП у пацієнтів із ЦД 2 типу значна і сильно залежить від конкретного діагностичного методу та визначення НАЖБП, що використовується. Ці дані корисні для спрямування дій зі стандартизації діагностики НАЖБП, що допоможе визначити супутні механізми та результати.

## ДОКАЗИ І ДОКАЗУВАННЯ У КРИМІНАЛЬНОМУ ПРОЦЕСІ

*Денисовський Михайло Дмитрович,*

*к.ю.н.*

*Волянська Віталіна Вадимівна,*

*здобувач вищої освіти юридичного відділення*

*Галицький фаховий коледж*

*імені В'ячеслава Чорновола,*

*Україна*

*У доказі є щось оманливе; уявляється, що нібито предмет, який так називається, має достатню силу для того, щоб йому довіряли; але під цим словом треба розуміти тільки засіб, який використовується для встановлення істинності факту, засіб, який може виявитись і поганим, і гарним, і повним, і недостатнім.*

Ієремія Бентам

**Актуальність теми дослідження.** Виступаючи важливою складовою правосуддя, судове доказування займає важливе місце та відіграє провідну роль у системі кримінального процесу. Відколи відбувається процес становлення й розвитку науки кримінального процесуального права, від тоді й зростає увага до проблем доказів та доказування. Саме доказування виступає чи не єдиним засобом для досягнення мети кримінального судочинства, адже воно має на меті відтворити ту картину події, котра дійсно відбулася, дослідити її з метою не допустити покарання невинної особи.

**Метою** даного наукового дослідження виступає розкриття правової природи доказів та доказування у кримінальному судочинстві, аналізу його змісту та визначення засобів доказування.

Слід відмітити, що вивченням даного питання займалися різні вчені, серед яких: Бахін В., Грошевий Ю., Гошовський М., Іщенко А., Лук'янчиков Є., Маляренко В., Михеєнко М., Нор В., Погорецький М., Попелюшко В., Савицький В., Стахівський С., Шепітько В., Шумило М. та багато інших.

Невід’ємною частиною кримінальної процесуальної діяльності виступає доказування, саме тому вважається, що доказове право входить до системи норм кримінального процесу як важлива його частина.

Цікавим є той факт, що навколо розуміння «доказів» наукова дискусія бере свій початок ще з часів старого Риму (кінець III ст. – середина VI ст.), коли під ним («probation») розуміли власне як самий доказ, так й засіб доказування і судове слідство [1, с. 2].

Варто відмітити, що на сьогоднішній день відсутнє єдине трактування «доказів». Так, Орлов Ю.К., об’єднуючи наукові позиції різних вчених, розробив власну концепцію моделей досліджуваного поняття, виділяючи наступні п’ять основних трактовок: «1) донаукова/архаїчна; 2) логічна; 3) «двоїста»; 4) інформаційна; 5) змішана (синтезована)» [2, с. 59].

Досліджуючи дане поняття, хочемо відмітити, що вперше розуміння поняття «доказів» як системи певних елементів було запропоновано саме українським вченим – Гмирком В.С., який, в свою чергу, розглядає їх як складну юридичну конструкцію, у системі котрої слід виокремлювати нормативний, інформаційний та пізнавальний блоки елементів [3, с. 104–105]. На думку Вапнярчука В.В., дана позиція уявляється сумнівною, адже нормотворчого удосконалення потребує як саме поняття «доказів», так й інститут допустимості доказів [4, с. 116].

На сьогоднішній день законотворець в ч. 1 ст. 84 Кримінального процесуального кодексу України (далі – КПК України) закріпив легальне визначення досліджуваного поняття: «Доказами в кримінальному провадженні є фактичні дані, отримані у передбаченому цим Кодексом порядку, на підставі яких слідчий, прокурор, слідчий суддя і суд встановлюють наявність чи відсутність фактів та обставин, що мають значення для кримінального провадження та підлягають доказуванню» [5]. Ми підтримуємо позицію Андрійчука Р., який проаналізувавши думку законотворця, дійшов висновку, що відповідно до законодавчого закріплення єдине розуміння доказів у кримінальному процесі утворюють, незалежно від їх назви, фактичні дані і ті процесуальні джерела, з

яких ці фактичні дані можуть бути почерпнуті [6, с. 1020].

Що ж стосується процесу доказування, то він виступає єдиним засобом досягнення мети кримінального судочинства й тлумачиться як процес отримання доказів, їх використання, аби відтворити дійсну картину події, котра підлягає дослідженню, й, таким чином, захистити права і законних інтересів осіб, котрі беруть участь у кримінальному провадженні, розкрити кримінальне правопорушення, недопустивши покарання невинної особи.

У своїй монографії Стахівський С.М. розглядає кримінально-процесуальне доказування як «практичну діяльність уповноважених законом суб'єктів, яка відбувається в особливій процесуальній формі шляхом збирання, перевірки й оцінювання доказів» [7, с. 14]. На наше переконання, передумови наступної об'єктивної, усбічної та повної перевірки доказів створюються як під час їх збирання, так й під час перевірки необхідних умов для розвитку подальшого процесу пізнання усіх обставин кримінального правопорушення та забезпечення перспективи оцінювання сукупності доказів у кожному кримінальному провадженні зокрема.

Інші науковці під процесом доказування вбачають «діяльність відповідних державних органів щодо збирання, перевірки й оцінки доказів, достовірне встановлення яких необхідне для правильного вирішення кримінального провадження» [8, с. 12].

Рибалка О. процес перевірки доказів умовно розділяє на слідчі/практичні дії з пошуку нових доказів, а також аналіз та синтез/логічні операції з дослідження отриманих доказів [9, с. 282]. Якщо ж звернутися до КПК України, то у ч. 1 ст. 94 нормодавець прописав наступне: «Слідчий, прокурор, слідчий суддя, суд за своїм внутрішнім переконанням, яке ґрунтується на всебічному, повному й неупередженому дослідженні всіх обставин кримінального провадження, керуючись законом, оцінюють кожний доказ з точки зору належності, допустимості, достовірності, а сукупність зібраних доказів – з точки зору достатності та взаємозв'язку для прийняття відповідного процесуального рішення» [5]. Звідси випливає, що збирання й перевірка доказів виступають певними етапами формування фактичної основи процесу доказування.

На сьогоднішній день законодавець до процесуальних джерел доказів відносить «показання, речові докази, документи, висновки експертів» [5].

На нашу думку, формування/збирання доказів виступає комплексом процесуальних операцій, що вчиняються суб'єктами доказування, на котрих, у свою чергу, покладається обов'язок виявляти носіїв інформації та перетворювати її у відповідну процесуальну форму, таку як: різного роду показання, висновок експерта і т.д. Фіксація доказів виступає фінальним елементом їх формування/збирання. Власне, із цього моменту й відбувається їх об'єктивізація, тобто закріплення доказів за допомогою засобів фіксації, котрі передбачені чинним кримінальним процесуальним законом.

**Висновки.** Таким чином, можна констатувати, що доказами виступають будь-які фактичні дані про подію кримінального правопорушення, що у визначеному законом порядку були одержані із передбачених джерел. Що ж до процесу доказування в кримінальному процесуальному праві, то ним являється процес набуття істинних знань про подію та обставини кримінального правопорушення, що врегульований нормами кримінального процесуального закону.

#### Література:

1. Ляш А.О. Поняття доказів у кримінальному процесі. Часопис Національного університету «Острозька академія». Серія «Право». 2012. №2 (6). С. 1–17.
2. Орлов Ю.К. Проблемы теории доказательств в уголовном процессе. Москва : Юристъ, 2009. 176 с.
3. Гмирко В. Легальне визначення «загального» поняття доказів: чи зберігати у новому КПК. Право України. 2003. № 11. С. 101–106.
4. Вапнярчук В.В. Щодо поняття доказів у кримінальному провадженні. Науковий вісник Ужгородського національного університету. Серія ПРАВО. 2015. Випуск 32. Том 3. С. 114–117.

5. Кримінальний процесуальний кодекс України від 13.04.2012 № 4651-VI. Відомості Верховної Ради України (ВВР), 2013, № 9-10, № 11-12, № 13, ст. 88.

6. Андрійчук Р. Поняття «докази» в кримінальному процесі України: загальнотеоретичний аналіз. *Traektoriâ Nauki = Path of Science*. 2020. Vol. 6, No 4. Section “Law”. P. 1018–1024.

7. Стахівський С.М. Теорія і практика кримінально-процесуального доказування : монографія. Київ, 2005. 272 с.

8. Докази та доказування у кримінальному провадженні: навч. посібник / Р. І. Благута, Ю. В. Гуцуляк, О. М. Дуфенюк та ін. Львів: ЛьвДУВС, 2018. 272 с.

9. Рибалка О. Теоретичні засади доказування в кримінальному процесі. Підприємництво, господарство і право. 2020. № 8. С. 281–284.

---

Юридичні науки

## ОСОБЛИВОСТІ ОСКАРЖЕННЯ ТА РОЗІРВАННЯ ДОГОВОРУ ДАРУВАННЯ В УМОВАХ ВОЄННОГО СТАНУ

*Довга Маргарита Олександрівна,  
студентка другого (магістерського) рівня,  
Державного податкового університету  
м. Ірпінь*

*Амеліна Анна Сергіївна,  
к.ю.н., доцент кафедри  
приватного права*

Згідно з ст.717 Цивільного кодексу України (далі – ЦК України) договором дарування є договір, в якому одна сторона (дарувальник) передає або зобов'язується передати в майбутньому другій стороні (обдаровуваному) безоплатно майно (дарунок) у власність. Предметом договору дарування може бути будь-яке майно (як індивідуально визначені речі, так і речі, визначені родовими ознаками), не вилучене з товарообороту і яке може бути

у власності особи, якій воно дарується. Дарунком можуть бути рухомі речі, в тому числі гроші та цінні папери, а також нерухомі речі, майнові права, якими уже володіє дарувальник, а також ті, які можуть виникнути у нього у зв'язку зі здійсненням права інтелектуальної власності, та інші права. Відповідно до статті 722 ЦК України право власності обдаровуваного на дарунок виникає з моменту його прийняття. Дарувальник, який передав річ підприємству, організації транспорту, зв'язку або іншій особі для вручення її обдаровуваному, має право відмовитися від договору дарування до вручення речі обдаровуваному [7].

Розглянемо особливості розірвання договору дарування.

Ст. 712 ЦК України встановлює такі випадки, коли дарувальник має право вимагати розірвати договір дарування: 1) якщо обдарований умисно вчинив кримінальне правопорушення проти життя, здоров'я, власності дарувальника, його батьків, дружини (чоловіка) або дітей; 2) якщо обдарований створює загрозу безповоротної втрати дарунка, що має для дарувальника велику немайнову цінність; 3) якщо внаслідок недбалого ставлення обдаровуваного до речі, що становить культурну цінність, ця річ може бути знищена або істотно пошкоджена; 4) якщо на момент пред'явлення вимоги дарунок є збереженим. У разі розірвання договору дарування обдарований зобов'язаний повернути дарунок у натурі. Також договір дарування може бути розірваний на загальних підставах, які передбачені ст. 651 та 652 ЦК України. Так, згідно з ч. 2 ст. 651 такий договір може бути розірваний за рішенням суду, якщо якась із сторін порушила його умови [7].

Цікавим є розірвання договору дарування у разі істотної зміни обставин, якими сторони керувалися при укладенні договору. Розглянемо це на прикладі Постанови Верховного Суду до справи №591/3835/16-ц. У справі йшлося про те, що відповідач змусила позивача добровільно подарувати їй будинок та земельну ділянку щоб у подальшому позбавити його житла, хоча в момент укладення договорів дарування донька запевнила його, що він залишиться проживати в ньому. Пізніше відповідач вигнала його з квартири, тим самим позбавивши позивача житла. Натомість



позивач стверджує, що зараз цей будинок не є придатним для проживання. Отже, позивач вважав, що на цей час істотно змінились обставини, які існували під час укладання спірних договорів, що відповідно до ст. 652 ЦК України є підставою для розірвання договору дарування. Розглянувши спір, суд касаційної інстанції зазначив, що позивач добровільно, усвідомлюючи правові наслідки договору дарування, уклав договори дарування спірних житлового будинку та земельної ділянки, під час виконання договору сторонами не порушено його умов та мета договору дарування щодо передачі власником (дарувальником) свого майна у власність іншої особи (обдарованого) без отримання будь-якої взаємної винагороди (майнового задоволення). Тому підстави для розірвання договору дарування відсутні [3].

Слід зазначити, що особливість договору дарування полягає в тісному зв'язку дарувальника з обдаровуваним, а тому передбачає гарне ставлення до останнього. З цього випливає, що загальною підставою для розірвання такого правочину є злісна невдячність обдаровуваного.

Згідно з Постановою Верховного Суду від 19.05.2020 у справі № 523/9855/17 законом не може бути передбачено морального обов'язку для обдарованого, спрямованого на вдячність та повагу до дарувальника. У цій же Постанові Верховний Суд визначає, що вчинення злочину щодо дарувальника тягне за собою настання цивільно-правових наслідків. Зазвичай, таким наслідком є розірвання договору дарування. У такому випадку дарувальник має право вимагати розірвання договору та повернення свого майна. Законодавство України передбачає таку можливість навіть якщо у договорі дарування вказаний обов'язок передати таке майно обдаровуваному в майбутньому. Слід зазначити, що у випадку смерті дарувальника таке право одержують його спадкоємці [2].

Інші умови розірвання договору дарування можна розглянути на прикладі справи № 643/12994/16-ц. У жовтні 2016 року ОСОБА\_1 звернулася до суду з позовом до ОСОБА\_2, у якому просила розірвати договір дарування частини житлового будинку, укладений 09 жовтня 2006 року між нею та відповідачем,

відповідно до якого вона передала відповідачу безоплатно 2/5 частини житлового будинку АДРЕСА\_1, посвідчений приватним нотаріусом Харківського міського нотаріального округу Кривошеїною І.М. ОСОБА\_1., посилаючись на те, що відповідач, який є її сином, створив сім'ю та переїхав проживати до м. Ізмаїла Одеської області, витрат на утримання спірного будинку не несе та не має наміру проживати у ньому, а своїм відношенням до подарованого нерухомого майна створює загрозу безповоротної втрати дарунка, який має для неї велику немайнову цінність, просила позовні вимоги задовольнити. Позивач зазначила, що саме вона більш ніж 10 років сплачувала комунальні послуги та податки на нерухомість, а також за власні кошти утримувала її в належному стані [5].

Розглянувши справу, суд касаційної інстанції погодився із висновками попередніх інстанцій, що належна їй частина житлового будинку, яку вона подарувала відповідачу, становить для неї велику немайнову цінність та в чому полягає така цінність, дійшовши висновку про відмову в задоволенні позовних вимог [5].

Також цікавою є справа № 641/1195/15ц. У листопаді 2015 року ОСОБА\_4 звернулася до суду з позовом до ОСОБА\_5 про розірвання договору дарування. В обґрунтування своїх вимог зазначала, що з травня 1997 року перебувала в шлюбі з відповідачем. У 2006 році за договором купівлі-продажу вона придбала квартиру АДРЕСА\_1 (далі - квартира). 23 лютого 2011 року за договором дарування вона передала вказану квартиру безоплатно у власність своєму чоловікові ОСОБА\_5, при цьому вони домовились, що зазначена квартира буде подарована їхньому сину ОСОБА\_6 на повноліття. Виходячи з того, що ОСОБА\_5 не виконав свою обіцянку та не подарував квартиру сину, має боргові зобов'язання перед банком, зруйнувавши у вказаній квартирі стіни, в ній не проживає сам і позбавляє можливості її з сином проживати у квартирі, посилаючись на те, що предмет дарування має для неї велику цінність і пам'ять, просила суд розірвати договір дарування від 23 лютого 2011 року, укладений між нею та ОСОБА\_5, посвідчений приватним нотаріусом та зареєстрований в електронному

реєстрі прав власності на нерухоме майно 28 лютого 2011 року, повернути їй квартиру в натурі та скасувати реєстрацію права власності на неї за ОСОБА\_5. Проте суд у своєму судовому рішенні наголосив, що наявність кредитної заборгованості відповідача перед банком та інші обставини, на які посилається позивач, не дають підстав для висновку про наявність загрози безповоротної втрати дарунку в розумінні ч. 2 ст. 727 ЦК України [4].

Варто зазначити, що строк позовної давності згідно з ст. 728 ЦК України становить один рік. Проте, відповідно до Закону України "Про внесення змін до Податкового кодексу України та інших законодавчих актів України щодо дії норм на період дії воєнного стану" розділ "Прикінцеві та перехідні положення" Цивільного кодексу України доповнено пунктом 19, де зазначено, що строк подовжено на період дії воєнного стану в Україні [6].

Цивільний кодекс України передбачає також можливість оскарження договору дарування. Це можна зробити за таких умов: дарувальник не контролював свої дії на момент підписання договору; дарувальник підписав договір через використання насильства щодо нього; дарувальник неправильно оцінив наслідки укладення такого договору; дарувальник уклав фіктивний договір; дарувальник підписав уявний договір. Особа може звернутися до суду для оскарження цього договору протягом 3 років з моменту, коли вона дізналася про порушення своїх прав. Якщо у момент підписання договору дарувальник не міг контролювати свої дії через захворювання, довести недійсність договору дарування можна за допомогою експертизи [7].

Отже, з цього можна зробити висновок, що договір дарування – це суттєва підстава виникнення цивільних прав та обов'язків. Слід зазначити, що цей договір опосередковує рух цивільного обороту. Також він є важливим інститутом цивільного права, який постійно розвивається та вдосконалюється. Водночас, поняття договору дарування та пожертви та його видів у теорії цивільного права залишається практично незмінним, ґрунтуючись на положеннях римського права [1, с. 56]. Значна роль цього договору полягає також у забезпеченні додержання особами законності та справедливості.

### Література:

1. Карпенко Р.В., Братішко Н.А. Про правові аспекти укладання і здійснення договорів дарування і пожертви. Цивілістика. ПРАВО І СУСПІЛЬСТВО № 3 / 2022. с. 51-57;

2. Постанова у справі № 523/9855/17 (провадження № 61-14945св19) [2020] від 19.05.2020. Єдиний державний реєстр судових рішень. Верховний Суд. – URL: <https://reyestr.court.gov.ua/Review/89345576> (Дата звернення: 06.11.2022). ;

3. Постанова у справі №591/3835/16-ц (провадження №61-22859св18) [2019] від 23.01.2019 року. Єдиний державний реєстр судових рішень. Верховний Суд. – URL: <https://reyestr.court.gov.ua/Review/79543477> (Дата звернення: 06.11.2022). ;

4. Постанова у справі № 641/11195/15-ц (провадження N 61-23468св18) [2018] від 13 грудня 2018 року. Єдиний державний реєстр судових рішень. Верховний Суд. – URL: <https://reyestr.court.gov.ua/> (Дата звернення: 06.11.2022). ;

5. Постанова Верховного Суду у справі № 643/12994/16-ц (провадження № 61-41424св18) [2019] від 15.08.2019 року. Єдиний державний реєстр судових рішень. Верховний Суд. – URL: <https://reyestr.court.gov.ua/Review/83819703> (Дата звернення: 06.11.2022). ;

6. Про внесення змін до Податкового кодексу України та інших законодавчих актів України щодо дії норм на період дії воєнного стану: Закон України від 15.03.2022 року № 2120-IX. (Дата звернення: 06.11.2022). - URL: <https://zakon.rada.gov.ua/laws/show/2120-20#Text> (Дата звернення: 06.11.2022). ;

7. Цивільний кодекс України: Закон України від 16.01.2003 року № 435-IV Відомості Верховної Ради України. 2003. – URL: <https://zakon.rada.gov.ua/laws/show/435-15#Text> (Дата звернення: 06.11.2022).

## ЦИФРОВА ІНФРАСТРУКТУРА ЕКОНОМІКИ І ПІДПРИЄМТВА: ЗМІСТ ТА ОСОБЛИВОСТІ ФОРМУВАННЯ

**Фоменко В.С.,**

*студентка факультету фінансів та обліку*

*Державний торговельно-економічний*

*університет,*

*м.Київ*

Ми всі живемо в час коли дуже необхідний розвиток цифрової інфраструктури. Адже в час пандемії та війни велика кількість людей почали працювати та навчатись дистанційно. Зараз наша країна активно використовує інформаційні технології в медицині, наприклад електронна черга до лікаря, також в нашій країні активно застосовують електронні документи, які вже на сьогоднішній день прирівняли до паперових. Й саме для того, щоб у всіх верств населення був рівний доступ до всіх цих благ цивілізації нам і необхідно розвивати цифрову інфраструктуру.

Створюючи цифрову інфраструктуру ми розширюємо доступ громадян нашої країни до великого інформаційного середовища та знань. У 2011 році ООН назвали вільний доступ до Інтернету фундаментальним правом людини – цифровим правом.

Отже, що ж таке цифрова інфраструктура.

Цифрові інфраструктури – комплекс технологій, продуктів та процесів, що забезпечують обчислювальні, телекомунікаційні та мережеві можливості на цифровій основі. Цифрові інфраструктури є основою цифрової економіки [1].

Цифрова інфраструктура поділяється на опорну (тверду) інфраструктуру, яку створюють з метою подолання цифрового розриву, створення основ цифрової економіки, реалізацію нових можливостей бізнесом та громадянами, та сервісну (м'яку), яку також не можна лишати уваги.

Опорні (тверді) інфраструктури:

- фіксована інфраструктура широкосмугового доступу до

Інтернету (ШСД): магістральні, дистрибуційні та локальні мережі, точки обміну трафіком тощо;

- мобільна інфраструктура зв'язку та широкосмугового доступу (3G, 4G, 5G);

- радіоінфраструктура (LoRaWan тощо) для проєктів Інтернету речей (сенсори, датчики тощо);

- радіоінфраструктура (насамперед Wi-Fi на рівні міст, селищ, різних закладів туристичних об'єктів тощо.);

- інфраструктура супутникового зв'язку;

- обчислювальна інфраструктура (т. з. хмарна, або віртуалізована, інфраструктура);

- інфраструктура кібербезпеки [2].

Сервісна (м'яка) інфраструктура:

- інфраструктура ідентифікації та довіри (citizen ID, Bank ID, mobile ID);

- інфраструктура відкритих даних;

- інфраструктура державних послуг (e-government);

- інфраструктура інтероперабельності (API, стандарти європейської ISA);

- інфраструктура е-комерції та е-бізнесу (e-contract, e-invoicing, e-logistics);

- транзакційно-процесингова інфраструктура (онлайн-платежі, інструменти cashless, сервіси fintech);

- інфраструктура життєзабезпечення (цифрові медичні, освітянські, транспортні, логістичні та інші системи, системи громадської безпеки);

- геоінформаційна інфраструктура (прив'язки цифрових даних до просторових об'єктів);

- промислові цифрові інфраструктури (Індустрія 4.0) [2].

Перспективні політики стимулювання розвитку «цифрової» інфраструктури України включають наступні напрямки:

- Збалансоване регулювання конкуренції з метою розвитку ринків, стимулювання інвестиційної активності, особливо враховуючи притаманні виробникам цикли розробки та запуску нових видів мобільного та широкосмугового зв'язку;

- Внески, податки і збори мають враховувати потенційний вплив на інвестиції у реальну інфраструктуру з однієї сторони, але й стимулювати ефективне використання обмежених ресурсів, у тому числі завдяки впровадженню новітніх технологій;

- Важливим у «цифровому» переході є ефективне використання частотного ресурсу, його конфігурація задля максимальної цінності для користувачів [3, с.28].

Для розвитку цифрової інфраструктури нашої країні необхідно розробка та імплементація Національного плану розвитку ШСД (National Broadband Plan), який би визначав конкретні шляхи досягнення загального доступу всього населення України до загальнодоступних послуг, обсяги будівництва телекомунікаційних мереж та необхідні капіталовкладення із визначенням механізму фінансування [3, с.32]. Також нам треба створити Фонд розвитку цифрової інфраструктури та крім загальнонаціонального Фонду необхідно створити і регіональний, тобто Фонд місцевих громад.

Для розвитку високошвидкісних мереж в тому числі і мобільного зв'язку важливим є створення стимулів та моделей для приватних компаній для спільного прокладання магістральних телекомунікаційних інфраструктур та їх подальшого спільного використання, доступу тощо (Co-sharing, Open Exchange Service Network, local loop unbundling), а також суттєве спрощення отримання дозволів та проходження бюрократичних процедур [3, с.33].

У воєнний час цифрова інфраструктура нашої країни виявилась дуже міцною. Так нам на допомогу прийшов портал «Дія», який зробив легшими багато процедур, як для цивільних людей, так і для військових. Але війна нам показала і над чим треба працювати, адже після того як критична інфраструктура зазнала великих ушкоджень погіршився і мобільний зв'язок, тому це треба буде модернізувати в майбутньому нашої країні, щоб бути готовим до усього.

Отже, ми можемо прийти до такого висновку: для розвитку цифрової економіки необхідний і розвиток цифрової інфраструктури. Для цього державі необхідно створювати, як тверду, так

м'яку інфраструктуру. Розвиток широкосмугового доступу із застосуванням мобільних технологій (3G, 4G, 5G) має бути одним із пріоритетних в розвитку твердої інфраструктури.

За добре функціонуючої цифрової інфраструктури якість життя в нашій країні виростить для всіх верст населення та буде стрімко розвиватись багато галузей економіки.

#### Література:

1. Розпорядження КМУ від 17 січня 2018 р. №67-р «Про схвалення Концепції розвитку цифрової економіки та суспільства України на 2018–2020 роки та затвердження плану заходів щодо її реалізації».

2. Україна 2030E – країна з розвинутою цифровою економікою: Український інститут майбутнього (2021). URL: <https://strategy.uifuture.org/kraina-z-rozvinutoyu-cifrovoyu-ekonomikoju.html>

3. Цифрова адженда України – 2020 (“Цифровий порядок денний” – 2020). URL: <https://www.rada.gov.ua/uploads/documents/40009.pdf>



ПОЛІТИЧНА СИСТЕМА СУСПІЛЬСТВА: СУТНІСТЬ  
ТА СТАНОВЛЕННЯ В УКРАЇНІ

**Іванова О. В.**

*асистент кафедри філософії, соціально-  
гуманітарних наук та фізичного виховання.*

**Кубіна А.П.,**

*здобувачка першого ( бакалаврського )*

*рівня вищої освіти*

*спеціальність 072 Фінанси*

*банківська справа та страхування*

*Хмельницький університет управління*

*та права імені Леоніда Юзькова*

*м. Хмельницький, Україна*

Протягом багатьох століть люди формували спеціальні соціальні механізми, які дозволяли давати життєздатність, цілісність, стабільність суспільства, його пристосування до суттєвих змін у довкіллі, економіці, а також соціальних взаємозв'язках. На сьогодні у політичній науці механізм, який висвітлює динаміку політичної сфери життя суспільства, називається політична система.

Політична система суспільства являє собою складну, динамічну, ієрархічну систему відносин політичної влади, що утворюються між об'єктами та суб'єктами політики, покладаючись на розподіл сил між ними і регулюється через систему державних і недержавних соціальних інститутів, які виконують політичні функції.

Утримання порядку владних відносин у суспільстві головна мета політичної системи. Забезпечення постійності влади в соціально неоднорідному суспільстві з деякою кількістю ресурсозабезпечених категорій, які хочуть панувати, не може бути через використання силового ресурсу правлячими угрупованнями.

Головною функцією політичної системи є контроль над

розподілом ресурсів і цінностей у суспільстві та встановлення такого розподілу за допомогою політичної влади.

Поступовий розвиток політичної системи в Україні здійснювалась під дією нестачі повного переважання ресурсів у домінуючого актора, що постійно відтворювало ситуацію, за якої придушення місцевих мереж владно-бізнесових зв'язків потребувало високих затрат на фоні постійної загрози з боку зовнішніх конкурентів. Ці всі фактори в сукупності спровокували серію «картельних угод», що закінчувались в силу обмежень, заданих політичними інститутами, в результаті чого конфлікти еліт закінчувались новими інституційними компромісами на основі перерозподілу владних повноважень між центральним і місцевими рівнями публічної влади [1, с. 47-48].

На сьогодні політична система України знаходиться в процесі розвитку всіх її компонентів, визначення нових функцій, які будуть відповідати статусу незалежної самостійної держави. Її становлення та розвиток здійснюється за часів переходу від тоталітарного до демократичного суспільства еволюційним шляхом. Спірний характер розвитку політичної системи відображається в низьких темпах політичної структуризації суспільства, незакінченості процесів утворення багатопартійності та партійних систем, бажання застосовувати політичні цінності минулого не беручи до уваги змісту і особливостей політичного розвитку України на сучасному етапі.

Із прийняттям Конституції України 28 червня 1996 року настав новий етап у розвитку політичної системи України. Головний Закон країни охарактеризував засади утворення і розвитку політичної системи, закріпив функції її окремих складових, пояснив зміст та особливості діяльності держави у політичній системі. На сьогодні в Україні проходить активний процес становлення нового типу політичної системи, яка показує формування системи органів місцевого самоврядування, встановлені інституту президентської влади, поділ політичної влади та наявність механізму заохочування і протипага [2, с. 114].

На даний час в країні проходить активний процес розбудови

нового типу політичної системи, яке відбивається у створенні активних процесів становлення нового виду політичної системи, що відтворюються у формуванні системи органів місцевого самоврядування, заснованні інституту президентської влади, поділі політичної влади та наявності механізму стримувань і противаг. Нові зміни в політичній системі суспільства України внесла Революція Гідності 2013-2014 років [2, с. 115].

Отже, політична система в Україні пройшла довгий шлях становлення та на даний час активно розвивається і останні події в країні мали значний вплив на це. Задля подальшого розвитку ватро утвердити громадянське суспільство та зробити демократичну соціально-правову державу, а також вдосконалити політичні принципи, відносини і норми та покращити діяльність ЗМІ.

#### Література:

1. Воронянський О. В., Кулішенко Т. Ю., Скубій І. В. Політологія: підручник. Харків, ХНТУСГ імені Петра Василенка, 2017. 180с.
2. Баранівський В.Ф. Політологія: Підручник. Київ: Національна академія управління, 2016. 236 с.

«НАЦІОКРАТІЯ» МИКОЛИ СЦІБОРСЬКОГО У КОНТЕКСТІ  
ПОЛІТИЧНИХ ПРОЦЕСІВ ПОЧАТКУ ХХ СТОЛІТТЯ

**Кукла В.В.,**

*студент факультету історії,  
політології та національної безпеки*

**Панишко Г. Т.,**

*кандидат історичних наук,  
доцент кафедри політології  
та публічного управління*

*Волинський національний університет  
імені Лесі Українки*

Зважаючи на непросту ситуацію, в якій опинилась Україна сьогодні, виникає необхідність звернутись до основ українського націоналізму. Це пов'язано перш за все з тим, що війна Росії проти України ведеться не задля завоювання українських земель, а саме для знищення української нації, культури, мови та історії. Подібна геополітична ситуація не є якимось поодиноким випадком в історії нашої держави, саме тому існує потреба вивчення політичних концепцій й поглядів в зрізі історичного аналізу задля кращого розуміння минулого і майбутнього країни.

Одним з основоположників ідеї українського націоналізму є Микола Сціборський, який в своїй праці «Націократія» окреслив основні засади творення української держави в ключі націоналізму. Ця книга є важливою підвалиною формування української нації в історичному і сучасному контексті і її можна поставити в ряд з «Націоналізмом» Дмитра Донцова, який був «духовним батьком» Організації українських націоналістів [2].

Перш за все ідеї, які були викладені в «Націократії» слід розглядати нерозривно з історичними подіями, які відбувались в першій половині ХХ століття, і поглядами, які були панівними в тогочасному суспільстві. Адже в той час світ зазнавав болючих перетворень у вигляді війн, світових революцій і змін режимів.

Саме тому Микола Сціборський досліджує різноманіття політичних устроїв, які існували на теренах світу двадцятого століття, а саме фашизм, комунізм, демократію, соціалізм, диктатуру і націоналізм. Це своєрідна політична доктрина, яка намагається визначити, який політичний курс допоможе не лише вижити для держави Україна, але і забезпечить її подальше існування. Вищезгаданий курс передбачав боротьбу з радянським комунізмом-шовінізмом і досить стримане ставлення до демократії [3]. Ці обидва устрої, на думку Сціборського, ігнорують потреби нації і її становлення в межах самостійної держави. В «Націократії» наявна критика демократії – панівного політичного режиму сьогодення. Автор свого роду засуджує УНР за намагання встановити демократичний режим, що призвело до провалу Української революції. Цю критику можна справедливо аргументувати в контексті тогочасних подій, адже стрімка зміна режимів і більшовицька експансія неминуче призвела б до краху демократичної держави. Недосконалість демократії призвела до появи і поширення соціалізму, який автор розглядав як ще більш провальну ідеологію, адже це призводило до *«сили стихійних, руїнницьких інстинктів»*, що в свою чергу могло загрожувати катастрофою [3].

Сціборський вказує, всі політичні устрої мають право на існування і співіснування, але радянський комунізм зазнає найбільшої критики, бо *«що чимдалі, тим більш прибирає характеру єдиної, нетерпиме виключаючої всі інші, релігії серед його визнавши»* [1]. Саме комунізм нівелював всі потреби нації, стираючи будь-які прояви національної свідомості і поневолюючи всі народи, які входили до складу СРСР *«...що її він приховує брехливо-спекулятивними формулами ленінської «національної» теорії»* [1].

Ставлення до фашизму, як ідеології, було досить позитивним. Фашизм певним чином ототожнювався із націоналізмом, адже передбачав панування еліт і синдикатів, які стояли б на чолі нації і сприяли б її розвитку: *«Весь свій ідеалізм фашизм зосереджує в одному рішачоному центрі: у власній нації. Нація для нього – це абсолютна цінність, що їй підпорядковується усе інше...»*[1]. В

цілому, фашизм отримав позитивний відклик через те, що це було ідеалістичне уявлення про цей устрій, поки ще не з'явилися уявлення про вищість націй і геноцид на території Європи. Все ж таки, автор застерігає від надмірного захоплення фашизмом, тому що він заважає розвитку націоналістичних процесів, попри здобутки у сфері господарського і соціального державного управління [2]. Саме тому виникла потреба для створення окремого, відмінного від іншого устрою, який не применшував і не нівелював би потреби і участь нації в процесі створення і становлення незалежної держави. З цією метою було встановлені засади українського націоналізму, який є основою праці Сціборського.

«Націократія» власне і була постулатом влади нації в державі, яка орієнтується на впорядковану й взаємопомічну співпрацю всіх соціально-корисних верств населення. Ця модель державного правління мала компонувати національну солідарність, надкласовість і надпартійність («*Держава вище класів і партій!*») [1]. Нація, на думку Сціборського, має панувати у всіх сферах життя: у соціально-економічній, політичній і культурній. Згуртованість і неподільність є результатом духовної єдності, яка заснована на спільних почуттях до країни і її майбутнього.

По своїй суті, «Націократія» була проектом альтернативної, неліберальної і некомуністичної, модернізації суспільства шляхом створення корпоративної держави і націоналістичної диктатури розвитку. Цінність даної праці в тому, що вона намагалась спрямувати еліти на створення унітарної української національної держави, уникаючи вибору в системі соціалізм-комунізм-капіталізм, що насправді було «*вибором без вибору*» [3].

Вичерпний аналіз «Націократії» М. Сціборського представляє фундаментальні підвалини ідеології українського націоналізму, який в свою чергу мав на меті побудувати Українську державу без ознак тоталітаризму і диктатури, де всі сфери життя держави будувались би на принципах національної солідарності і верховенства національних інтересів. Ця вікопомна праця не протирічить принципам будівництва демократичної держави та є

цілком відповідним віддзеркаленням політичного контексту початку XX століття.

Література:

1. Сціборський М. Націократія. URL: <http://ukrlife.org/main/evshan/natiocracy.htm>.
2. Червак Б. Український націоналізм. Дослідження, інтерпретації, портрети. URL: <https://ukrlit.net/lib/chervak/1.html>
3. Чернишов Д. «Концепція «Націократії» М. Сціборського». URL: <https://dcrs.livejournal.com/9781.html>.

---

УДК 004.31

Інформаційні технології

## ПОРІВНЯЛЬНИЙ АНАЛІЗ ЕНЕРГОЕФЕКТИВНОСТІ НОВІТНІХ ПРОЦЕСОРІВ INTEL ТА AMD

**Гаваші О. Д., Галас А. Я.**

*студенти інженерно-технічного факультету*

**Пойда Василь Юрійович,**

*науковий керівник, к.ф.-м.н., доцент.*

*ДВНЗ «Ужгородський*

*національний університет»*

*м. Ужгород, Україна*

**Вступ.** За останні кілька десятиліть попит на високопродуктивні обчислювальні технології зросли в геометричній прогресії. Центри обробки даних та хмарні обчислення виступають основою ІТ-інфраструктури. Лише в США вони використовують близько 2% від загального енергоспоживання країни. Оскільки більшість центрів обробки даних все ще покладаються на звичайні енергетичні мережі, життєво важливо оптимізувати споживання енергії, що зменшить робочу температуру та підвищить ефективність.

Сучасний процесор має більшу гнучкість при варіюванні таких параметрів, як тактова частота ядра, технологія турбонагнітача та багатопотокове виконання для оптимізації продуктивності

чи енергоспоживання. Загальне припущення полягає в тому, що найбільший приріст продуктивності досягається виконанням програми з максимально можливою тактовою частотою. Однак це означає більш високе споживання енергії та вищі робочі температури. Динамічне масштабування частоти, що використовується у вигляді профілів потужності, корисно, коли центральний процесор не працює, але не ефективно для обмежених пам'яттю тестів.

**Теоретична частина.** Центральний процесор, ЦП — функціональна частина комп'ютера, що призначена для інтерпретації команд.

В рамках однієї і тієї ж архітектури різні процесори можуть досить сильно відрізнятись один від одного. І відмінності ці утілюються в різноманітних процесорних ядрах, що мають певний набір суворо обумовлених характеристик. Найчастіше ці відмінності втілюються в різних частотах системної шини (FSB), розмірах кешу другого рівня, підтримці тих або інших нових систем команд або технологічних процесах, за якими виготовляються процесори. Нерідко зміна ядра в одному і тому ж сімействі процесорів спричиняє за собою заміну процесорного роз'єму, з чого витікають питання подальшої сумісності материнських плат. Проте в процесі вдосконалення ядра виробникам доводиться вносити до нього незначні зміни, які не можуть претендувати на «власне ім'я». Такі зміни називаються ревізіями ядра і, найчастіше, позначаються цифро-буквеними комбінаціями. Проте в нових ревізіях одного і того ж ядра можуть зустрічатися досить помітні нововведення. Так, компанія Intel ввела підтримку 64-бітової архітектури EM64T в окремі процесори сімейства Pentium 4 саме в процесі зміни ревізії [1].

Intel демонструє, куди рухається в майбутньому, із сучасними процесорами, а саме до процесорів, які інтегрують дедалі більшу кількість функцій на одному чіпі та інтелектуально пристосовують свою продуктивність та енергоспоживання залежно від вимог програми. Більшість поколінь процесорів Intel Core поєднує в собі візуальну та 3D-графічну технологію з високопродуктивними мікропроцесорами на одному шматку кремнію



Проте, AMD теж не відстає, і додає досить потужні графічні рішення у свої останні процесори [2].

### **Результати дослідження.**

У дослідженні використовувались процесори AMD Ryzen 5 5600H та INTEL Core I7-9750H з наступними характеристиками:

AMD Ryzen 5 5600H – Кількість ядер: 6, кількість потоків: 12, техпроцес:

7нм., частота: 3.3 – 4.2 ГГц., архітектура: Zen 3 (5<sup>th</sup> Gen).

Інтегрована графіка: AMD Radeon Vega 6, частота 400 – 1500 МГц.

INTEL Core I7 9750H – Кількість ядер: 6, кількість потоків: 12, техпроцес:

14нм., частота: 2.6 – 4.5 ГГц., архітектура: Coffee Lake Refresh (9<sup>th</sup> Gen).

Інтегрована графіка: INTEL UHD 630, частота 350 – 1150 МГц [3].

Після проведення аналітичного огляду публікацій та матеріалів, що також стосуються даної тематики, були сформовані та вирішені наступні задачі нашого дослідження:

1. Підібрати потрібні інформаційні параметри – дані, характеристики та механізми.
2. Провести аналітичне тестування системи.
3. Необхідно визначити вплив обмеження потужності, максимізуючи споживання енергії тестової системи.
4. Потрібно використати лінійну регресію для того, щоб з'ясувати чи відбудеться збільшення споживання енергії при наборі необхідної кількості бітів.

Для отримання даних була обрана задача множення квадратних матриць різних типів даних (int, float). У процесі дослідження була використана бібліотека OpenMP.

OpenMP - це набір директив компілятора, бібліотечних процедур та змінних середовища, які призначені для програмування багатопоточних застосунків на багатоядерних системах із спільною пам'яттю на мовах C, C++.

OpenMP реалізує паралельні обчислення за допомогою

багатопотоковості, в якій «головний» (master) потік створює набір підлеглих (slave) потоків і завдання розподіляється між ними. Завдання, що виконуються потоками паралельно, так само як і дані, необхідні для виконання цих завдань, описуються за допомогою спеціальних директив препроцесора відповідної мови.

На наступних графіках, для зручності, пунктирною лінією позначено результати процесора Intel, а суцільною – процесора AMD.



Рисунок 1 – Порівняльний графік результатів множення матриць типу int



Рисунок 2 – Порівняльний графік результатів множення матриць типу float

З представлених графіків, можна зробити висновок, що при збільшенні кількості елементів, збільшується відрив у часі на користь процесора AMD.

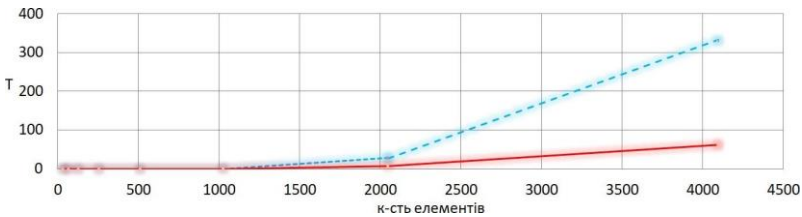

Рисунок 3 – Порівняльна діаграма потужностей процесорів

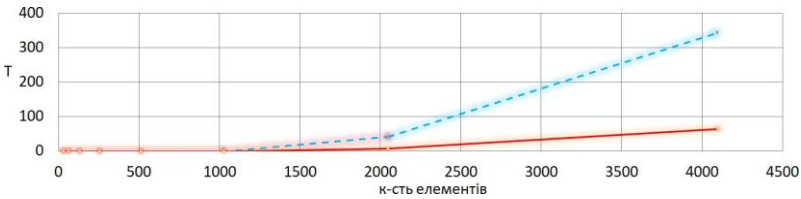
На діаграмі потужностей видно, що процесор AMD спрацював ефективніше.

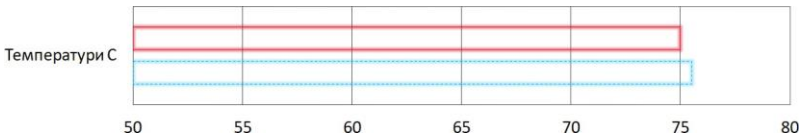

Рисунок 4 – Порівняльна діаграма температур процесорів

На температурній діаграмі видно, що процесори мають приблизно однакові теплові показники.

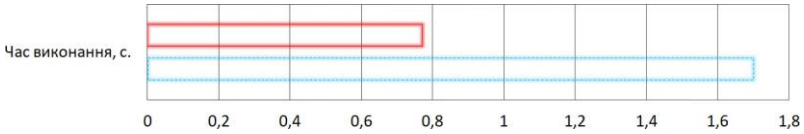

Рисунок 4 – Порівняльна діаграма часу виконання множення дійсних матриць процесорів

Середній час виконання поставленої задачі для процесора intel більше ніж у двічі більший ніж у AMD, що є досить критично.

**Висновки.** У результаті даного дослідження було проведено аналіз механізмів енергоефективності та їх вплив на продуктивність та споживання енергії. Крім того, був здійснений огляд і опис продуктивності новітніх процесорів Intel та AMD.

Видно, що близько до одної тисячі елементів час для обох процесорів є приблизно однаковим, а починаючи від двох тисяч елементів і більше, фіксується значний відрив по часу на користь AMD.

Що стосується середніх температур і часу виконання, то якщо у випадку із температурами різниця між процесорами незначна, то середній час виконання поставленої задачі для процесора intel більше ніж у двічі більший ніж у AMD, що є досить критично.

Щодо потужностей та затрат енергії для обох процесорів, і тут AMD знову показує кращі результати, при чому якщо говорити саме про затрати енергії, то вони кращі більше ніж в чотири рази.

Підвівши підсумки, можна стверджувати, що процесор AMD у даному дослідженні значно енергоефективніший та продуктивніший ніж його аналог від Intel.

Перспективою подальшого дослідження можна вважати порівняння найновіших процесорів Intel та AMD.

Література:

1. IEC 50(191):1990 International Electrotechnical Vocabulary. Chapter 191: Dependability and quality of service. 135 p.
2. IEC 60050-191-am2 (2002) Ed. 1.0 International Electrotechnical Vocabulary. Chapter 191: Dependability and quality of service. 1. IEC 50(191):1990 International Electrotechnical Vocabulary. Chapter 191: Dependability and quality of service. 135 p.
3. Глухов В., Заїченко Н., Оліярник Б. Шифропроцесор для бортових інформаційно-керуючих систем // Наукові нотатки: Міжвузівський збірник (за напрямком «Інженерна механіка»). – Вип. 19. – Луцький державний технічний університет. – Луцьк, 2007. – С.33–43.

---

УДК 796.035:658.64

Економічні науки

## УДОСКОНАЛЕННЯ УПРАВЛІННЯ МАРКЕТИНГОМ НА ПІДПРИЄМСТВАХ ФІТНЕС-ІНДУСТРІЇ

**Митяй А.О.,**

*студент факультету  
управління та бізнес-дизайну  
Київський національний університет  
технологій та дизайну  
м. Київ, Україна*

Впродовж перших двох десятиліть ХХ ст. ринок фітнес-послуг в Україні розвивався жвавими темпами у двох напрямках: збільшення кількості операторів ринку та їх укрупнення, концентрації бізнесу. Загострення конкуренції, насичення ринку імпортованими та вітчизняними брендами спортивного обладнання і харчування, розповсюдження західних та східних методик і форматів занять фітнесом – сприяли зростанню його популярності. У 2018 р.

в Україні нараховувалося 1569 фітнес-об'єктів (на 150 більше, ніж у попередньому році), які відвідувало близько 1,09 млн. українців (2,6% від загальної кількості населення країни) [1, с.5]. Для порівняння: у країнах Європи фітнес-послугами користується до 25%, а у США – 40% населення.

В силу специфіки умов надання послуг, фітнес-індустрія стала однією з тих царин бізнесу, які найбільше постраждали від пандемії COVID-19. Карантинні обмеження, підвищені вимоги до дотримання санітарних норм, збільшення витрат на дезінфекційні засоби та заходи, масові захворювання персоналу і клієнтів фітнес-клубів призвели з початку 2020 р. до середини 2021 р. до згортання фітнес-ринку в Україні.

Широкомасштабне вторгнення російських військ в Україну 24 лютого 2022 р. спричинило нову світову фінансову, енергетичну й продовольчу кризу, а в нашій країні – величезні руйнування промислової і соціальної інфраструктури, масштабні міграційні процеси, безробіття і зниження купівельної спроможності населення. Значна частина клієнтів спортклубів так само як персоналу встали на захист батьківщини, інша значна частина втратила можливість відвідувати фітнес-заклади через різке погіршення матеріального стану.

У цих умовах роль ефективного управління маркетингом на підприємствах, зокрема, у фітнес-індустрії, набуває підвищеної актуальності: бізнес повинен керуватися не тільки метою самозбереження, але й завданнями забезпечення стабілізації економіки країни заради перемоги над зовнішнім ворогом, а згодом – завданнями відновлення психо-фізіологічного і фізичного стану людського ресурсу країни.

Актуальність теоретичного та практичного розв'язання зазначених проблем обумовила мету даної статті: визначення ролі управління маркетингом і можливих напрямів його вдосконалення на підприємствах фітнес-індустрії в умовах воєнного та післявоєнного стану в Україні.

Недооцінка ролі управління маркетингом у кризових умовах, на жаль, стала в Україні симптоматичною: форс-мажорні

обставини часто призводять до скорочення у компаніях саме маркетингових бюджетів, причому останні розглядаються не як інвестиції, але як витрати. Втім, як наголошує Директор по методології та інноваціям Factum Group Ukraine О. Петрова, «управління в умовах кризи та невизначеності, пошук інноваційних та ефективних інструментів та методів комунікації при оптимізації затрат, а також утримання своїх позицій на тлі зниження купівельної спроможності та посилення конкурентної боротьби – основні виклики, котрі стоять перед маркетинг-директорами» [2, с.59]. Ефективне управління маркетингом на підприємствах є ключовим засобом у відповіді на зазначені виклики.

Голова навчально-нетворкінгової платформи для підприємств малого та середнього бізнесу ГС «УПД» Н. Гордійчук сміливо, але слушно наголошує: «в українському бізнесі майже 99% компаній не мають стратегії розвитку» [3]. «Вижити» або «не закритися» не є стратегією, хіба що метою, задля досягнення якої потрібні розробка й втілення стратегії – визначення завдань, а також шляхів, засобів, інструментів і ресурсів, необхідних для вирішення цих завдань. Отже, перше завдання підприємств фітнес-індустрії, переважна більшість яких є представниками саме малого та середнього бізнесу, полягає у розробці власної маркетингової стратегії в умовах воєнного стану і наступний період відновлення країни.

Сегментація споживчого ринку є одним з головних інструментів маркетингової концепції, а одним з її ключових принципів є креативний підхід до впливу на споживача і навіть створення свого споживача.

У понятті «створення споживача» необхідно розуміти два аспекти: знаходження нового сегменту споживацького ринку та актуалізацію потреб у свідомості певних категорій споживачів. Людина живе власними звичками та стереотипами, натомість вдале за змістом комунікаційне звернення здібне підштовхнути її до евристичних у своєму способі життя і структурі потреб знахідок, відкрити нові горизонти і сенси розвитку особистості.

В Україну, зокрема, у Київ, з європейських країн, а також з фронту повертаються і – у найближчі місяці – повертатимуться

українці, до того ж, населення столиці та інших міст поповнюється за рахунок внутрішніх переселенців. Біженці, що повертаються в країну, демобілізовані військовослужбовці та внутрішні переселенці – це три категорії людей, які впливатимуть на соціально-демографічну структуру Києва та багатьох інших міст України у найближчому майбутньому. Купівельна спроможність громадян, які представляють ці категорії, так само різна, як і решти населення України, що постраждало від перебігу та наслідків війни. Натомість, значна їх частина потребуватимуть не в останню чергу відновлення психо-фізіологічного стану та укріплення здоров'я. Це особливі соціальні категорії людей, які мають бути предметом делікатної уваги підприємств фітнес-індустрії і окремою цільовою аудиторією маркетингових комунікацій.

Так званий комплекс маркетингу («4р») спортивних і фітнес-клубів повинен враховувати особливості цих категорії людей, а його складові потребують відповідної корекції.

В асортиментній політиці можливо передбачити спеціальні реабілітаційні програми та комплекси. Це потребуватиме в окремих випадках адаптації або придбання спеціалізованого спортивного обладнання та інвентарю, а також підвищення кваліфікації персоналу тренерів або залучення додаткового персоналу із відповідними знаннями та досвідом.

Враховуючи те, що в структурі собівартості фітнес-послуг постійні витрати складають понад 90%, абонемент навіть зі знижкою 80% є додатковим прибутком. Більшість спортивних залів у денний час дуже далекі від оптимального заповнення, і мова йде не тільки про додатковий прибуток, але й про втілення принципів соціально-етичного, відповідального маркетингу. Втім, маркетингова цінова політика повинна бути гнучкою й передбачати індивідуальні особливості фінансових можливостей потенційних клієнтів.

Підприємствам фітнес-індустрії необхідно дослідити й проаналізувати можливості фінансової підтримки з боку вітчизняних і міжнародних гуманітарних програм, організацій і фондів у рамках відповідних проектів реабілітації громадян, постраждалих під час і від наслідків війни.

Звичні комунікаційні інструменти, які традиційно використовувалися фітнес-клубами у мирний час, вже не матимуть колишнього рівня ефективності. Наприклад, сотні тисяч людей через руйнування осель втратили доступ до телебачення, а уніфікація телевізійного контенту в умовах воєнного стану (запровадження єдиного телемарафону) призвела до скорочення телевізійної аудиторії на користь соціальних мереж. Через втрату власних автівок зменшилася інтенсивність контактів значної частини громадян із зовнішньою рекламою. Отже, інструменти комунікацій мають бути максимально наближені до місця проживання представників цільової аудиторії і відповідного розташування фітнес-клубів. Насамперед, це малоформатна друкована реклама на дошках об'яв під'їздів та прилеглих територій, розповсюдження листівок у торговельних залах магазинів за домовленістю з керівництвом торговельних мереж тощо. Особливу увагу в планах комунікацій підприємства фітнес-індустрії мають приділити соціальним мережам, причому принаймні в двох аспектах – пошуку спільнот, груп, які представляють інтерес як цільова аудиторія, а також наповненню власних офіційних сторінок фітнес-клубів.

Налаштування комунікацій з місцевими управліннями соціального захисту та осередками громадянського суспільства (волонтерськими, ветеранськими організаціями) дозволить знайти можливості спільного використання адресних баз цільової аудиторії. При цьому необхідно дотримуватися українського законодавства щодо заборони втручання у персональний простір громадян – захист від спаму тощо.

Викладені тези дозволяють дійти висновку про необхідність врахування підприємствами фітнес-індустрії змін у соціально-демографічних і психографічних характеристиках населення, які відбулися в умовах воєнного стану. Аналіз цих змін має бути покладений в основу корегування таких елементів комплексу маркетингу підприємств, як товарна, цінова і комунікаційна політика, а в окремих випадках може бути підставою для корегування маркетингової стратегії, зокрема, позиціонування фітнес-клубів.



### Література:

1. Дослідження ринку фітнес-послуг України – 2018. Інформаційно-аналітична платформа FitnessConnectUA. URL: <https://fit-curves.org/wp-content/themes/fitcurves/fr-new/2018.pdf> (дата звернення: 03.11.2022).
2. Петрова О. Зміни підходів в управлінні маркетинговими активностями. Маркетинг в Україні. Київ, 2021. № 1. С. 55-59.
3. В українському бізнесі майже 99% компаній не мають стратегії розвитку – Наталія Гордійчук. URL: <https://www.seeds.org.ua/v-ukraïnskomu-biznesi-majzhe-99-kompanij-ne-mayut-strategii-rozvitku-nataliya-gordijchuk/> (дата звернення: 03.11.2022).

---

УДК 37.01

Педагогічні науки

## ЗАСТОСУВАННЯ ІНТЕРАКТИВНИХ ТЕХНОЛОГІЙ ПІД ЧАС ДИСТАНЦІЙНОГО НАВЧАННЯ ПРИ ПІДГОТОВЦІ МАЙБУТНІХ ВИКЛАДАЧІВ МАТЕМАТИКИ

**Пайдик К.О.,**  
*студентки факультету інформатики,  
математики та економіки  
Мелітопольський державний університет  
імені Богдана Хмельницького  
вчитель фізики та інформатики  
«Нікопольської гімназії №12  
Нікопольської міської ради»  
викладач математики  
КЗ «Нікопольського фахового  
педагогічного коледжу» ДОР»  
м. Нікополь, Україна*

Сьогодення вимагає від педагогічного працівника високого рівня цифрової компетентності. Вона полягає в оволодінні медіаосвітою, розвиненому інтелекті, комунікативних здібностях, здатності до інноваційного мислення, до постійної самоосвіти й самовдосконалення, до ефективної діяльності в нестандартних

ситуаціях та спрямованості на творчу самореалізацію [1]. Це зумовлено насамперед тим, що сучасна освіта зазнає значних змін: відбувається перехід від очного на дистанційне навчання. Пандемія COVID-19, введення військового стану на території України стали рушійною силою в істотній модернізації змісту та структури вищої освіти, зокрема педагогічної.

В умовах, які склалися, неможливо «обійти» вміння користуватися комп'ютерними технологіями та Інтернетом. Тому наразі гостро постала проблема формування нового типу викладача закладу вищої освіти (далі – ЗВО). Тепер кожен педагогічний персонал має бути творчим, професійно компетентним, сучасним, відкритим до інновацій, здатним поєднувати в собі функції психолога, менеджера, організатора з високим рівнем розвитку професійної культури. А включення інтерактивних технологій в роботу надавача освіти сприяє виведенню освітньої діяльності на новий якісний рівень, удосконаленню змісту освітнього процесу, забезпеченню якості освіченості учня, що відповідає державним стандартам освіти. Заняття з використанням інтерактивних технологій сприяють підвищенню якості освітньої роботи [2].

Що ж таке дистанційне інтерактивне навчання? Це здобуття освіти без фізичної присутності одержувачів освітніх послуг у навчальному закладі, що побудоване на активній взаємодії викладача та студентів. Тобто, це такий спосіб взаємодії усіх учасників навчально-виховного процесу, під час якого слухачі перестають грати пасивну роль і активно долучаються до роботи. Така форма діяльності включає наступні принципи: активності; зворотного зв'язку; експерименту; довіри; рівності поглядів.

Принцип активності зводиться до залучення всіх здобувачів освіти до активного спілкування, обговорення та вирішення задач. Тому, проводячи онлайн-конференцію, варто вести діалог не з одним студентом, а намагатися опитати якомога більшу кількість учасників, привернути увагу кожного до теми, що вивчається. Якщо закладом пропонується взяти участь в онлайн-конкурсі з математики, - запрошуйте усіх. Це підвищить пізнавальну активність до вашої дисципліни.

Принцип зворотного зв'язку під час дистанційного навчання полягає в заохоченні студентів обговорювати висловлені аргументи чи заперечення. Зокрема, при проведенні онлайн-уроків з математики доцільним буде на початку вивчення нової теми ставити проблемні питання, які будуть спонукати до висловлення припущень.

Принцип експерименту становить спонукання майбутніх викладачів до пошуку нових шляхів вирішення поставлених задач. Онлайн-урок з математики – чудова можливість застосувати даний принцип. Багато завдань з даної дисципліни можна вирішувати не одним способом. Необхідно надати студентові можливість самому обирати свій шлях вирішення. Організовуючи навчання, виступайте у ролі його модератора та консультанта. Спонукайте учнів до творчості та виявлення ініціативи [3].

Принцип довіри часто порушується серед строгих викладачів, які вважають, що вони єдині суб'єкти в навчально-виховному процесі. А студент являється об'єктом, який сприймає готову інформацію. На заняттях з математики доцільно надавати здобувачам не «готові» знання, а підводити їх до тих чи інших висновків.

Принцип рівності поглядів. Кожному викладачу потрібно пам'ятати, що перед ним така ж людина, як і він сам. До того ж майбутній колега. Педагог має право висловлювати свою думку, але ні в якому разі не нав'язувати власну позицію.

Викладач, який навчає майбутніх вчителів математики, використовуючи інтерактивні технології в освітньому процесі має змогу:

- викликати у студентів зацікавленість до предмету та внутрішню мотивацію;
- розвивати комунікативні навички, вміння висловлювати свої думки, обґрунтовувати їх;
- формувати навички роботи в команді;
- створювати комфортні умови для всіх учасників навчально-виховного процесу [3] .

Приклади використання інтерактивних технологій навчання

під час дистанційного навчання при підготовці майбутніх викладачів математики на різних етапах заняття:

- мотивація навчальної діяльності: «Мозковий штурм», «Мікрофон».

- сприймання, осмислення і розуміння навчального матеріалу «Мозковий штурм», «Карусель», «Коло ідей», «Обговорення проблем в загальному колі», «Навчаючи – учусь», «Ажурна пилка», «Незакінчені речення»;

- закріплення навчального матеріалу: «Аналіз ситуацій», «Дерево рішень», «Робота в парах», «Робота в малих групах», «Ротаційні трійки», «Карусель», «Розігрування ситуацій за ролями»;

- застосування знань, умінь і навичок: метод «Прес», «Незакінчені речення», «Мікрофон», «Дискусія», «Дебати» [4].

Висновки. Відкритість міжнародного освітнього простору для національної освіти призвела до зміни основних її векторів, відповідно відбулися трансформації освітнього середовища ЗВО. У свою чергу, це зумовило необхідність прийняття реформаційних рішень у системі професійної підготовки майбутніх фахівців, зокрема, майбутніх викладачів математики.

Підсумовуючи вищесказане, структура професійної компетентності майбутніх педагогів містить ціннісний, аксіологічний компонент (сформовані потреби, цілі та мотиви діяльності), професійнопрактичний (набуті у процесі вивчення фахових дисциплін знання, уміння і навички), особистісний (професійні якості, чіткі уявлення про власні можливості, результати професійної діяльності) [5].

На сучасному етапі ринок праці потребує кваліфікованих фахівців -педагогів, здатних не лише надавати консультації, а й збагачувати вітчизняний науковий фонд новими розробками. Тому навіть в сучасних умовах при підготовці майбутніх викладачів математики необхідно вміти зацікавити своїм предметом, зробити заняття корисним і в той же час зрозумілим. А для цього всі учасники навчального процесу мають брати активну участь в обговореннях на онлайн-конференціях. Залучити здобувачів

освіти до активного спілкування допомагають застосування інтерактивних технологій навчання.

Література:

1. Кобюк Ю. М. Підготовка майбутнього вчителя до застосування інтерактивних технологій у професійній діяльності [Електронний ресурс] / Кобюк Юлія Миколаївна // Методичні рекомендації. – 2016. – № 1. – Режим доступу: [http://ipood.com.ua/data/NDR/Information\\_technology/2016\\_Kobiuk\\_recomend.pdf](http://ipood.com.ua/data/NDR/Information_technology/2016_Kobiuk_recomend.pdf)

2. Губка О. Д. Підготовка майбутніх вихователів до використання інтерактивних методів навчання на заняттях логіко-математичного розвитку в сучасних ДЗО [Електронний ресурс] / Губка Олеся Дмитрівна // Дипломна робота. – 2021. – № 1. – Режим доступу: [https://archer.chnu.edu.ua/jspui/bitstream/123456789/3769/1/educ\\_2022\\_091.pdf](https://archer.chnu.edu.ua/jspui/bitstream/123456789/3769/1/educ_2022_091.pdf)

3. Борщ В. М. Інтерактивні методи навчання [Електронний ресурс] / Борщ Валентина Миколаївна // Педрада. – 2021. – № 1. – Режим доступу: <https://oplatforma.com.ua/article/2316-interaktyvni-metody>

4. Лук'янчук С. Система вправ із використанням інтерактивних методів навчання як засіб удосконалення навичок іншомовного мовлення молодших школярів [Електронний ресурс] / Світлана Лук'янчук // Оп.уа. – 2020. – № 1. – Режим доступу: <https://op.ua/pedclass/naukova-stattya/sistema-vprav-iz-vikoristannyam-interaktyvni-metodiv-navchannya-yak-zasib-udoskonalennya-navichok-inshomov-nogo-movlennya-molodshih-shkolyariv>

5. Богдан Я. С. Формування професійної компетентності майбутніх фахівців готельно-ресторанної справи в умовах змішаного навчання [Електронний ресурс] / Богдан Ярослав Станіславович // Дипломна робота. – 2021. – № 1. – Режим доступу: <http://dspace.puet.edu.ua/bitstream/123456789/11779/1/%D0%91%D0%BE%D0%B3%D0%B4%D0%B0%D0%BD%2006.12.2021.pdf>

СПЕЦИФІКА ЖАНРУ ТА НАРАЦІЇ В РОМАНІ М. ЮРСЕНАР  
«АДРІАНОВІ СПОГАДИ»

**Григорович Ю.Ю.,**  
*студентка факультету іноземних мов  
Львівський національний університет  
імені Івана Франка  
Науковий керівник – Кушнір І.Б.  
доц. кафедри світової літератури  
ЛНУ імені Івана Франка*

*У роботі визначено жанрову своєрідність роману М. Юрсенар «Адріанові спогади», простежений зв'язок жанрової природи з нарративним моделюванням твору. При проведенню аналізу констатовано ознаки історичного, філософського та інтелектуального романів. З'ясовано, що роман синтезує ознаки різних жанрових форм художньої та нефікційної літератури.*

**Ключові слова:** жанр, нарративна стратегія, історичний роман, автобіографія, інверсоване наратування.

Французька письменниця М. Юрсенар є представницею високоінтелектуальної літератури ХХ ст. Її найсуттєвішим творчим здобутком є модифікація жанру філософсько-історичного роману. Окреме місце у творчості М. Юрсенар посідає роман «Адріанові спогади», який характеризується складною жанровою природою та особливою нарративною стратегією і став об'єктом дослідження. Цей життєпис римського імператора Адріана розкриває сучасним читачам парадокси державницького та особистого становлення однієї з найсуперечливіших, але й найщиріших постатей світової історії. Завдяки перекладу Д. Чистяка роман «Адріанові спогади» став доступним українському читачеві.

У сучасній західній науці склався цілий ряд шкіл юрсенарознавства зі своїми традиціями, принципами та методами аналізу. В українському літературознавстві творчий доробок письменниці в різних аспектах досліджували М. Калитовська, О. Книга, Д. Чистяк [1] та ін.

Роман М. Юрсенар «Адріанові спогади» про життя римського імператора Адріана продовжує традиції французького історичного роману. Серед принципів історичного методу авторки: 1) ерудиція, робота з документами; 2) емпатія, «симпатична магія»; 3) загальний погляд, який охоплює і наш час, і давнину, висвітлює єдині метафізичні проблеми [2, с.28]. Крім цього, для М. Юрсенар важливим є переживання епохи, проникнення у внутрішній світ персонажа, акцент на проблемах, які мають позачасове значення. Історія перетворюється на тло, на якому відбувається протистояння або взаємопроникнення ідей, культурних і світоглядних настанов, а людина знову й знову шукає своє місце у Всесвіті та стверджується в ньому. «Спробуємо поринути у смерть із розплющеними очима», – ця фінальна фраза роману засвідчує результат самоідентифікації Адріана, оцінку сенсу його життя [3, с.230].

Роман має синтетичну жанрову природу: ознаки філософсько-історичного інтелектуального роману, епістолярію, автобіографії, мемуарів, політичного заповіту. Така жанрова поліфонія дозволяє під різними кутами зору подивитися на проблему становлення особистості і поглибити психологічний портрет героя.

Наративна стратегія узгоджується з жанровими характеристиками твору. Її використання зумовлює й особливості композиції, а саме ретроспективне розгортання сюжету, інверсоване наратування. Ю. Павленко зазначає: «У французькій літературі другої половини ХХ ст. актуалізується традиція розповідати про особистісний досвід входження суб'єкта у світ, пошук власного місця у ньому. І на перший план виходить тема пам'яті, що дає змогу подивитися на пройдений життєвий шлях, оцінити своє минуле та збагнути власну внутрішню сутність» [4, с.8]. Цей висновок накладається на жанрові характеристики роману М. Юрсенар «Адріанові спогади». Конструювання героєм сучасного французького роману самоідентичності в хронотопі індивідуальної пам'яті прямо пов'язано з формуванням широкої картини зовнішньої історичної дійсності. Приватна історія героя включається або виокремлюється із загальної [4, с.13].

Роман «Адріанові спогади» взаємодіє із передмовою, автокоментарями, примітками, бібліографічними списками, інтерв'ю, подорожніми нотатками тощо, адже М. Юрсенар вважала, що найкращим коментатором її творчості є вона сама. «Насправді письменниця впродовж трьох десятиків років ішла до цього твору – було багато-багато лектур, подорожей, прозово-життєвих, духовних та естетичних вражень, що уможливили реконструкцію світовідчуття імператора Адріана», – зазначає Д. Чистяк [1, с.10].

Отже, в наративній моделі роману М. Юрсенар «Адріанові спогади» втілений жанровий симбіоз твору. На основі синтезу літературних жанрів авторка інтерпретує філософські концепції минулого та сьогодення, підтверджує здатність літератури увійти у внутрішній світ, у свідомість і душу людини.

#### Література:

1. Юрсенар М. Твори. Київ: Унів. вид-во ПУЛЬСАРИ, 2012. 445 с.
2. Юрсенар М. Избранные сочинения в 3-х т. Т. 1. Санкт-Петербург: Издательство Ивана Лимбаха, 2003. 584 с.
3. Юрсенар М. Адріанові спогади. Київ: Журнал «Радуга», 2017. 232 с.
4. Павленко Ю. Дискурс індивідуальної пам'яті в сучасному французькому романі (1970–2000 рр.): автореф. дис. ... канд. філол. наук: 10.01.04. Київ, 2005. 20 с.



## ІНВЕСТИЦІЙНА ДІЯЛЬНІСТЬ В УКРАЇНІ НА ЕТАПІ СУЧАСНОГО РОЗВИТКУ

*Семенчук Л.С.*

*студент обліково-фінансового факультету*

*Вінницький торговельно-*

*економічний інститут ДТЕУ*

*м. Вінниця, Україна*

Інвестиційна діяльність стає найважливішою складовою частиною світових економічних відносин, що впливає на інтереси все більшого числа підприємств, як тих, які приймають інвестиції, так і тих, які є їхніми джерелами. Взаємозалежність країн, що розвиваються, і підприємств в умовах економічної нестабільності стає не тільки очевидним фактом, але й вимагає нового рівня усвідомлення місця в міжнародних відносинах і завдань щодо залучення інвестицій на національному й глобальному рівні.

Україна сьогодні знаходиться на шляху всебічних економічних перетворень. За таких умов, налагодження стабільного інвестиційного процесу є справою особливого значення. Але перед тим, як це довести, зробимо деякі зауваження.

Економічна нестабільність нашої держави характеризується розбалансованістю економічної системи та невизначеністю напрямів розвитку основних економічних процесів, призводить до зменшення внесення обсягів прямих іноземних інвестицій в економіку держави, а також уповільнення активності інвестиційної діяльності країни. Активізація інвестиційної діяльності та приріст інвестиційних ресурсів неможливі без зростання валового внутрішнього продукту. Ми погоджуємось із думкою Л.П. Рудь, що інвестиції – найважливіший фактор економічного зростання. Це обумовлено тим, що інвестиційні ресурси дають можливість упроваджувати передові технології, новітню техніку, інноваційні форми організації праці та управління виробництвом. Нововведення, нові технології та організаційні рішення дають змогу суб'єктам

господарювання вийти з кризових ситуацій, забезпечити високу конкурентоспроможність продукції і підприємства [1, с. 128].

Економічні реформи, що відбуваються протягом останніх 10—15 років в Україні, вимагають значних довгострокових вкладень капіталу, тобто фінансових інвестицій.

Таблиця 1. Дослідження динаміки інвестиційних процесів в Україні (в порівняльних цінах) [2]

Показники	2016	2017	2018	2019	2020	2021 (січень – вересень)
Валовий внутрішній продукт, млрд. грн	345,11	441,45	544,15	720,73	949,86	207,09
Індекс інфляції в процентах до грудня попереднього року	109,0	113,5	109,1	112,8	125,8	100,8
Інвестиції в основні фонди, млрд. грн	75,71	93,1	125,5	188,5	233,1	54,1
Прямі іноземні інвестиції, млн дол. (на кінець року)	8353,9	16375,2	21186,0	29489,4	35723,4	37965,7

Аналізуючи дані табл. 1, за 2021 рік темпи приросту інвестицій в основні фонди знизились майже в чотири рази порівняно з 2016—2020 роками, коли відмічався постійний ріст інвестицій в основні засоби. Відомо, що реконструкція, технічне та технологічне переозброєння діючих підприємств, будівництво об'єктів соціального призначення безпосередньо залежать від обсягів інвестицій в основний капітал. Отже, виходячи з наведених статистичних даних, можна зробити висновок про згортання інвестиційної діяльності в Україні в 2021 році. Якщо говорити про інвестиційну діяльність держави, то одним із чинників призупинення інвестиційної діяльності є спрямування основної частини бюджетних коштів на погашення зовнішнього державного боргу та фінансування соціальних видатків. Так, в 2018 році валовий зовнішній борг України складав 14,9 млрд дол. США, а протягом 2019 року зріс на 55% і досяг 30 млрд дол. США. На 1 січня 2020 року зовнішній державний борг досяг 84,5 млрд дол. США, що склало 60,2% до ВВП, і до кінця року збільшився ще на 25, 6% та

досяг 21 млрд дол. США, а на 1 січня 2021 року склав 56,7 % до ВВП, що в грошовому еквіваленті склало 103,2 млрд дол. США [3].

Аналіз динаміки зовнішнього державного боргу свідчить про його зростання. Аналізуючи таблицю (табл.1), доцільно також розглянути стан іноземного інвестування. Їхній загальний обсяг є абсолютно недостатнім і не зможе кардинально поліпшити економічний стан в країні. Вплив інвестиційних чинників економічного розвитку внаслідок обмеженості фінансових ресурсів національної економіки суттєво послаблений, що поглиблює фінансове та технічне виснаження виробничих фондів. Ріст прямих іноземних інвестицій в 2020 та 2021 році пов'язаний в першу чергу з наданими Україні кредитами іноземними банківськими установами для подолання наслідків кризи. Істотне покращення організації інвестиційної діяльності в Україні неможливе без вирішення питань фінансового забезпечення її розвитку. Завдання активізації інвестиційного процесу промислових підприємств останнім часом стає переважно проблемою пошуку джерел фінансування інвестиційних проєктів, проблемою акумуляції накопичень, їх збереження і цільового використання.

Для підвищення інвестиційної діяльності України необхідно розробити дієвий механізм, форми та методи вдосконалення політики у сфері залучення інвестицій, що базуватиметься на засадах поєднання ринкових і владних інструментів і включатиме:

- визначення стратегічних напрямів та пріоритетів інвестиційного розвитку областей, прогнозних обсягів потреби регіонів в інвестиціях, у тому числі іноземних, на довгострокову перспективу, їх конкретизацію на найближчі п'ять років із подальшою деталізацією щорічно;

- опрацювання досвіду, підготовку та надання органам державної влади пропозицій щодо вдосконалення нормативно-правової бази, що регулює залучення іноземного капіталу та його ефективне використання в господарській діяльності на території України;

- створення інфраструктурних елементів та вдосконалення системи інформаційного забезпечення інвестиційної діяльності;

- конкретизацію пріоритетів інвестування, суб'єктів інвесту-

вання, розміру інвестицій та соціально-економічних наслідків для територій, визначення суб'єктів та механізмів контролю в щорічних програмах соціально-економічного та культурного розвитку територій;

– формування конкурентних переваг областей у сфері інвестування, у тому числі шляхом підготовки належних бізнес-пропозицій, що враховують як інтереси території, так і інвесторів;

– задіяння інструментів маркетингу при формуванні позитивного іміджу областей;

– стимулювання залучення іноземних інвестицій в економіку областей через використання важелів впливу фіскального та дозвільного характеру;

– формування кадрового потенціалу державної служби, спроможного забезпечити ефективну роботу з іноземними інвесторами;

– конструктивну співпрацю органів виконавчої влади та місцевого самоврядування із суб'єктами господарювання територій (державно-приватне партнерство) та об'єднання їх зусиль щодо залучення ефективного інвестора та досягнення бажаного конкретного результату; – моніторинг досягнутих результатів, узагальнення досвіду, використання бенчмаркінгу, корегування прогнозів та програм [4, с. 90–91].

Отже, проаналізувавши стан інвестиційної діяльності в Україні, можна стверджувати, що в останні роки темпи росту інвестиційної діяльності в Україні знизились. Основними чинниками скорочення обсягів інвестування стали: правові, законодавчі, податкові, грошово-кредитні, страхові та інші внутрішні фактори економіки, на які свій вплив здійснила несприятлива фінансова кон'єктура в світі. Така ситуація вимагає здійснення цілеспрямованої державної інвестиційної політики, яка б сприяла зміцненню процесів накопичення інвестиційних ресурсів в Україні, впорядкуванню їх використання, збільшенню частки інвестиційного спрямування доходів.

Література:

1 Рудь Л.П. Макроекономічний аспект інвестиційної діяльності в Україні / Л.П. Рудь // Комунальне господарство міст.– 2012.– № 106. – С. 128–132.

2. Електронний ресурс - Офіційний сайт Державного комітету статистики України. URL: [http:// www.ukrstat.gov.ua](http://www.ukrstat.gov.ua)

3. Електронний ресурс - Офіційний сайт Національного банку України. URL: <http://www.bank.gov.ua>

4. Іртищева І.О. Інвестиційна привабливість економіки: міжрегіональні асиметрії / І.О. Іртищева, І.С. Крамаренко // Регіональна економіка. – 2014. – № 2(72). – С. 84–95.

---

УДК 346.3

Юридичні науки

## МІЖНАРОДНИЙ ДОСВІД РЕГУЛЮВАННЯ ТРАНСНАЦІОНАЛЬНОГО БАНКРУТСТВА

*Дубенко Ольга Олександрівна,  
студентка 4 курсу, спеціальності «081 Право»  
Науковий керівник Пузанова Галина Йосипівна,  
кандидат юридичних наук, доцент,  
доцент кафедри цивільного та трудового права  
Навчально-наукового гуманітарного інституту  
Одеський національний морський університет  
м. Одеса, Україна*

**Анотація:** Метою статті є розкрити значення транснаціонального банкрутства для бізнес середовища та світової економіки в цілому; окреслити основні завдання нормативно-правових актів, що регулюють питання транснаціонального банкрутства, а також аналіз основних нормативних положень цих актів; порівняння українського досвіду реалізації транснаціонального банкрутства на рівні з міжнародним.

**Ключові слова:** транснаціональне банкрутство, неплатоспроможність, інститут транскордонного банкрутства, транснаціональні компанії, активи, боржник, кредитор.

Світова економіка наразі розвивається в умовах повсюдної глобалізації, через що її учасники стають взаємопов'язаними та все більш залежними один від одного. У таких умовах ринок є вразливішим до економічних криз, неефективного управління у

міжнародному бізнесі та інших ситуацій з негативними наслідками. Перелічене підвищує важливість функціонування міжнародного приватного права – сукупності приватноправових відносин з іноземним елементом.

Крім загалом міжнародного приватного права, також зростає значення транснаціонального банкрутства як інституту такого виду права. З поширенням COVID-19, безпрецедентними карантинними заходами і в світі, і на території України постраждала значна кількість компаній. У результаті зменшились обсяги виробництва, ділова активність на ринку, було скорочено працівників окремих галузей економіки (туризм, авіа), почався відтік капіталу та зменшення вартості активів, що у деяких випадках загрожувало настанням неплатоспроможності компанії. Крім малого і середнього бізнесу, постраждали і транснаціональні компанії – австралійська авіакомпанія Virgin Australia, британська авіакомпанія Flybe, компанія, що спеціалізується на морському бурінні Diamond Offshore Drilling, телекомунікаційна OneWeb, роздрібний продавець газу Pioneer Energy та інші [1].

В умовах економічних потрясінь актуальним є інститут транскордонного банкрутства. Даний інститут міжнародного приватного права розвинувся в умовах інтернаціоналізації економік, коли боржник та кредитори мають різну національну приналежність, або коли майно боржника знаходиться в іншій юрисдикції, аніж кредитори.

Категорія «транснаціональне банкрутство» (Multinational Bankruptcy) по-різному представляється в наукових дослідженнях. Як приклад, вона існує як «транскордонна неспроможність» (Cross-Border Insolvency) «транскордонне банкрутство» (Cross-Border Bankruptcy), «міжнародна неспроможність» (International Insolvency) та інше [2, с. 309].

Транснаціональне банкрутство як інститут міжнародного приватного права характеризується певними ознаками, серед яких [3, с. 47; 4, с. 165]:

– неплатоспроможність міжнародного суб'єкта господарювання розраховатись за взятими зобов'язаннями;

– хоча б один з учасників правовідносин є іноземною фізичною або юридичною особою;

– зв'язок з національними правовими системами декількох юрисдикцій – тобто майно боржника знаходиться на території двох або більше країн; або ж боржник та кредитор мають різну територіальну приналежність;

– провадження про банкрутство порушені у декількох юрисдикціях.

Якщо узагальнити перелічені вище характеристики, то можна прийти до такого тлумачення транснаціонального банкрутства як «інститут міжнародного приватного права; сукупність норм, які регулюють відносини щодо сплати боргових зобов'язань, що виникають у зв'язку з настанням неплатоспроможності боржника, який знаходиться в правовій системі, відмінній від системи, в якій знаходяться його активи (їх частина) або кредитори» [5, с. 241].

Транснаціональне банкрутство може реалізуватись за одним із підходів [6]:

1. Універсальний підхід передбачає проведення єдиного процесу банкрутства в країні походження (реєстрації) боржника. При цьому унеможливлено відкриття паралельних проваджень в інших юрисдикціях, де знаходяться дочірні компанії, представництва або активи боржника.

2. Територіальний підхід передбачає ситуацію, коли місцеві суди окремо управляють та розподіляють активи та визначають права кредиторів у кожній юрисдикції, в якій перебувають ці активи та кредитори, відповідно до внутрішнього законодавства про банкрутство.

Наразі ж поширеною практикою є модифікований універсальний підхід, що представляє собою поєднання універсального та територіального підходів. Він передбачає відкриття основного провадження в країні походження боржника та визнання цього провадження іншими юрисдикціями, де боржник має активи та кредиторів (крім випадків, коли це суперечить національному законодавству окремих країн). Крім того, в інших юрисдикціях передбачене відкриття додаткових проваджень по справі

банкрутства боржника в тій мірі, в якій вони б «підтримали» основне провадження в країні походження.

Наявність різних підходів до реалізації транснаціонального банкрутства спричиняє існування проблеми його законодавчого регулювання.

На міжнародному та регіональному рівні існують такі законодавчі акти [1; 7, с. 176]:

1. Регламенти Європарламенту та Ради ЄС №2015/848 «Про процедури банкрутства» та №1215/2012 «Про юрисдикцію та визнання і виконання судових рішень у цивільних і комерційних справах».

2.. Типовий Закон ЮНСІТРАЛ (Комісія ООН з права міжнародної торгівлі) «Про транскордонну неспроможність» від 30 травня 1997 р.

Регламенти ЄС передбачають автоматичне визнання провадження у справах про банкрутство в державах-членах. Коли Україна отримає членство в ЄС, дані регламенти будуть поширені і на неї, що врегулює проблемні питання в частині законодавчого регламентування транснаціонального банкрутства.

На національному рівні прийнято Кодекс України з процедур банкрутства, що крім всього іншого, включив Розділ 8 «Провадження у справах про банкрутство, пов'язаних з іноземною процедурою банкрутства» [8]. Норми національного законодавства визначають, що виконання рішень судів інших юрисдикцій з питань банкрутства відбувається відповідно до міжнародних договорів, а за їх відсутності – за принципом взаємності.

Даний принцип існує в міжнародному приватному праві та визначає надання фізичним / юридичним особам іноземних країн певні права за умови, що аналогічні права будуть отримані фізичними / юридичними особами України в цих іноземних країнах. Відповідно до законодавства, принцип взаємності вважається дотриманим, якщо міжнародним договором, який визнаний обов'язковим до виконання на території України, передбачена можливість співробітництва іноземної держави з Україною у питаннях транснаціонального банкрутства [8].



Кодекс з процедур банкрутства передбачає забезпечення [8; 5, с. 241]:

- якісної та ефективної співпраці з судами або компетентними органами з питань банкрутства інших юрисдикцій;

- справедливості при врегулюванні випадків транскордонної неспроможності для забезпечення захисту інтересів кредиторів та інших осіб, включаючи боржника, незалежно від територіальної приналежності;

- захист та збереження активів боржника;

- збереження суб'єкта господарювання (як працюючого бізнесу), що знаходиться у кризовій фінансовій ситуації, з метою захисту інвестицій та збереження робочих місць тощо.

Щодо фактичного механізму того, як відбувається співпраця іноземних судів з національними, то це відбувається через обмін інформацією, координацією дій в частині управління активами та діяльністю боржника, а також координація дій з надання судової допомоги. Крім того, суд будь-якої іншої юрисдикції відповідно до свого законодавства має право порушити провадження у справі про банкрутство підприємства (у т.ч. резидента України) і призначити власного іноземного керуючого – з моменту винесення ухвали іноземним судом ця особа стає посадовою особою українського суб'єкта господарювання. Це врегульовано в українському законодавстві, але за умови, що між Україною та іншою (іншими) юрисдикцією укладено відповідних міжнародний договір [8].

В Україні транснаціональне банкрутство ще не є достатньо поширеним. Його прикладами є [1]:

1. Справа про визнання іноземної процедури банкрутства фінансової установи *SPB hf.* – Україна не визнала справу транснаціональним банкрутством, так як між Ісландією та нею відсутні відповідні міжнародні договори.

2. Справа про визнання іноземної процедури банкрутства чеської *CGM Czech A.S.* Заява про визнання даної процедури була задоволена Україною.

На міжнародному рівні існує значно ширший досвід реалізації транснаціонального банкрутства. Приклади:

1. Seahawk China Dynamic Fund була зареєстрованим фондом на Кайманових островах, проте більша частина активів знаходилась в Гонконгу. У 2022 році на Кайманових островах було розпочато справу про припинення діяльності Seahawk. Управління фонду, побоюючись незаконного заволодіння активами управліннями з гонконгського офісу, звернулось до суду Гонконгу з вимогою про визнання справи щодо транснаціональної неспроможності та надання всіх доступів для управління фахівцям з Кайманових островів. Суд задовольним дане прохання та визнав справу іноземного банкрутства, а всі права на управління активами передав власникам фонду з Кайманових островів [9].

2. Щодо тайської авіакомпанії Thai Airways було ініційовано реорганізацію боржника в рамках справи про банкрутство. Було розроблено план реорганізації, узгоджено його з найбільшими кредиторами. При цьому значна частина активів компанії знаходилась в Австралії, тому до австралійського суду було направлено звернення про визнання провадження у справі про неспроможність. Суд надав позитивну відповідь на таке звернення та наклав мораторій на розпорядження майном боржника. Тобто у період дії мораторію австралійські кредитори не могли звертатись за стягненням майна, подавати в суд на компанію та інше. Частина активів, крім Таїланду та Австралії, знаходилась у Великобританії. Тому аналогічну процедуру було ініційовано і в цій країні [10].

Отже, як висновок, варто вказати, що механізм транснаціонального банкрутства повинен забезпечувати як правовий захист інтересів кредиторів, так і збереження майна боржника. Чинним законодавством в Україні визначено дотримання принципу взаємності при вирішенні справ з транснаціонального банкрутства. В Україні хоч і є законодавче підґрунтя (розділ 8 Кодексу України з процедур банкрутства), проте досвід транснаціонального банкрутства ще недостатньо широкий. Крім того, у зв'язку з розглядом заявки вступу України в ЄС, виникає питання активізації укладання двосторонніх договорів України із зарубіжними країнами з питань транснаціонального банкрутства.

## Література:

1. Транскордонне банкрутство. KPMG. 2021. URL: <https://home.kpmg/ua/uk/home/media/pressreleases/2021/03/transkordonne-ban-krutstvo.html> (дата звернення: 03.11.2022).
2. Грищенко Ю. Ю. Міжнародно-правова природа терміна «транскордонне банкрутство». Міжнародні читання присвячені пам'яті професора Імператорського Новоросійського університету П. Є. Казанського: матеріали Міжнародної конференції (м. Одеса, 22-23 жовтня 2010 року). Одеса, 2010. С. 308-310.
3. Вербіцька М. Транскордонне банкрутство за законодавством України. Актуальні проблеми правознавства. 2016. Випуск 3 (7). С. 46-49.
4. Кравцова О.М. Транскордонне банкрутство: економічна сутність. Стратегія розвитку світової економіки в умовах глобалізації : матеріали Міжнародної науково-практичної конференції (м. Черкаси, 27-28 грудня 2013 року). Черкаси: Видавничий дім «Гельветика», 2013. С. 164-167.
5. Суміна О.С. Аналіз сучасного стану розвитку регулювання транскордонного банкрутства у національному законодавстві. Юридичний науковий електронний журнал. 2018. №3. С. 240-243.
6. The Model Law on Cross-Border Insolvency turns 25. Norton Rose Fulbright. 2022. URL: <https://www.nortonrosefulbright.com/en/knowledge/publications/87d4ce21/the-model-law-on-cross-border-insolvency-turns-25> (date of access: 03.11.2022).
7. Хараїн М.І. Проблеми правового регулювання транскордонного банкрутства. Актуальні проблеми розвитку права і держави в умовах міжнародних інтеграційних процесів : матеріали Міжнародної науково-практичної конференції. Дніпро : Університет митної справи та фінансів, 2016. С. 176-177.
8. Кодекс України з процедур банкрутства // Відомості Верховної Ради. – від 18.10.2018 – № 2597-VIII. URL: <https://zakon.rada.gov.ua/laws/show/2597-19#Text> (дата звернення 03.11.2022)
9. Cross-border insolvency – Hong Kong Court confirms common law recognition and assistance does not extend to solvent liquida-

tions. Stephenson Harwood LLP. 2022. URL: <https://www.lexology.com/library/detail.aspx?g=483bd1d4-cef6-4dbd-96e1-0e1e037ec5c4> (date of access: 03.11.2022).

10. Транскордонне банкрутство в авіасфері. LCF. 2021. URL: <https://lcf.ua/news/transkordonni-bankrutstva-v-aviasferi/> (дата звернення: 03.11.2022).

---

УДК 911.3

Природничі науки

## ФЕНОМЕН НАУКИ - КУЛЬТУРНА ГЕОГРАФІЯ

*Карпікова Є.Є., Попрозман І.І.*  
*студенти I курсу магістратури*  
*спеціальності 106 Географія*  
*ОПП «Економічна, соціальна*  
*географія та регіональний розвиток»*  
*кафедри соціально-економічної географії*  
*і регіонознавства факультету геології,*  
*географії, рекреації і туризму*  
*Харківський національний університет*  
*імені В.Н. Каразіна*  
*м. Харків, Україна*

Географія є динамічною наукою, еволюція якої в двадцятому столітті призвела до виокремлення у складі більшості областей гуманітарного та соціального напрямку. Одним із феноменів стала культурна географія у всіх проявах. Простежується деякий парадокс – одночасне поєднання нововведення та давності даної науки. Культурна географія характеризується як складне та багатостороннє явище, наука безумовно пов'язана з людською діяльністю. Іншими словами можна сказати, що вона збірний образ повсякденності. Засновником культурної географії як наукового напрямку можна вважати німецького географа Фрідріха Ратцеля (19 століття). Дана наука виступає відносно новою, проте концепція має давнє коріння. Щодо надання визначення, то першим був Отто Шлютер. Автор у статті «Цілі географії людини» запропонував

використовувати в дослідженнях складові ландшафту як об'єкти. Такої ж думки дотримувався професор географії Каліфорнійського Університету Карл Ортвін Зауер, він використовував ландшафт як ключову одиницю географічних досліджень. Саме процес взаємного зв'язку суспільства й природного ландшафту формують «культурний ландшафт». Дослідження культурної географії охоплює низку різноманітних методів та підходів. Загалом існувало три головні географічні напрями: Європа (загальне формування місця та людини), Північна Америка (школа Берклі асоціюється саме з культурною географією, дане місце є розвитком теорії культурних ландшафтів), Велика Британія (дослідження проводяться в такому напрямку: природа – суспільство – культура). До появи новітньої культурної географії досліджувалися чотири головні напрями: виокремлення культурних регіонів в результаті аналізу нематеріальних та матеріальних культурних характеристик; визначення терміну ландшафти, що еволюціонували від природних до культурних; процес розширення культурних характеристик; зародження та поява новітньої області – історична культурна екологія (взаємозв'язки між культурними процесами й природними особливостями) [1].

Щодо новітньої культурної географії, то 1980-і роки характеризуються виникненням науки. На зародження вплинуло як критика традиційної школи Зауера, так й навіювання великих досягнень в культурних студіях. Проте, поява нової ланки зароджувало низку негативних дебатів. Прикладом може слугувати американський вчений Джеймс Дункан, який дав назву дебатам у сфері новітньої культурної географії між традиційними та сучасними географами – «Громадянською Війною». Після приходу ключових географів (Петер Джексон, Дерек Грегорі, Джеймс Дункан) до так званої «культурної влади» виникнув постмодерністський культурний переворот, що й призвів до зародження сучасної культурної географії. Основою створення став великий набір теоретичних традицій (феміністичні особливості, марксистські та політико-економічні моделі, психоаналіз). Переворот спонукав до появи великої кількості поглядів та думок.

Науку ретельно розглядають та привертають багато уваги на політичну та соціальну природу. Провідні вчені вважали, що дана наука може дати відповідь на різноманітні питання [3].

Об'єктом наукового дослідження є територіальна організація культури, предмет – просторові закономірності територіальної організації. Ландшафт виступає важливою складовою культури. Природні ландшафти мають властивість перетворюватися завдяки культурі на культурні ландшафти. Культурна географія виступає базисом, що охоплює безліч різноманітних за значимістю аспектів. Для прикладу можна взяти повсякденні види діяльності, погляди на життя чи фільм, виділення прекрасного після походу до кіно або театру, вивчення області мистецтва, дослідження сенсу ландшафту або формування національної ідентичності. Далі хочу навести деякі приклади з сучасних напрямків [2].

В сучасності культурна географія охоплює безліч різноманітних аспектів, наприклад, фемінізм, гендерна нерівність, національна ідентичність, історична та культурна спадщина, родинні цінності, взаємозв'язки всередині суспільства та з навколишнім середовищем, емоційна залежність, етнос, релігія. Виходячи з цього, можна зазначити, що географія культури має тонке сприйняття та розуміння. Наприклад, культурній географії характерно відтворювати одну з головних ролей в політичних поглядах або історичних подіях (ландшафти національної поваги спостерігаються на полі битви Громадянської війни в США).

«Чоловіче бачення» виступає головним способом огляду, саме географічний погляд має властивість знімати та представляти ландшафти. Це призвело до появи нового та основного місця в науці, яке займає візуальна географія. Чоловіки сприймають краєвиди та природу як жіноче тіло, саме цьому тонко та порізному відчувають усю його сутність. Можна дійти до висновку, що пейзаж складається з феміністичних прийомів та асоціацій. Пейзаж включає в себе низку протилежних один одному асоціацій: добро та зло, краса та сірість, ніжність та грубість, прогрес та деградація, радість та сум, сучасність та древність.

Прикладом може слугувати такий напрямок вивчення як

взаємозв'язок простору та емоцій. Оточення безпосередньо впливає на взаємозв'язок населення та форму їх поведінки. Ключовою темою дослідження американського географа І-Фу Туана є вплив емоцій на людину та їх сприйняття. Географ наводить низку прикладів, де проводить паралелі в різниці процесу сприйняття простору різноманітними людьми різного віку, роду, нації, етносу, релігії або фізіологічних особливостей. Безумовно й ландшафти виступали об'єктом вивчення даного аспекту, він виділив ландшафти з наявністю відповідних видів емоцій. Тобто, в сучасності емоціональна географія є актуальною галуззю досліджень, вона поділяється на три ключові ланки (емоційна географія, афективна географія та психологічна географія). Цікавим є факт наявності емоційної географії в українській поезії.

Актуальною сферою діяльності наразі виступає туризм, який також прямо пов'язан з культурною географією. Туризм має описовий характер бажань та мрій населення. Наприклад, Україна як й інші держави має обслуговуючий персонал, що працює в індустрії туризму відіграє відповідну роль. Одну з головних ролей грає на даній сцені турист. Найголовніша роль належить місцю чи простору, саме вони є базисом туристичної сфери. Тобто, сцена на якій грають свою роль туристи є відповідним культурним, історичним або географічним місцем [4].

Отже, наука вивчає та відповідає на безліч питань, які формують у населення загальні поняття. Вона має низку сучасних напрямків, що розкривають сутність взаємовідносин в суспільстві та між простором та населенням.

#### Література:

1. Грегори Д. (1991) «Втручання в історичну географію сучасності: соціальна теорія, просторовість і політика репрезентації», *Geografiska Annaler*, Серія В, vol. 73. С. 17–44.
2. Ровенчак І. І. Географія культури: проблеми теорії, методології та методики дослідження : монографія / І. І. Ровенчак. – Львів : Видавничий центр ЛНУ імені Івана Франка, 2008. – 240 с.
3. *Cultural Landscapes*, in Tim Unwin (ed.) *Europe: a modern geography*, Longman, London, 1997, 65–81.

4. Space, Place and Power: From Traditional Cultural Geography [Electronic resource]. - Access mode: <http://lozynskyj.blogspot.com/2011/07/blog-post.html>

---

УДК 338.23

Економічні науки

## КРЕДИТОРСЬКА ЗАБОРГОВАНІСТЬ: СУТНІСТЬ ТА ПОНЯТТЯ

***Косяченко І.В.***

*студентка економічного факультету  
Запорізький національний університет*

*Науковий керівник **Гончарова В.Г.**  
кандидат наук з державного управління, доцент  
Запорізький національний університет  
м. Запоріжжя, Україна*

Кредиторська заборгованість (КЗ) – це сума, належна до оплати за купівлю товарів чи послуг на зазначену дату. Кредиторська заборгованість враховується на момент затвердження рахунку-фактури для оплати та заноситься до Головної книги (або допоміжної книги з кредиторської заборгованості), як неоплачене або відкрите зобов'язання, оскільки воно не було сплачено.

Кредиторська заборгованість часто поділяється на категорії «Розрахунки з постачальниками» (тобто кредиторська заборгованість за купівлю товарів, які враховані як «запаси»), та «Розрахунки за витратами» (тобто кредиторська заборгованість за купівлю товарів чи послуг, за якими виставлений рахунок-фактура).

Традиційними прикладами «розрахунків за витратами» є реклама, поїздки, представницькі цілі, офісне приладдя та комунальні послуги [2, с. 363].

Кредиторська заборгованість – це, зокрема, зобов'язання підприємства: поставити товари, надати послуги, виконати роботи в рахунок отриманих платежів (авансу, передоплати) або перерахувати кошти постачальнику (контрагенту) за отримані товари, надані послуги, виконані роботи з відстроченням їх оплати.



Стаття 1 Закону України «Про бухгалтерський облік та фінансову звітність в Україні» від 16.07.1999 р. № 996-XI ( далі – Закон про бухоблік) характеризує зобов'язання так: це заборгованість підприємства, що виникла внаслідок минулих подій та погашення якої у майбутньому, як очікується, що призведе до зменшення ресурсів підприємства, що втілюють економічні вигоди [1].

Дублює це поняття та п. 3 НП(С)БО 1 «Загальні вимоги до фінансової звітності».

А ст. 509 Цивільного кодексу України ( далі – ЦКУ ) визначено, що зобов'язанням є правовідносини, в яких одна сторона (боржник) зобов'язана вчинити на користь іншої сторони (кредитора) певну дію (передати майно, виконати роботу, надати послугу, сплатити гроші) тощо. Або утриматися від здійснення певної дії (негативне зобов'язання), а кредитор має право вимагати від боржника виконання його боргу.

Підприємство відображає зобов'язання, якщо його оцінку може бути достовірно визначено та існує ймовірність зменшення економічних вигод у майбутньому внаслідок його погашення (п. 5 НП(С)БО 11).

Для цілей бухобліку зобов'язання поділяються на довго-строківі та поточні.

Інформацію про зобов'язання, що є у підприємства, в тому числі, кредиторської заборгованості можна знайти, зокрема, у Балансі (Звіт про фінансовий стан) за формою № 1 (див. додаток 1 до НП(С)БО 1) [3, с. 333].

Зауважимо, що зобов'язання відображається у Балансі, якщо його оцінка може бути достовірно визначена та існує ймовірність зменшення економічних вигод у майбутньому внаслідок його погашення (п. 2.5 розд. II Методичних рекомендацій щодо заповнення форм фінансової звітності, затверджених наказом Мінфіну України від 28.03.2013 м. № 433 ).

Також підприємства можуть додавати статті за своїми зобов'язаннями із збереженням їхньої назви та коду рядка із переліку додаткових статей фінансової звітності, наведених у додатку 3 до НП(С)БО 1 [4, с. 163].

Кредиторська заборгованість є видом зобов'язань, що характеризують суму боргів, належних до сплати на користь інших осіб.

Найбільш поширений вид кредиторської заборгованості - заборгованість перед постачальниками та підрядниками за поставлені матеріально-виробничі запаси, надані послуги та не сплачені у строк роботи [5, с. 203].

Кредиторська заборгованість може бути припинена виконанням зобов'язання (у тому числі заліком), а також списана як незатребувана.

Як правова категорія кредиторська заборгованість - особлива частина майна підприємства, що є предметом зобов'язальних правовідносин між організацією та її кредиторами.

Економічна складова включає частину майна підприємства (як правило, кошти) і товарно-матеріальні цінності [6, с. 463].

Організація володіє та користується кредиторською заборгованістю, проте вона зобов'язана повернути чи виплатити цю частину майна кредиторам, які мають право вимоги на неї.

#### Література:

1. Закон України «Про бухгалтерський облік і фінансову звітність в Україні» від 16 липня 1999р. № 996-XIV. Національні положення (стандарти) бухгалтерського обліку.

2. Чеснакова Л. С., Алексеева А. В., Масалітіна В. В. Бухгалтерський облік: Навч. посіб. / Київський національний торговельно-економічний ун-т. - К. : КНТЕУ, 2019. - 397с.

3. Ганін В. І. Теоретичні основи бухгалтерського обліку : навчальний посібник рекомендований МОН України / Віктор Іванович Ганін, Тетяна Валеріївна Синиця. – К. : Центр учбової літератури, 2018. – 336 с.

4. Лишиленко О. В. Теорія бухгалтерського обліку [Текст] : підручник для студ. вузів затвердж. МОНУ / Олександр Васильович Лишиленко. – К. : ЦНЛ, 2018. – 219 с.

5. Просянюк Н. О. Бухгалтерський облік. Теоретичні основи [Текст] : навчальний посібник / Ніна Олександрівна Просянюк, Вікторія Василівна Кірсанова, Марина Олексіївна Ананська ; за ред. С.В.Філіпшової. – Харків : Бурун Книга, 2019. – 204 с.

6. Бухгалтерський фінансовий облік: теорія та практика : навчально-практичний посібник / Наталія Ігорівна Верхоглядова, Варвара Петрівна Шило, Світлана Борисівна Ільїна, Валентина Іванівна Кисла. – К. : Центр учбової літератури, 2017. – 536 с.

---

УДК 615

Медичні науки

## АСПІРИН ТА ЙОГО ВИКОРИСТАННЯ ПРИ ГЕПАТОЦЕЛЮЛЯРНІЙ КАРЦИНОМІ ТА КОЛОРЕКТАЛЬНОМУ РАКУ

**Попович П.В.**

*студент 5 курсу медичного факультету  
Ужгородський національний університет  
м.Ужгород, Україна*

Гепатоцелюлярний рак з'являється в основному у пацієнтів з цирозом печінки. Скарги хворих і симптоми є неспецифічними. Діагноз ґрунтується на визначенні альфа-фетопротеїну, результатів візуальних методів, або навіть біопсії печінки. Доклінічні та клінічні дослідження доказують ефективність аспірину як профілактичного засобу проти раку. Переконливі докази підтверджують хіміопрофілактичний ефект аспірину у осіб з високим ризиком розвитку колоректального раку (КРР) через синдром Лінча, тоді як непрямі дані свідчать про те, що аспірин може зменшити ризик та смертність від КРР. Існують слабкі докази захисного ефекту аспірину проти всіх видів раку. Проте результати останніх ретроспективних досліджень постійно вказують на сприятливий ефект аспірину, як хіміопрофілактичного або допоміжного хіміотерапевтичного засобу при гепатоцелюлярній карциномі (ГЦК). Епідеміологічні дослідження, проведені серед загальної популяції з підвищеним ризиком розвитку ГЦК, виявляють, що регулярне вживання аспірину пов'язане зі зниженням захворюваності на ГЦС. Крім того, аспірин може діяти як допоміжний засіб для інших видів терапії у зменшенні рецидивів ГЦК. Згідно з дослідженнями

профілактичний ефект аспірину проти раку може бути пов'язаний з його антитромбоцитарною та протизапальною активністю.

Американськими вченими було проведено дослідження стану здоров'я більше тисячі людей і було з'ясовано чи приймали пацієнти аспірин, як часто і протягом якого часу. В результаті дослідження було виявлено, що у хворих які приймали дві або більше таблетки аспірину знизився ризик виникнення ГЦК на 49%, а у тих хворих, які приймали аспірин більше 5 років ризик знизився на 59%. Крім того, науковці затвердили той факт, що ризик захворювання зростає, якщо хворий відказувався приймати аспірин. Також важливим є той факт, що у пацієнтів з цирозом користь від призначення аспірину зникла. При цьому відзначається збільшення ризику великих кровотеч.

Аспірин, здається, зменшує ризик захворюваності на КРР після періоду індукції та латентності приблизно 10 років, що має подібний вплив на смертність від КРР. Застосовність даних щодо довгострокових наслідків низьких доз аспірину на смертність від КРР обмежена, особливо в контексті популяції, обраної для первинної профілактики. Здається, аспірин не робить сильного впливу на смертність від усіх причин протягом 10 років від початку застосування, а дані про довгостроковий кумулятивний ризик смертності від усіх причин були скупими. Я використовував модель фіксованих ефектів Мантеля-Хензеля для оцінки поєднаного ефекту та довірчого інтервалу; для дуже рідкісних випадків (захворюваність менше одного відсотка) я розрахував співвідношення шансів Пето.

#### Література:

1. The Liver Meeting Digital Experience 2020: American Association for the Study of Liver Diseases (AASLD): Abstracts 137. Presented November 16, 2020.
2. Fanni D., Nemolato S., Ganga R., Senes G., Gerosa C., Van Eyken P., Geboes K., Faa G. Cytokeratin 20-positive hepatocellular carcinoma.

3. Durnez A., Verslype C., Nevens F. The clinicopathological and prognostic relevance of cytokeratin 7 and 19 expression in hepatocellular carcinoma. A possible progenitor cell origin.
4. McKenna B., Bihlmeyer Sh. Pathology of hepatocellular carcinoma, cholangiocarcinoma and combined hepatocellular-cholangiocarcinoma. In: Primary Carcinomas of the Liver. Ed. Adviser J.E. Husband: Cambridge University.
5. Suriawinata A.A., Thung S.N..Liver pathology: an atlas and concise guide . Arief A. Suriawinata, Swan N. Thung. New York.
6. Shiran M.S., Isa M.R., Sherina M.S., Rampal L., Hairuszah I., Sabariah A.R. (2006). The utility of Hepatocyte Paraffin 1 antibody in the immunohistological distinction of hepatocellular carcinoma from cholangiocarcinoma and metastatic carcinoma. *Malaysian J Pathol*
7. Dube C, Rostom A, Lewin G, Tsertsvadze A, Barrowman N, Code C, Sampson M, Moher D., Force USPST. The use of aspirin for primary prevention of colorectal cancer: a systematic review prepared for the U.S. Preventive Services Task Force. *Ann Intern Med*
8. Rostom A, Dube C, Lewin G, Tsertsvadze A, Barrowman N, Code C, Sampson M, Moher D., U. S. Preventive Services Task Force. Nonsteroidal anti-inflammatory drugs and cyclooxygenase-2 inhibitors for primary prevention of colorectal cancer: a systematic review prepared for the U.S. Preventive Services Task Force.
9. Risio M. The natural history of adenomas. *Best Pract Res Clin Gastroenterol*
10. Winawer SJ, Zauber AG, Ho MN, O'Brien MJ, Gottlieb LS, Sternberg SS, Waye JD, Schapiro M, Bond JH, Panish JF, Ackroyd F, Shike M, Kurtz RC, Hornsby-Lewis L, Gerdes H, Stewart ET., The National Polyp Study Workgroup. Prevention of colorectal cancer by colonoscopic polypectomy.

## НАНОТЕХНОЛОГІЇ СЬОГОДНІ ТА ЗАВТРА

*Т.В.Дзямко,  
викладач хімічних дисциплін  
ВСП «Мукачівський фаховий  
коледж НУБіП України»  
Закарпатської обласної ради,  
Україна*

З розвитком технологій людство все більше і більше прагне до автоматизації і оптимізації всього навколо себе. Багато в чому оптимізація зачіпає форму, матеріал і розміри оптимізованих об'єктів. Компютери стають все компактніше, екрани все тонше, а деякі пристрої навіть неможливо розгледіти неозброєним оком. Відповідно, чим менше сам пристрій, тим менше і його складові. І вже тут ми торкаємося області, яку ми сміливо можемо назвати областю нанотехнологій. Існує безліч описів даного терміну. Нанотехнології — це технології, що оперують величинами, порядку нанометра. Це мізерно мала величина, співмірна з розмірами атомів.

Нанотехнології можуть привести світ до нової технологічної революції і цілком змінити не тільки економіку, але й навколишнє середовище.

Сам термін «нанотехнологія» вперше було виголошено японським фізиком Норіо Танігуті в 1974 році, описуючи цим терміном процес створення об'єктів розміром в кілька нанометрів.

Починаючи з 2000-х років нанотехнології вже щільно вкоренилися в умах багатьох вчених, змусивши їх усвідомити, що маніпуляції з наночастинками не тільки можливі, але і, можливо, є ключем до колосального прориву, новому щаблі нашого розвитку. Нанотехнології навіть пророкували стати рішенням і панацеєю для всіх існуючих проблем і завдань людства.

Уряди розвинених країн просто не могли проігнорувати подібні заяви і з цього моменту починали надавати кошти на

розвиток даної галузі науки і техніки, а також на підготовку майбутніх фахівців у вищих навчальних закладах. На даний момент нанотехнології настільки поширені в нашому житті, що іноді ми навіть і уявити не можемо, де нам зустрічаються їх сліди.

10 способів щоденного впливу нанотехнологій на наше життя.

Що можуть нанотехнології:

1. Швидші, менші та потужніші комп'ютери, які споживають набагато

менше енергії, з батареями, що працюють довше. Схеми, виготовлені з вуглецевих нанотрубок, можуть мати життєво важливе значення для підтримання зростання потужності комп'ютера.

2. Швидше, функціональніше та точніше медичне діагностичне обладнання. Технологія Lab-on-a-chip дозволяє проводити тестування в режимі реального часу, що прискорює надання медичної допомоги.

3. Наночастинки у фармацевтичних продуктах покращують їх всмоктування в організмі та полегшують їх доставку, часто за допомогою комбінованих медичних виробів. Наночастинки також можуть використовуватися для доставки хіміотерапевтичних препаратів до певних клітин, таких як ракові клітини.

4. Поліпшення паливної ефективності автомобіля та стійкості до корозії шляхом створення деталей автомобіля з нанокompatивних матеріалів, які легші, міцніші та хімічно стійкіші, ніж метал. Наночастинки видаляють з повітря майже всі частинки, що потрапляють у повітря, до того, як воно потрапить у камеру згоряння – більше покращуючи пробіг газу.

5. Наночастинки або нановолокна в тканинах можуть підвищити стійкість до плям, водонепроникність і вогнестійкість без значного збільшення ваги, товщини або жорсткості тканини. Наприклад, «нановусики» на штанах роблять їх стійкими до води та плям.

6. Фільтри для води шириною лише 15-20 нанометрів можуть видаляти наночастинки, включаючи практично всі віруси та бактерії. Ці економічно вигідні портативні системи очищення води ідеально підходять для поліпшення якості питної води в країнах, що розвиваються.

7. Вуглецеві нанотрубки мають різноманітні комерційні цілі, зокрема роблять спортивне обладнання міцнішим та легшим. Наприклад, тенісна ракетка, виготовлена з вуглецевих нанотрубок, менше прогинається під час удару та збільшує силу та точність подачі.

8. Сьогодні більшість сонцезахисних кремів виготовляються з наночастинок, які ефективно поглинають світло, включаючи більш небезпечний ультрафіолетовий діапазон. Вони також легше поширюються по шкірі. Ці самі наночастинки також використовуються в упаковці харчових продуктів, щоб зменшити вплив УФ та продовжити термін зберігання.

9. Багато пляшок для напоїв виготовляються з пластмас, що містять наноглини, які підвищують стійкість до проникнення кисню, вуглекислого газу та вологи. Це допомагає утримувати карбонізацію та тиск і збільшує термін зберігання на кілька місяців.

10. Завдяки нанотехнологіям можна запрограмувати величезну кількість різноманітних хімічних датчиків для виявлення певної хімічної речовини на дивовижно низьких рівнях, наприклад, однієї молекули з мільярдів. Ця можливість ідеально підходить для систем спостереження та безпеки в лабораторіях, на промислових майданчиках та в аеропортах. На медичному рівні наносенсиори також можуть використовуватися для точної ідентифікації певних клітин або речовин в організмі.

Звичайно, найяскравішим і популярним прикладом використання наночасток і нанотехнологій є смартфони, планшети і різні кишенькові комп'ютери. Куди менш відомі приклади, але не менш вражаючі: фарба, здатна змінювати свій колір, зубна паста з ефектом відновлення зубної емалі, лейкопластир з найтоншим срібним покриттям для кращого і швидшого загоєння ран і багато інших..

Нанотехнології також можуть вплинути і на здоров'я людини. Зміни у виробництві на молекулярному рівні кардинально вплинули не лише на технологічних рішеннях, а й на суспільних відносинах, зокрема щодо відповідальності при введенні в



глобальний обіг речовин і матеріалів з новими, особливими властивостями. Ці зміни можуть спричиняти як позитивні, так і негативні впливи на здоров'я та довкілля. Технологічний прогрес під час індустріальної революції покращив якість життя, але також прямо чи опосередковано призвів до додаткових навантажень на людське здоров'я. Людство має сумний досвід неконтрольованого вивільнення у довкілля багатьох речовин, які виявилися токсичними і канцерогенними, багато з них здатні до біоаккумуляції і мають тривалий латентний період прояву їх канцерогенної дії. Найближчим аналогом штучно створених наночастинок є природні волокна азбесту з розмірами в межах нанодіапазону. Історія застосування людиною канцерогенних азбестів є достатньою для обґрунтованих побоювань щодо невідомих наслідків від використання наноматеріалів у різних сферах діяльності людини, що неминуче призведе до їх надходження в усі елементи довкілля — воду, повітря, ґрунти, біоту. В той же час нанотехнології є надзвичайно привабливими щодо застосування для очистки цих самих елементів довкілля від антропогенного забруднення. Зі зменшенням розміру частинок і зростанням їхньої реакційної здатності речовина, яка може бути інертною у макро- чи мікромасштабі, здатна набувати небезпечних властивостей у наномасштабі.

Наночастинки (НЧ) можна умовно поділити на три великі категорії:

- 1) природні (наприклад малі частинки, що утворюються у процесах горіння, ґрунтової і вулканічної активності);
- 2) антропогенні ненавмисного походження (наявні у промислових та транспортних викидах);
- 3) сконструйовані (вироблені) НЧ, які і є предметом даного огляду.

Наночастинки ненавмисного походження (природні чи антропогенні) утворюються у відносно неконтрольованих умовах і зазвичай є фізично та хімічно гетерогенними порівняно зі штучно створеними наночастинками [1]. Маючи велику площу поверхні, наночастини можуть зв'язувати велику кількість забруднювачів повітря, вихлопних газів, органічних речовин та металів перехідної

валентності. Дія наночастинок індустріального походження на організм людини, досліджена раніше [2,3], обумовлена великою площею їх поверхні та значною кількістю металів перехідної валентності, які можуть ними зв'язуватися. Крім того, вони мають ряд морфологічних, хімічних, фізичних та термодинамічних особливостей. Первинні частинки реагують в атмосфері з киснем, озоном, двоокисом азоту, двоокисом сірки і органічними речовинами, перетворюючись на вторинні частинки, що мають уже інші характеристики та реактивність. Поверхневі властивості НЧ із різних джерел при старінні частинок значно відрізняються, що зумовлює неоднакову токсичність. Тому несприятливий вплив на здоров'я, що спричиняється НЧ, гетерогенний і залежить від джерел та комбінованої дії первинних та вторинних НЧ. Ці характеристики визначають токсичність НЧ по відношенню насамперед до дихальної та серцево-судинної системи. НЧ, що вдихаються, можуть піддаватися фагоцитозу, проникати через клітинні мембрани і перерозподілятися в організмі, спричиняючи системний вплив на здоров'я.

Отже, нанотехнології - символ майбутнього, найважливіша галузь, без якої неможливий подальший розвиток цивілізації. Можливості використання нанотехнологій практично невичерпні – починаючи від мікроскопічних комп'ютерів, які вбивають ракові клітини, і закінчуючи автомобільними двигунами, які не засмічують навколишнє середовище.

Нанотехнології на сьогоднішній день знаходяться в дитячому віці, приховуючи в собі великий потенціал. В подальшому вченим належить розширити безліч запитань, пов'язаних з нанонаукою, і осягнути її найглибші таємниці. Але, незважаючи на це, нанотехнології вже надають дуже серйозний вплив на життя сучасного людства.

#### Література:

1. Мейнард А., Майкельсон Е. Інвентаризація споживчих товарів нанотехнологій. Проект нових нанотехнологій 2007; 1–8.
2. Хейлпрін Дж. ЕРА вперше регулює форму нанотехнологій. Associated Press 2006; 5–7.

## ФОРМИ І МЕТОДИ ФОРМУВАННЯ ГРОМАДЯНСЬКОЇ ПОЗИЦІЇ УЧНІВ НА УРОКАХ ІСТОРІЇ

**Безцінна Наталія Михайлівна**  
Викладач, ПТУ 79 смт Петриківка,  
Дніпропетровська область

***Анотація.** В даній статті йдеться про роль громадянських позицій на уроках історії. Розповідається про роль уроків історії у формуванні історичної самосвідомості учнів.*

Одним із головних завдань в сучасній освіті є створення умов для формування людини-громадянина, особистості, якій притаманні демократична громадянська культура, усвідомлення взаємозв'язку між індивідуальною свободою, правами людини та її громадянською відповідальністю, готовність до компетентної участі в житті суспільства.

Мета громадянського виховання:

- надати молодому поколінню знання про світові демократичні здобутки та особливості становлення демократії в Україні;
- сформувати мотивацію та основні вміння, необхідні для відповідальної участі у громадсько-політичних процесах, критично-конструктивне ставлення молоді до життя суспільства;
- сприяти становленню активної позиції громадян щодо реалізації ідеалів і цінностей демократії в Україні;
- створити умови учням щодо набуття досвіду громадянської дії, демократичної поведінки та комунікативної взаємодії.

Саме на уроках історії України надається унікальна можливість сформуванню громадянські почуття підростаючого покоління. Вивчення історії нашої Батьківщини – України, як зазначав В.О.Сухомлинський, «...Вічно жива сила, яка створює

громадянина. Вона усмоктується в кров, у серце, в кожную клітинку істоти, в кожную іскру думки пристрастей як вічно живий рух народного духу, як народне безсмертя».

Знання історії є одним із найважливіших чинників формування національної свідомості народу. «Без знання минулого неможливо точно поняття про сучасне», – справедливо наголошував видатний український історик М.С. Грушевський.

На уроках історії закладаються підвалини історичних уявлень майбутніх громадян про давнє минуле власне українського народу, його мови, культури, ментальних рис характеру, державно-політичного життя, як невід'ємної складової формування європейської-цивілізації. Тут учні отримують базові наукові знання, що слугуватимуть фундаментом формування їх історичної свідомості, патріотизму.

Пріоритетним напрямом процесу виховання юного громадянина України є формування і розвиток у школяра національної самосвідомості, яку можна формувати і розвивати такими методами як лекція, бесіда, диспут, метод прикладу. Найчастіше використовуваним є метод бесіди. Результативність бесід залежить від умінь педагога захоплено подати інформацію, зацікавити нею школярів. Теми для таких бесід різноманітні. Але найбільш ефективними для формування національної самосвідомості є героїчні.

Отже, готуючись до уроку, вчитель має визначити:

- який компонент громадянської компетентності найкраще пов'язаний зі змістом теми;
- які завдання найкраще формують даний компонент;
- технологію або метод, за допомогою якого рекомендовано формувати компонент.

Основною формою організації навчальної діяльності залишається урок, який забезпечує в навчальному процесі дотримання принципу послідовності й безперервності. Широко застосовуються і нетрадиційні уроки: урок-подорож, урок-змагання, урок-гра, практичний урок.

На уроках історії також активно використовуються інтерактивні методи навчання («мозковий штурм», «мікрофон», «дерево рішень», «акваріум», «займи позицію»).

Методи роботи учнів:

- самостійний аналіз матеріалу;
- групова робота;
- презентації;
- пленарна дискусія.

Українська держава зможе розвиватися лише знаючи своє минуле, і пам'ятати, що саме історична свідомість є вищою духовною цінністю будь-якої нації. Як писав Олександр Довженко: «Народ, що не знає своєї історії, є народ сліпців». І такий народ завжди будуть зневажати й поневолювати.

Література:

1. Охріменко М. Особистісно орієнтований підхід до формування активної громадської позиції учнів // Історія України. – 2002. - №45
2. Родигіна І.В. Компетентісно орієнтований підхід до навчання. – Х.: Вид. група «Основа», 2005
3. Забезпечення формування громадянської компетентності у сучасному змісті шкільної освіти (Підсумковий документ робочої групи з розробки планів і програм проекту «Громадянська освіта – Україна»//Історія в школах України.- 2006.-№ 8.

---

Соціологічні науки

## РИЗИК ПОШИРЕННЯ СУБКУЛЬТУРИ ХІКІКОМОРИ В УМОВАХ ВІЙНИ

**Безпалко.Ю.О**

*студент Університету*

*митної справи та фінансів*

*Науковий керівник — Батраченко.І.Г*

*професор кафедри; доктор*

*психологічних наук; доцент*

В даній публікація виноситься проблема десоціалізації. Особа яка в юному та молодому віці відмовляється залишати батьківський дім , не бажає соціалізуватися та уникає контакту з

суспільством – цей феномен називається хікікоморі. Соціалізація в навколишньому світі це доволі складно, та у багатьох людей може виникати дискомфорт, страх, та інші прояви соціофобії, проте хікікоморі цього соціуму бояться та відштовхують його від себе. З першого погляду розвиток соціальних мереж може здаватися нам гарними способом уникнути дискомфорту при спілкуванні з людьми, але з рахунок цього розвиваються і проблеми з самоізоляцією. Самотність явище доволі глобальне та в епоху стрімкого розвитку віртуального простору воно відкриває нові нюанси.

Людина завжди прагне до комунікації та соціалізації, таким чином мати контакт з самим собою, крізь призму особистого «Я» відкривати для себе цінності, які важливі кожному індивіду. Розглядаючи хікікоморі, ми розглядаємо особистість яка приймає поразку в боротьбі зблизити образ «Я» і «ідеальне Я». Саме цифрові технології перетворюють японське явище хікікоморі в проблему більш глобалізовану на міжнародному рівні. Наразі, я вважаю, що є ризик розвитку даного явища за рахунок теперешніх умов життя. Люди постали перед проблемою адаптації в нових умовах, як компенсувати вплив війни на емоційний стан та відновити ресурсність власного Я. Дослідження феномену хікікоморі передбачає розгляд проблеми у ракурсі самоствалення особистості. Ставлення до навколишнього середовища цілком залежить від зрілості особистості. Самоствалення складна система, що складається з :

- 1)суб'єкт-об'єктна(глобальні показники особистості);
- 2)суб'єкт-суб'єктна(часткові особистісні показники).

Відповідно до цього слушно затвердити, що емоційно-оціночна система у особистості в період воєнних дій(в екстримальних умовах) може змінюватись, та впливати на прояв комунікації, соціалізації, самовпевненості бо в першу чергу стоїть загроза життю. Виходячи з цього реакція особистості може змінюватись, та цілком може призвести до самоізоляції, та проявам ознак хікікоморі. Досліджуючи явище хікікоморі, я провела опитування серед 10 респондентів. В першу чергу хочу зазначити, що 8 з 10 опитуваних не чули раніше про це явище, ті респонденти які були

обізнані в цій темі, дізнались про це в соціальних мережах. Для опитування я використовувала шкалу Лібовіца, та просто діалог пов'язаний з цією темою. Отже, у більшості є ознаки які могли б призвести до самоізоляції, більшість запевняє, що саме в умовах війни, структура життя змінилась та стала більш мінливою, тільки 10% стверджують, що майже ніяких змін не відбулось. Емоційний стан приблизився до більш пригніченого та змінилось ставлення до оточуючого середовища. 100% респондентів стверджують, що за рахунок теперешніх подій відвідують мережу Інтернет більше ніж за умов нормального життя. Так як мною було опитану недостатню кількість респондентів, щоб робити чіткі висновки, проте одне можу сказати, дані екстримальні умови мають великий вплив на психічний стан.

Отже, термін хікікоморі, має на увазі особистість, яка прагне повного усамітнення та відчуження. Феномен хікікоморі є актуальним та досить розповсюдженим в країнах Дальнього Сходу, проте недостатньо досліджуваним, як в Україні так і у світі. Доступність цифрових технологій дає можливість соціалізуватись у новій цифровій реальності, проте чи так це добре, питання. Таким чином вербальний контакт стає ще більш мініманізованим, та рамки комунікації стають менші. Я вважаю, що стиль життя хікікоморі буде поширюватись деякий час в Україні, за рахунок тривоги та певної десоціалізації.

#### Література:

1. Матеріали Всеукраїнської наукової конференції (м. Київ, 21 травня 2021 р.): тези доповідей /за заг. ред. проф. Р.О.Додонова.– Київ: Київський університет імені Бориса Грінченка, 2021.– 370 с. [https://elibrary.kubg.edu.ua/id/eprint/39614/1/S\\_Khrypko\\_Konf\\_2021\\_IFF.pdf](https://elibrary.kubg.edu.ua/id/eprint/39614/1/S_Khrypko_Konf_2021_IFF.pdf)
2. Боришевський М.Й. До проблеми самосвідомості особистості як детермінанти її саморозвитку. Українська психологія: сучасний потенціал: матеріали четвертих Костюківських читань, К., 1996. С. 105-111.
3. Бугайова Н.М. Аналіз впливу довготривалої соціальної ізоляції на психіку людини. Збірник тез за матеріалами круглого

столу (24 квітня 2020 р.). Київ: ДП «Інформаційно-аналітичне агентство», 2020.100 с.

4. Калашникова Л.В. Усамітнення та самотність в житті особистості. Збірник тоз за матеріалами круглого столу (on-line, 24 квітня 2020 р.). Київ: ДП «Інформаційно-аналітичне агентство», 2020.100 с.

5. Нагорнова А.Ю. Характеристика ценностей японской молодежи и синдром хикикамори // Социальная компетентность. 2018. Т. 3. № 3 (9). С. 84—88.

6. Познина Н.А., Коломеец И.В. Феномен хикикамори в современном обществе // Образование. Наука. Инновации: Южное измерение. 2014. Т. 2 (34). С. 178—183.

---

УДК 336.221

Економічні науки

## СПРОЩЕНА ЕФЕКТИВНА СИСТЕМА ОПОДАТКУВАННЯ ПІД ЧАС ВОЄННОГО СТАНУ У КОНТЕКСТІ НАПОВНЕННЯ БЮДЖЕТУ

**Бараннік А.В.,**  
*студентка економіко-  
гуманітарного факультету  
Українського державного університету  
науки та технологій  
м.Дніпро, Україна*

Проблеми ефективного наповнення бюджету в усі часи для держави були пріоритетними. Особливо це стосувалося нестабільних часів та надзвичайних періодів. Так, з 24 лютого 2022 року на всій території України було введено воєнний стан внаслідок військової агресії російської федерації проти України. Введення воєнного стану призвело до змін у всіх сферах життя та торкнулося кожного з нас. Під час війни національна економіка змушена адаптуватися до нових реалій та працювати в складних умовах. В умовах воєнного стану податкові відносини є вагомим складовим економічного фронту. З початку воєнного стану в Україні значна



кількість підприємств була змушена тимчасово призупинити роботу, особливо в тих населених пунктах, де така робота виявилася взагалі неможливою через жорсткі військові дії країни-агресора.

В таких складних умовах, зважаючи на складні для бізнесу обставини Верховна Рада України прийняла низку законів та постанов з метою підтримки життя бізнесу. Головна зміна полягає у можливості замінити податок на прибуток та ПДВ податком з обігу зі ставкою 2 відсотки. При переході на дану систему компанії звільняються від обов'язку нарахування та сплати внутрішнього та імпортного ПДВ, подання податкової звітності. Крім того, їхня реєстрація платником ПДВ призупиняється, тобто фактично на цей період суб'єкт господарювання припиняє бути платником ПДВ. А це сприяє спрощенню податкового обліку. При цьому, на відміну від "звичайної" моделі спрощеної системи оподаткування, компанії все одно мають сплачувати ЄСВ та податок на доходи фізичних осіб за своїх працівників. Виключенням є мобілізовані, які беруть безпосередню участь у захисті України. Такою новацією мають скористатись переважна більшість компаній в Україні, крім тих, які здійснюють діяльність у сфері азартних ігор, обміну іноземної валюти, продажу підакцизних товарів та видобутку корисних копалин, а також компаній фінансового сектору та нерезидентів.

В той же час внаслідок активних бойових дій на значній території вітчизняний бізнес перебуває у складній фінансовій ситуації. Так, за даними Європейської бізнес асоціації, 68 відсотків компаній працюють частково або з деякими обмеженнями. Згідно із заявою Міністра фінансів Сергія Марченка, внаслідок війни Україна втратила вже близько 30 відсотків економіки. Велика кількість активів бізнесу через війну стала недоступною. Тому з 1 квітня 2022 року та до припинення дії воєнного стану ФОПам та юридичним особам надана можливість перебувати на Єдиному податку групи 3 зі ставкою податку в розмірі 2% від обороту. За даними Прем'єр-Міністра, вже станом на 20 травня 2022 року "нову спрощенку" уже обрали 215 тисяч суб'єктів господарювання, серед яких понад 44 тисячі юридичних осіб, в тому числі

великі торговельні мережі, та 173 тис. підприємців. А за попередніми оцінками голови Податкового комітету Верховної Ради, втрати бюджету у квітні від запровадження ССО планувались на рівні 300 млн. грн. Справді, показники бюджету за квітень показали очікуване скорочення надходжень від ПДВ. Але якщо для державного бюджету нова ССО означає зниження надходжень, перш за все від ПДВ, то місцеві бюджети отримали додатковий зиск від податкових змін у вигляді 2%-го податку з обороту.

Так, за перші чотири місяці 2022 року податкові надходження місцевих бюджетів є більшими, ніж за аналогічний період минулого року. За даними податкових органів, у січні-квітні місцеві бюджети отримали 110,3 млрд грн податкових платежів. Це на 9,8 млрд грн або на 9,7% більше аналогічного показника 2021 року. Загалом, ситуація з надходженнями до державного та місцевих бюджетів залишатиметься непрогнозованою доки триватиме війна, оскільки активи підприємств атакують/ руйнують, і у компаній знижується ліквідність.

Нині склалася унікальна ситуація, коли одні платники сплачують податки авансом, а інші не платять за минулі податкові періоди. Але, потрібно розуміти, що запроваджені зміни є лише антикризові заходи, які ефективно працюють протягом нетривалого часу. Після завершення війни та стабілізації ситуації вони стануть скоріше шкідливими, ніж корисними. А тому після досягнення поставлених цілей у вигіді відновлення ділової активності та зниження рівня безробіття, держава, на мою думку, має повернутись до постійної посткризової моделі оподаткування.

Нині, звісно, головним пріоритетом для бізнесу є вистояти та зберегти життя своїх працівників, налагодити роботу в тих регіонах України, де робота під час війни можлива задля підтримання економіки нашої країни загалом. Бізнес має продемонструвати реальний економічний патріотизм. У цій війні, економічна складова є не менш вагомою за військову. Зокрема, кожне збережене та створене робоче місце, кожна транзакція, кожна заплачена за роботу гривня є наша зброя та крок до перемоги. Отже, спрощена система оподаткування в умовах воєнного стану сприяє

наповненню бюджету. Вчасно сплачені податки і в достатньому обсязі є тим фінансовим ресурсом, який гарантує державі повноцінну життєдіяльність і безпеку в умовах війни.

Література:

1.Податковий кодекс України : Закон від 02.12.2010 № 2755-VI. URL: <https://zakon.rada.gov.ua/laws/show/2755-17#Text>

2.Про систему оподаткування : Закон України від 25.06.1991 № 1251-XII. URL: <https://zakon.rada.gov.ua/laws/show/1251-12#Text>

3.Про внесення змін до Податкового кодексу України щодо вдосконалення адміністрування податків, усунення технічних та логічних неузгодженостей у податковому законодавстві : Закон України від 16.01.2020 № 466-IX. URL: <https://zakon.rada.gov.ua/laws/show/466-20#Text>

4.Про податок на прибуток підприємств і організацій : Декрет Кабінету Міністрів України від 26.12.1992 № 12-92. URL: <https://zakon.rada.gov.ua/laws/show/12-92#Text>

---

УДК 621.382

Технічні науки

## СПОСОБИ ПОКРАЩЕННЯ ХАРАКТЕРИСТИК ФОТОДЕТЕКТОРІВ З ЧАСТОТНИМ ВИХОДОМ

**Баркар О.В.**

*магістрант факультету*

*Телекомунікацій та радіотехніки*

**Вікулін І.М.**

*професор, д.ф.-м.н., науковий керівник*

*Державний університет інтелектуальних*

*технологій і зв'язку*

*м. Одеса, Україна*

Фотодетектори використовуються в кожній галузі промисловості, сфери обслуговування або повсякденному житті від детекторів оптичного сигналу в волоконно-оптичних лініях зв'язку, фоточутливих матриць усіх відеокамер та регістраторів,

пристроїв автоматичного включення вуличного освітлення до фотоприймачів у пультах дистанційного керування телевізорів чи замків автомобіля. Однак, більшість фотодетекторів традиційно мають аналоговий вихід у вигляді змінного струму або напруги, при цьому нині всі сигнали обробляються в цифровому вигляді.

Використання детекторів із частотним виходом дозволяє отримати суттєві переваги: низьке споживання енергії, високу чутливість, мінімальний паразитний вплив вимірювальних каналів один на одного, високу стабільність в роботі, відсутність необхідності в підсилюючих пристроях і аналого-цифрових перетворювачів для подальшої цифровій обробці отриманої інформації. Тому, практично всі нові конструкції датчиків орієнтовані на використання в цифрових сенсорних мережах. Так в роботі [1] генератор, частота якого керується напругою використовується для перетворення аналогового сигналу сенсора температури в частотний сигнал датчика. В статті [2] описується конструкція мікроелектронного перетворювача концентрації газу на базі автогенераторних транзисторних пристроїв. В роботі [3] представлені результати досліджень по створенню детекторів хімічного складу води з частотним виходом та з бездротовим способом передачі інформації. Конструкція детектора лінійних і кутових зміщень з частотним виходом представлена в статті [4] де використовується осцилісторний ефект в германію  $n$ -типу, який виникає при зміні кута між електричним і магнітним полем при зміщенні. Також відомі сучасні конструкції фотодетекторів з частотним виходом [5] на базі гібридної інтегральної схеми, яка містить схему генератора на польовому транзисторі та біполярному з бар'єром Шотткі. В коло генератора підключені фоторезистор, фотодіод та фоточутливі транзистори, які змінюють частоту генератора при освітленні. Однак безліч активних елементів конструкції такого фотодетектора з частотним виходом споживають значну енергію та потребують значних матеріальних ресурсів.

У техніці існує можливість зібрати генератор з мінімальною кількістю елементів, а, отже, і мінімальної споживаної потужністю – це генератор релаксаційних коливань (рис. 1) на основі лише

одного одноперехідного транзистора (ОПТ). Промислові ОПТ типу КТ117 або їх аналоги 2N4870 широко застосовуються в побуті та промисловості. Наприклад, в системах управління сонячними двигунами [6]. Вхідна вольт амперна характеристика ОПТ має ділянку негативного диференціального опору  $s$ -типу. Це означає, що в певних умовах вхідна напруга може зменшуватися при зростанні вихідного струму через навантажувальний опір. Це дозволяє отримати коливання напруги на конденсаторі в колі емітера при його зарядженні через резистор  $R_1$  та розрядженні через емітер ОПТ. Якщо в корпусі ОПТ зробити вікно для попадання світла, то швидкість розрядки конденсатора буде залежати від потужності падаючого на транзистор світла. Таким чином, частота коливань напруги на виході генератора буде залежати від потужності падаючого випромінювання. Однак, як показує досвід, такий фотодетектор із частотним виходом, зібраний на одному транзисторі, має ряд недоліків. Метою даної роботи є дослідження можливості покращення характеристик такого фотодетектора для використання генератора релаксаційних коливань на основі ОПТ в якості фотодетектора з частотним виходом з малим споживанням енергії в цифрових сенсорних мережах.

Схема генератора релаксаційних коливань на базі одного ОПТ представлена на рис. 1. При включенні джерела живлення з напругою  $U$  конденсатор  $C$  заряджається через опір  $R_3$  до напруги  $U_C = U_1$ , після чого емітерний  $p$ - $n$ -перехід виявляється при прямому зміщенні та транзистор включається і конденсатор розряджається через емітерний перехід транзистора до напруги  $U_0$ , в цей момент транзистор закривається, а конденсатор  $C$  починає знову заряджатися через опір  $R_3$  до напруги  $U_C = U_1$ , тобто процес



Рис. 1. Схема фотодетектора на одному ОПТ

повторюється. Коливання напруги можна знімати або з конденсатора, або, найчастіше, з резистора  $R_1$ . Частота коливань вихідної напруги генератора визначаються [7] за формулою

$$f \approx \frac{I_3}{C(U_1 - U_0)}, \quad (1)$$

де  $I_3$  – струм зарядки конденсатора через опір  $R_3$ .

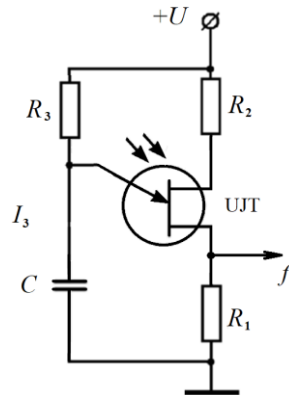
Генератор на ОПТ на одному ОПТ може бути використаний в якості фотоприймача. При висвітленні бази її опір і напруга  $U_1$  зменшуються, тоді згідно з (1) частота генерації  $f$  буде збільшуватися.



Рис. 3. Схема фотодетектора на двох транзисторах



Рис. 2. Вихідна характеристика фотодетектора на одному ОПТ

В експериментальних дослідженнях було використано промисловий ОПТ типу КТ117, який використовується в якості фотоприймача в оптроні типу ЗОТ102. При освітленні бази такого ОПТ світлом від світлодіоду типу АЛ119 інтенсивністю випромінювання до 10 мВт напруга  $U_1$  зменшувалася в 3 рази. На рис. 2 показано графік залежності вихідної частоти фотодетектора з частотним виходом на одному ОПТ від світлового потоку  $\Phi$ , нормованого на світловий фон.

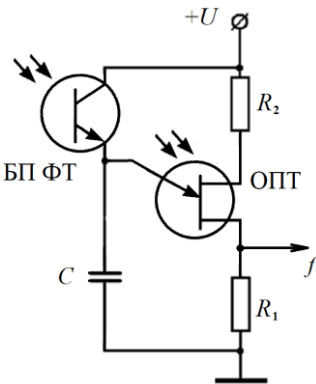
Як видно: чутливість такого фотодетектора є занадто мала, а вихідна характеристика є нелінійною.

Для покращення параметрів фотодетектора з частотним виходом замість постійного резистора  $R_3$  можна включити

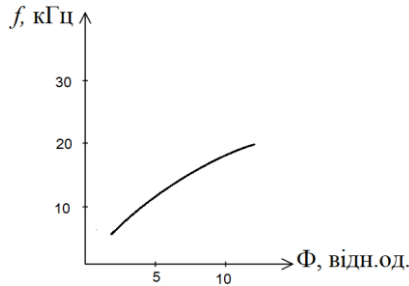
біполярний фототранзистор (БП ФТ), струм через який  $I_3$  буде збільшується при освітленні. Схема такого фотодетектора на двох транзисторах показана на рис. 3. Згідно з формулою (1), одночасне зменшення напруги відкриття транзистора  $U_1$  та зростання струму зарядки конденсатора  $I_3$  істотно збільшують залежність вихідної частоти генератора  $f$  від світлового потоку.

В експериментальних дослідженнях було використано промисловий біполярний фототранзистор  $n-p-n$ -типу ФТ-1к. На рис. 4 наведено графік залежності вихідної частоти фотодетектора на двох транзисторах для генератора на ОПТ від світлового потоку  $\Phi$ , нормованого на світловий фон.



Рис. 4. Вихідна характеристика фотодетектора на двох транзисторах



Рис. 5. Залежність ємності МОП-конденсатора від напруги

З рисунка видно, що частота лінійно залежить від потужності падаючого світлового потоку, а чутливість збільшилася в 3,8 рази.

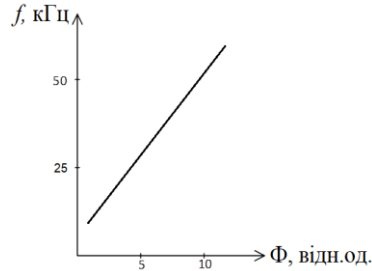
Ще збільшити чутливість фотодетектора можна за рахунок використання у схемі генератора на ОПТ спеціального конденсатора, ємність якого знижується зі зменшенням напруги на ньому. Таку властивість мають МОП-конденсатори на базі шарової структури  $Al-SiO_2-Si$  [8] в яких ємність знижується за рахунок

внутрішнього перерозподілу заряду на пластинах при зниженні напруги на конденсаторі (рис. 5).

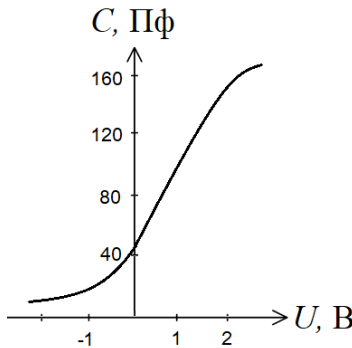
Під час роботи такого генератора при напрузі на конденсаторі  $U_1$  емітерний перехід ОПТ відкривається і конденсатор починає розряджатися через ОПТ, тоді ємність конденсатора становить  $C$ .

При освітленні ОПТ напруга на конденсаторі  $U_1^*$  при якій транзистор відкривається буде меншою, що відповідає меншій ємності  $C^*$ . Це призводить до зменшення знаменника в формулі (1) вже за двома параметрами (за рахунок зменшення  $U_1$  та зменшення  $C$ ) і посилення залежності частоти  $f$  від світлового потоку. На рис. 6 представлений експериментальний графік залежності  $f(\Phi)$  для генератора на ОПТ із МОП-конденсатором. Фото чутливість генератора з таким конденсатором у 3...5 разів вища, ніж при використанні конденсатора з ємністю, яка не залежить від напруги.

Таким чином, можна зробити висновок, що генератор релаксаційних коливань на основі ОПТ можна використовувати в якості фотодетектора з частотним виходом. Такий фотодетектор має мінімальне число елементів, тому споживає незначну потужність. Додавання додаткових фоточутливих елементів в коло зарядки конденсатора збільшує його чутливість в кілька разів. Вихідна частота лінійно залежить від потужності падаючого світлового потоку. Завдяки цим якостям такий фотодетектор з частотним виходом можна використовувати в цифрових сенсорних мережах.



Рис. 6. Залежність вихідної частоти фотодетектора на двох транзисторах та МДП-конденсатором

#### Література:

1. W. Li and D. Zhou, "1.8V - 0.18- $\mu\text{m}$  CMOS Temperature Sensor with Frequency Output," *2018 IEEE Canadian Conference on Electrical & Computer Engineering (CCECE)*, Quebec City, QC, 2018, pp. 1-4, doi: 10.1109/CCECE.2018.8447866.
2. Осадчук О.В. Вплив газореактивного ефекту первинних напівпровідникових сенсорів газу на вихідну частоту автогенераторних перетворювачів / В.С. Осадчук, Я. О. Осадчук // Електроніка, – 2019, Том. 30(69), № 3, С. 223-227;

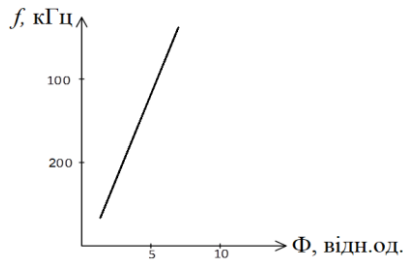

DOI: <https://doi.org/10.32838/2663-5941/2019.3-2/38>.

3. Popenko G. S. pH sensor with frequency output for ecological control of water / T. B. Belikova, V. N. Shumejko // Bulletin of the National Technical University KhPI Series Chemistry Chemical Technology and Ecology, – 2019, – No. 1, – P. 13-18; DOI: <https://doi.org/10.20998/0821.2019.01.03>.

4. Cheredov A. I. Displacement sensors with frequency output based on helical instability / A. I. Cheredov, A. V. Shchelkanov // Dynamics of Systems, Mechanisms and Machines, – 2014, – Vol. 1, – P. 1-4, doi: 10.1109/Dynamics.2014.7005645.

5. Osadchuk O.V. Optical transducers with frequency output / V. S. Osadchuk, I. O. Osadchuk, M. Kolimoldayev, et. al. // Proc. SPIE 10445, Photonics Applications in Astronomy, Communications, Industry, and High Energy Physics Experiments, – 2017, – Vol. 10445, – P. 3467-3482; DOI: <https://doi.org/10.1117/12.2280892>.

6. Abd El-Basit W. Solar Powered Engine Based on Unijunction Transistors / Z. I. M. Awad, S.A. Kamh, Fouad Soliman // OSR Journal of Electrical and Electronics Engineering (IOSR-JEEE), – 2015, – Vol. 10, – No. 5, – P 76-85; DOI: <https://www.researchgate.net/publication/292141590>.

7. Викулин И. М. Физика полупроводниковых приборов. / В. И. Стафеев. – М.: Радио и связь, 1990. – 264 с.

8. Патент UA 76593 U. Фотоприймач / Курмашев Ш. Д., Веремьева Г. В. – 10.01.2013, Бюл. № 1.

ОСОБЛИВОСТІ ПЕРЕКЛАДУ ЗАСОБІВ ТВОРЕННЯ  
АНГЛОМОВНИХ ПРИСЛІВ'ІВ ТА ПРИКАЗОК  
УКРАЇНСЬКОЮ

*Дутка Т.П.*

*студентка IV курсу кафедри  
англійської філології та перекладу*

*Пилипчук М. Л.*

*старший викладач кафедри  
англійської філології і перекладу  
Національний авіаційний університет,  
м. Київ, Україна*

Прислів'я і приказка, як соціальні явища, тісно пов'язані з реаліями і традиціями народу – їх носієм. Прислів'я неодноразово привертали увагу лінгвістів у дослідженні різних мов. Істотна складність пов'язана з вивченням іноземних мов з огляду на те, що прислів'я і приказки становлять особливу складність розуміння, засвоєння і використання у мові. Як і інші виразні засоби мови, сталі вислови допомагають заповнити прогалини в лексичній системі, при цьому наділяючи мову емоційно-експресивним забарвленням. Саме тому проблема вивчення сталих висловів, а саме прислів'їв та приказок, упродовж багатьох десятиліть викликає інтерес лінгвістів та перекладачів, таких як О. О. Потебня, О. В. Корень, Ф. П. Медведєв та інші. Знання прислів'їв і приказок дозволяє легше розуміти носіїв мови, лаконічно висловлювати свої думки, що робить мову яскравішою і виразнішою, що зумовлює нагальність їх дослідження.

Прислів'я – це влучний образний вислів, часто ритмічний, який віддзеркалює суть якого-небудь процесу, явища, має повчальний зміст [1, с. 35]. Приказка – поширений образний вислів який не є, на відміну від прислів'я, цілою фразою, або реченням [21, с. 5]. Прислів'я та приказки мають смислову та інтонаційну завершеність, синтаксичне членування, категорії предикативності і модальності, тобто всі конструктивні ознаки речення. Розглянувши

основні способи творення англомовних прислів'їв та приказок, виділяємо наступні: народні; літературні; біблійні; запозичені з інших мов (найчастіше з латинської мови); висловлювання відомих людей[2].

Серед стилістичних засобів творення прислів'їв та приказок виокремлюються засоби на лексичному, синтаксичному та фонетичному рівнях. Серед лексико-стилістичних засобів творення образності англомовних прислів'їв та приказок, найчастіше виділяємо використання метафори: *Every ass loves to hear himself bray*[3]. – *Кожна жаба вихваляє своє болото*[3]. У наведеному прикладі метафорою є лексема *ass*, яка будучи сленговим словом на позначення сідниць, образно зображує людину, яка дуже любить вихвалитися. У перекладі спостерігаємо частковий відповідник, адже українським еквівалентом зазначеної метафори є образ *жаби*, яка полюбить вихвалити болото, в якому вона проживає. Таким чином, метафорична образність зберігається, а прагматичний потенціал повністю передано.

Окрім метафори виділяємо метонімію: *An ox is taken by the horns and a man by the tongue*[3]. – *Дурний язик голові не приятель*[3]. У наведеному прикладі лексема *tongue* має метонімічне значення, адже вона уособлює процес мовлення, слова, які можуть нашкодити людині, поставити її у скрутне становище, або слова, які промовлені не від щирого серця. У перекладі використовується частковий відповідник, адже зустрічаємо конкретизоване словосполучення *дурний язик*, проте у метафорі *ox* відбувається заміна образу – *голова*. Такий переклад є досить вдалим, адже він передає значення як стилістичне так і прагматичне.

Синтаксичним засобом, який є найчастотнішим в англомовних прислів'ях та приказках є повтори, які виконують функцію посилення: *First come, first served*[3]. – *Першого першим і обслуговують*[3]. У наведеному прикладі спостерігаємо використання повтору лексеми *first*, що стоїть на першому місці. У нашому випадку це числівник у ролі іменника, який позначає першість у всьому. У перекладі спостерігаємо використання повного відповідника, проте варто звернути увагу на розміщення повторюваних

елементів, які знаходяться поруч і утворюють свого роду тавтологію. Проте, оскільки це прислів'я і воно вимагає експресивного забарвлення, то такий спосіб відтворення є досить вдалим, адже він надає посиленої виразності засобу.

Розглянемо приклад використання паралельної конструкції в англломовному прислів'ї: *Old friends and old wine are best*[3]. – *Старий друг – кращий двох нових*[3]. Наведений приклад ілюструє використання паралельних конструкцій *old friends* та *old wine*, які застосовуються для опису друзів, які, як і старе вино, є найкращими, адже вони перевірені часом. У перекладі використовується частковий відповідник, адже образ друга зберігається, але образ вина вилучається, натомість з'являється образ двох нових друзів. Відповідно паралельні конструкції не відтворюються, а образність втрачається, адже відсутня метафора *old wine*.

Серед фонетичних засобів стилістики, використаних в англломовних прислів'ях та приказках є рима: *A little pot is soon hot*[3]. – *Дурня легко вивести із себе*[3]. У наведеному прикладі спостерігаємо римування лексем *pot* та *hot*. Такий фонетичний засіб створює милозвучність прислів'я, до того ж увиразнює його образність. Воно використовується на позначення людини маленького зросту або розуму, яка швидко розлючується. Окрім рими знаходимо також гру слів на те, що маленький горщик швидко закипає, тому що він не може вмістити багато води. У перекладі рима не відтворюється, так як використано описовий переклад. Таким чином, експресивне забарвлення нівелюється та стилістичність не передається у перекладі.

Також використовується алітерація: *A cat may look at a king*[3]. – *І ми не ликом шити*[3]. У наведеному прикладі виокремлюємо алітерацію приголосного звуку [k], що створює ефект наголошення на зазначених лексемах з цим приголосним. Наведене прислів'я означає, що навіть людина з низьким статусом має права. У перекладі використовується псевдовідповідник, що має схоже значення в українській мові.

Іншим стилістичним засобом фонетики, з яким маємо справу, розглядаючи структуру прислів'їв та приказок, є асонанс: *Health is*

*not valued till sickness comes*[3]. – *Здоров'я маємо – не дбаємо, а стративши плачемо*[3]. У наведеному прикладі спостерігаємо асонанс голосного наголошеного [e]. Такий засіб додає ритмічності вислову, створюючи риму. У перекладі використовується описовий переклад з римованими елементами та збереженням асонансу звуку [o]. Такий спосіб перекладу чудово відтворює прислів'я, надаючи йому більшого експресивного забарвлення та стилістичного навантаження.

Отже, серед лексико-стилістичних засобів творення образності англломовних прислів'їв та приказок, найчастіше виділяємо використання метафори, метонімії, порівняння та епітетів. Серед синтаксичних засобів стилістики найчастотнішим в англломовних прислів'ях та приказках є повтори лексем, паралельні конструкції, антитеза, а також еліпсис. Для прислів'їв та приказок характерні різні види фонетичних стилістичних засобів такі як рима, алітерація, асонанс. У перекладі такі засоби відтворюються за допомогою повного та часткового відповідника, калькування, псевдодослівного відповідника та описового перекладу.

#### Література:

1. Дубенко О. Ю. Англо-американські прислів'я та приказки. Навчальний посібник для ВНЗ. Нова Книга, 2004. 273 с.
2. Корень О.В. Системно-функціональні особливості англійських прислів'їв: Автореф. дис. ... канд. філол. наук: 10.02.04 / Харківський національний ун-т ім.В.Н.Каразіна. Харків, 2000. 20 с.
3. Англійські прислів'я з українським перекладом. URL: <https://dovidka.biz.ua/angliyski-prisliv-ya-z-ukrayinskim-perekladom>.

ФІНАНСОВИЙ ІНЖИНІРИНГ ЯК ТЕХНОЛОГІЯ  
УПРАВЛІННЯ ВАРТІСТЮ БІЗНЕСУ

**Ключка О.В.,**

*к.е.н., доцент, доцент кафедри  
фінансових ринків та технологій*

**Лоза Т.В.,**

*студентка факультету фінансів  
та цифрових технологій  
Державний податковий університет  
м. Ірпінь, Україна*

Поняття «фінансовий інжиніринг» являється відносно новим в сучасній фінансовій практиці. Науковці та практики використовують дане поняття в різних сферах бізнесу та реаліях сьогодення. На сьогодні єдиного підходу, щодо трактування даної дефініції не вироблено, що й підтверджує відносну «молодість» вказаного напрямку.

Вперше поняття «фінансовий інжиніринг» сформулював Дж. Фіннерті: «включає у себе проектування, розробку та реалізацію інноваційних фінансових інструментів і процесів, а також креативний пошук новітніх підходів до вирішення різноманітних проблем у галузі фінансів» [1, с. 14]. До речі, тут можна прослідкувати зв'язок із реінжинірингом, сутність якого полягає у визначеннях «творчий» та «інноваційний». До цього часу вже сформувалися ринки похідних фінансових інструментів, а також отримали розповсюдження різноманітні види інноваційних фінансових продуктів. Насамперед, суттєві трансформації стосувалися ринку деривативів фінансових ринків США, тому власне цим, в тому числі, і пояснюється виникнення на американському ринку дефініції «financial engineering» [2, с. 78].

В тій чи іншій формі фінансовий інжиніринг використовують більшість вітчизняних підприємств, наприклад, вирішуючи таку актуальну проблему, як залучення банківського кредиту.

Підготовка бізнес-планів або застава активів у забезпеченні виділених коштів є елементом фінансового інжинірингу. Вибір форми і способу участі власників і акціонерів у розподілі доходів підприємства також є завданням фінансового інжинірингу [3, с. 347].

Фінансовий інжиніринг об'єднує сукупність методів і технологій, що дозволяють ефективно управляти фінансами підприємства з метою збільшення його ринкової вартості [3, с. 347]. Використовуючи в рамках фінансового інжинірингу технології пов'язують внутрішню систему управління фінансами підприємства із доступністю підприємства в даний момент часу інструментів фінансового ринку. Важливим є те, що доступність інноваційних фінансових інструментів дозволяє вирішити низку фінансових проблем підприємства, починаючи від кризи ліквідності (нестачі оборотних коштів) і закінчуючи інвестиційною кризою (нестачею фінансових ресурсів для реалізації довгострокових програм стратегічного розвитку підприємства) [3, с. 348].

У наш час для підвищення прибутків і покращення економічної ситуації на підприємстві використовують безліч нових способів, ідей, методів, які виступають ефективним засобом для прогнозування дій, які можуть розвинути бізнес. Одним з таких способів побудови дієвої системи обліку на підприємстві є бухгалтерський інжиніринг. Бухгалтерський інжиніринг передбачає застосування інноваційних і творчих підходів до удосконалення фінансового обліку як інформаційної технології, що забезпечує надання інформації для прийняття управлінських рішень, використання якого дозволяє одержати якісний стрибок в функціонуванні такої технології [2, с 80].

При нарощуванні обсягів виробництва і диверсифікації напрямів діяльності підприємство починає використовувати крім звичайного банківського кредитування й інші інструменти фінансового інжинірингу, тобто залучаючи фінансові ресурси через емісію дольових і боргових цінних паперів, використовуючи нетрадиційні фінансові інструменти (фінансовий лізинг, опціони, свопи, ф'ючерси, варанти і т. д.) [3, с. 348]. Технології фінансового

інжинірингу базуються на математичному апараті, що дозволяє підібрати оптимальний фінансовий інструмент для усунення фінансово-економічних проблем, що виникають на підприємстві у певний період часу. Взагалі продукти фінансового інжинірингу, зокрема похідні фінансові інструменти, мають високий потенціал активізації економічного співробітництва з транснаціональними компаніями та інтеграції національних економік [4, с. 219].

Вважаємо, що фінансовий інжиніринг можна розглядати як інноваційний фінансовий продукт, який підприємство може або купувати, або створювати самостійно чи із допомогою фінансових консультантів. На сьогоднішній день існує досить широкий спектр процедур фінансового інжинірингу, починаючи від оцінки активів підприємства та складання бізнес-планів і закінчуючи розробкою методології реструктуризації підприємства, управлінням вартістю бізнесу, включаючи створення систем управлінського обліку, бюджетування і фінансового менеджменту [4, с. 216]. Варто відмітити, що формуючи процедури фінансового інжинірингу, слід враховувати, що на результати діяльності підприємства суттєво впливають ринкової відносини з одного боку, а з іншого – елементи державного регулювання економіки.

Вплив різноманітних факторів відображається як на фінансово-економічному і організаційному механізмі функціонування підприємства, так і на системі його взаємодії з стейкхолдерами. Стримуючими чинниками для сприйняття й практичного застосування інноваційних фінансових інструментів на вітчизняному фінансовому ринку є недосконалість законодавчо-нормативної бази, висока волатильність цін та курсів валют, незацікавленість венчурних інвесторів тощо [2; 3]. Для динамічного розвитку вітчизняних підприємств і національної економіки, необхідна наявність відповідних макроекономічних умов і регуляторів, включаючи ефективний механізм державної науково-технічної, інноваційної, фінансової політики. Якщо говорити про ключові елементи державного впливу на розвиток підприємства, то до них можна віднести податкову, кредитну, митну, інвестиційну, інноваційну політику [4, с. 218].



Вищезазначене є підтвердженням того, що фінансовий інжиніринг є невід'ємною складовою і необхідною умовою існування, розвитку та впровадження фінансових технологічних інновацій для стратегічного розвитку підприємства.

Література:

1. Finnerty J.D. Financial Engineering in Corporate Finance: An Overview. Winter: Financial Management, 1988. P. 14-33.
2. Грінченко Р. В. Інструментарій впровадження бізнес-інжинірингу на підприємствах. *Галицький економічний вісник*. Т. : ТНТУ, 2021. Том 73. № 6. С. 78–89.
3. Мусієнко В. О., Зінченко М. Е. Фінансовий інжиніринг – генератор фінансових інновацій. *Інфраструктура ринку*. Вип. 39. 2020. С. 346–352.
4. Повод Т. М., Адвокатова Н. О. Фінансовий інжиніринг: світові тенденції та вітчизняні реалії. *Таврійський науковий вісник*. Вип. 1. 2020. С. 214–220.
5. Воронченко О.В. Особливості розвитку стартапів як інноваційної форми фінансування. *Вісник ХНУ*. Хмельницький. №3, Т.2. 2016. С. 182-185

---

УДК-616

Медичні науки

## Етіопатогенез вікової макулярної дегенерації

**Пустовар Ю.В.**

*студентка медичного факультету  
Ужгородського національного університету  
м. Ужгород, Україна*

Вікова макулярна дегенерація є поширеним хронічним прогресуючим розладом, який вражає літніх людей і характеризується втратою центрального зору в результаті аномалій фоторецепторів, пігментного епітелію сітківки/мембрани Бруха/короїдального комплексу, що часто призводить до географічної атрофії. та/або неоваскуляризація.

У всьому світі ВМД займає третє місце серед причин сліпоти після катаракти та глаукоми. Більшість хворих проживає в розвинутих країнах. Загалом, прогресивна ВМД зустрічається рідко у віці до 55 років і частіше зустрічається у осіб у віці 75 років і старше. Поширеність неоваскулярної ВМД і географічної атрофії, мабуть, різняться в різних етнічних і расових групах у всьому світі. Поширеність прогресуючого ВМД зростає з кожним десятиліттям після 50 років, причому найвища поширеність спостерігається після 80 років.

Головними факторами ризику виникнення ВМД є вік, етнічність та генетичні фактори (втричі вищий ризик появи, якщо родич першої лінії хворіє на ВМД). Молекулярні генетичні дослідження визначили деякі генетичні фактори ризику, як-от CFH-ген регуляції системи комплементу, ARMS2-ген, гени, асоційовані з метаболізмом ліпідів. Куріння значно збільшує ризик появи ВМД (приблизно вдвічі). Згідно з даними J.C. Khan, D.A. Thurlby та співавт. (2006), ризик розвитку ВМД в осіб, які не курили протягом останніх 20 років, прирівнюється до ризику розвитку в осіб, котрі ніколи не курили. [15] Пацієнтам із ВМД рекомендується відмовитися від куріння сигарет як ключового фактора ризику. -Гіпертонічна хвороба та серцево-судинні захворювання також можуть бути асоційовані з підвищеним ризиком появи ВМД, але результати клінічних досліджень є достатньо суперечливими. Додатковим фактором ризику може бути низький системний рівень антиоксидантів в організмі. Clemons і співавт. (2005) довели факт вищого ризику виникнення ВМД в осіб з вищим рівнем споживання холестерину та жирів. Певний час прийом аспірину пов'язували з ризиком появи ВМД, але метааналіз 10 наукових досліджень (Zhu W. et al., 2013) спростував зв'язок між прийомом аспірину та розвитком ВМД. Отже, етіологія захворювання є багатофакторною. [12, 13]

На сьогодні існують *чотири основні теорії патогенезу ВМД*: первинне старіння пігментного епітелію сітківки (ПЕС) та мембрани Бруха; пошкодження продуктами перекисного окиснення ліпідів; первинні генетичні дефекти; патологічні зміни крово-

постачання очного яблука. Існує певна генетична схильність: дослідження останніх років засвідчили сімейний, успадкований характер ВМД з автономно-домінантним типом успадкування.

У розвитку ВМД має значення пігментація макулярної ділянки. Макулярний пігмент — це єдиний антиоксидант сітківки, що активно нейтралізує дію вільних радикалів та пасивно затримує чи поглинає голубе світло, яке спричиняє фотооксидантне пошкодження.

Порушення мікроциркуляції в хоріокапілярах — єдиному джерелі кровопостачання макулярної ділянки — на фоні вікових змін у ПЕС та мембрані Бруха можуть стати початком розвитку дистрофічного процесу, а згодом впливати на тяжкість його перебігу.

У патогенезі ВМД значну роль відіграє окисний стрес. Активація вільнорадикального окиснення викликає пошкодження білків, нуклеїнових кислот, в першу чергу ліпідів клітинних мембран, що дуже легко залучаються до ланцюгової вільнорадикальної реакції. Порушення рівноваги між окисними та антиоксидантними системами впливає на цілісність комплексу фоторецепторів та ПЕС, призводить до накопичення продуктів розпаду клітин, ліпофусцинових гранул та формування друз.

Друзи — це жовтувато-білі відкладення, що локалізуються в мембрані Бруха й пігментному епітелії сітківки. Щодо механізму їх утворення думки вчених розходяться. Існують три теорії походження друз: трансформаційна, депозитна, або секреторна, і хоріоваскулярна. За трансформаційною теорією друзи утворюються внаслідок безпосередньої трансформації клітин пігментного епітелію. Депозитна теорія припускає, що друзи утворюються в результаті секреції і відкладень речовин між клітинами пігментного епітелію. Згідно з хоріоваскулярною теорією друзи є продуктом гіалінової дегенерації хоріокапілярів або організації хоріокапілярних крововиливів, проте в цієї теорії немає гістологічного підтвердження.

Гістологічні дослідження друз засвідчили, що вони складаються з двох основних компонентів — мукополісахаридного

(сіаломуцину) й ліпідного (цереброзиду), і містять ліпіди, амілоїди, фактори комплементу та додаткові клітинні компоненти [1,2].

Ці субстанції утворюються в дегенеративно зміненому пігментному епітелії. Друзи розміщені у внутрішній частині мембрани Бруха, прилягають до пігментного епітелію і формуються внаслідок його автофагальної деструкції, зумовленої аномальною лізосомальною активністю. На кінцевій стадії дегенеровані клітини пігментного епітелію зливаються з друзами, як результат — утворюються ділянки, на яких немає пігментного епітелію. Фоторецептори зміщуються й зазнають дистрофічних змін. Спираючись на ці дані можна вважати, що на найбільш ймовірними є трансформаційна і депозитна теорія утворення друз.

Виділяють два основні типи друз — м'які і тверді. Тверді друзи (дрібні, множинні, гіалінізовані) мають крихтоподібну форму, часто кальцифіковані, зазвичай не зливаються (наявність твердих друз не є характерним маркером вікової макулопатії (ВМП) [5,6]). У м'яких друзах гіаліновий матеріал руйнується, та вони мають тенденцію до злиття. Клінічні й гістологічні дослідження засвідчили, що м'які друзи є фактором ризику виникнення субретинальної неоваскуляризації. [6,7].

Появі друз передують або їй супроводжує потовщення колагенових шарів мембрани Бруха, дегенерацією еластину та колагену в мембрані Бруха з кальцифікацією мембрани, підвищенням рівня кінцевих продуктів глікування та накопиченням ліпідів, а також екзогенних білків. [3]. Ці зміни можуть слугувати гідрофобним бар'єром, що перешкоджає проходженню рідини та поживних речовин між судинною оболонкою та зовнішньою сітківкою, що призводить до відносної ішемії. Подальше вrostання неоваскуляризації з хоріокапіляра може відбутися через переломи мембрани Бруха [4].

**Субретинальна неоваскулярна мембрана (СНМ)** – патологія, яка за тривалого існування викликає сліпоту. Вона розвивається на тлі різних ураженнях макули. СНМ проявляється проростанням у сітківку патологічних новоутворених судин, які мають хоріоїдальне походження. Через зростання новоутворених судин,

що мають патологічно змінену стінку, відбуваються збої у функціонуванні нервових клітин сітчастої оболонки, що призводить до погіршення зору (іноді це незначне зниження гостроти зору, в інших випадках - поява сліпої плями в центральній зоні).

На кінцевій стадії захворювання неоваскуляризація призводить до фіброваскулярного або атрофічного макулярного рубця (дисциформного рубця) і подальшого постійного пошкодження центрального зору [9-11].

#### Література:

1. Mullins RF, Russell SR, Anderson DH, et al. Drusen associated with aging and age-related macular degeneration contain proteins common to extracellular deposits associated with atherosclerosis, elastosis, amyloidosis, and dense-deposit disease. *Faseb J.* 2000; 4:835–846.

2. Johnson LV, Leitner WP, Staples MK, et al. Complement activation and inflammatory processes in Drusen formation and age related macular degeneration. *Exp Eye Res.* 2001;73:887–896.

3. Green WR, McDonnell PJ, Yeo JH. Pathologic features of senile macular degeneration. *Ophthalmology.* 1985;92:612–627.

4. Pauleikhoff D, Harper CA, Marshall J, et al. Aging changes in Bruch's membrane. A histochemical and morphologic study. *Ophthalmology.* 1990;97:171–178.

5. Martin D, Maguire M, Fine S, et al. Ranibizumab and bevacizumab for neovascular age-related macular degeneration (AMD) *N Engl J Med.* 2011;364:1897–1908.

6. Klein R, Klein BE, Knudtson MD, et al. Fifteen-year cumulative incidence of age-related macular degeneration: the Beaver Dam Eye Study. *Ophthalmology.* 2007;114:253–262.

7. Cohen SY, Dubois L, Tadayoni R, et al. Prevalence of reticular pseudodrusen in age-related macular degeneration with newly diagnosed choroidal neovascularisation. *Br J Ophthalmol.* 2007;91:354–359.

8. Schmitz-Valckenberg S, Steinberg JS, Fleckenstein M, et al. Combined confocal scanning laser ophthalmoscopy and spectral-domain optical coherence tomography imaging of reticular drusen

associated with age-related macular degeneration. *Ophthalmology*. 2010;117:1169–1176.

9. Zayit-Soudry S, Moroz I, Loewenstein A. Retinal pigment epithelial detachment. *Surv Ophthalmol*. 2007;52:227–243.

10. Gregori G, Wang F, Rosenfeld PJ, et al. Spectral domain optical coherence tomography imaging of drusen in nonexudative age-related macular degeneration. *Ophthalmology*. 2011;118:1373–1379.

11. Garcia Filho CA, Rosenfeld PJ, Yehoshua Z, et al. Spectral-domain optical coherence tomography imaging of age-related macular degeneration. *US Ophthalmic Review*. 2011;5:98–103.

12. І.Я. Новицький, д.м.н., професор кафедри офтальмології Львівського національного медичного університету ім. Данила Галицького, У.М. Томків, лікар-офтальмолог медичного центру «Окулюс», м. Львів – «Вікова макулярна дегенерація: сучасні аспекти патогенезу, діагностики та лікування» - 2021 -

---

УДК 658

Економічні науки

## СПЕЦИФІКА ФОРМУВАННЯ БРЕНДУ НА ПІДПРИЄМСТВІ

**Корюгін А.В.**

*к.е.н., доцент*

**Рябов М. О.**

*студент*

*факультету управління та економіки  
Хмельницький університет управління  
та права імені Леоніда Юзькова  
м. Хмельницький, Україна*

В епоху сучасного економічного розвитку майже кожний товар продається під маркою відомих брендів. Завдяки існуванню бренду, здатність продавати та отримувати лояльність споживачів виросла в декілька разів.

Слід розуміти, що бренд являє собою довіру до компанії, що формується протягом тривалого часу, іноді навіть поколінь, з

метою переконання споживача обрати товар лише даного підприємства, торгової марки.

Бренд – це торгова марка товару, чи послуги, що є популярною серед великої кількості споживачів та товарів, а також вона уособлює в собі інформацію про компанію чи продукт, що виникає під час згадування споживачем про неї.

Основною перевагою бренду для споживачів є спрощення вибору товару, на сьогодні існує велика кількість видів товарів та послуг, саме тому для багатьох споживачів вибір товару є складним процесом, що включає аналіз та порівняння усіх якісно-технічних характеристик. Існування бренду дозволяє значно зекономити час вибору для споживача, а для підприємства забезпечує попит на його продукцію.[4]

Для вітчизняних підприємств розробка та управління бренду є однією із найнеобхідніших умов існування, саме тому кожний етап формування брендингу має свої особливості:

1. Початковий етап являє собою створення та розробку концепції, що визначає ідею бренду, місце на ринку, кількість споживачів на ринку та індивідуальні характеристики товару, що відрізнятимуть його від інших.

2. Наступним етапом є позиціонування – це процес врахування та задоволення потреб споживача з метою просування бренду на ринку.

3. Визначення стратегії комунікації та творчості, що націлена на досягнення бажаного, створення певного іміджу товару, зосередження на підтримці лояльності споживачів на ринку до їхньої товарної продукції, бренду.

4. Розробка технології створення іміджу торгової марки, товару, що дозволяє отримати художній вигляд товару, що дозволяє споживачеві отримувати інформацію про підприємство та певною мірою, про технічні характеристики.

5. Реалізація ідеї бренду товару та його образу, що дозволить покупцеві, асоціювати бренд з назвою товару під його згадки.

6. Дослідження успіху просування бренду на ринку, за допомогою вивчення реакції споживачів на товар. [2]

Процес брендингу охоплює значну кількість етапів, що супроводжуються дослідженням ринку, формування ідеологічних платформ, та загальних ідентифікацій бренду.

Також бренд має три види впливу на споживача. Перша сторона впливу – це функціональна, яка передбачає надання максимально-кількісної інформації споживачеві та забезпечує задоволення його потреб. Другою стороною виступає емоційно-психологічний вплив, тобто бренд утворює довгострокові, взаємовигідні зв'язки між підприємством та споживачем. Третьою стороною є культурна – уособлює в собі традиції та норми підприємства, тобто характеризує соціально-культурне середовище підприємства через бренд споживачу. [1, с.33-34]

Для того, щоб підприємство ефективно управляло своєю брендинговою діяльністю, потрібно дотримуватися умовних законів, що характеризуються принципами та формування бренду.

Одним з основних законів брендингу є те, що товар не має продаватися разом із супутніми товарами, тобто сила бренду є обернено пропорційною його охопленню та концентрації.

Наступним законом є відомість – бренд тісно пов'язаний із маркетинговою, рекламною діяльністю, здатності зайняти своє місце серед інших товарів, але зі своєю оригінальністю, індивідуальними характеристиками товару.

Закон слова передбачає створення брендового слова, що дозволить асоціювати підприємство, торгову марку, бренд споживачеві під час його згадки.[3, с.118]

Значною особливістю брендингу є поєднання не тільки якісно-технічних характеристик товару, але й можливостей, що символізують в собі історичне та культурне значення країн світу, саме тому в умовах сучасної конкуренції брендинг є необхідним засобом боротьби.

В загальному, специфіка формування брендингу підприємства – це складний процес, що потребує зосередження зусиль на створення певного іміджу товару, реалізації основних ідей, формування стратегії та визначення інструментів та місць на ринку, за допомогою яких бренд поширюватиметься.



### Література:

1. Булгакова О.В. Бренд-імідж підприємства на споживчому ринку. Науковий вісник Ужгородського національного університету. Серія : Міжнародні економічні відносини та світове господарство. 2017. Вип. 13(1). С. 31-36.
2. Зозульов О. В. Ринкові форми торгової марки, їх соціальнопсихологічна природа та сутність активів Маркетинг и реклама. 2015. № 5-6 (226-227). 7 с.
3. Ковінько О. М. Управління брендами у забезпеченні конкурентоспроможності підприємств О. М. Ковінько, С. В. Ковальчук, Н. О. Шевченко // Вісник Національного університету «Львівська політехніка». Логістика. 2018. № 892. С. 114-120.
4. Особливості формування та розвитку бренду у маркетинговій діяльності курортного підприємства. URL: <http://www.economy.nauka.com.ua/?op=1&z=4949>

---

УДК 346.1

Юридичні науки

## МІСЦЕ ПРОКУРАТУРИ В СИСТЕМІ ОРГАНІВ ДЕРЖАВНОЇ ВЛАДИ

**Куцик Д.В.,**

*здобувач магістерського рівня  
факультету історії і права*

*Харківського національного педагогічного  
університету імені Г.С. Сковороди,  
м. Харків, Україна*

Прокуратура України – самостійний централізований орган державної влади, що діє в системі правоохоронних органів держави та забезпечує захист від неправомірних посягань на суспільний і державний лад, права й свободи людини, а також основи демократичного устрою засобами та методами, які передбачено законом. Прокуратура не підпорядковується виконавчій або судовій владі, оскільки її діяльність є елементом системи стримувань й противаг між гілками влади, які формуються та

діють відповідно до Конституції. «Фундаментальні гілки влади – законодавча, виконавча та судова, які уособлюють єдину державну владу та її поділ, зовсім не виключають можливості існування інших функціонально самостійних правових інститутів. Їх наявність визначається реальними потребами побудови правової держави і державно-правового життя суспільства в даний конкретний період, необхідністю демократичних форм контролю гілок влади у випадках, коли їх діяльність не відповідає принципам і положенням Конституції» [1, с.27].

Прокуратура відповідно до ст. 131<sup>1</sup> Конституції України підтримує публічне обвинувачення в суді, може забезпечувати представництво інтересів держави в суді у виключних випадках і в порядку, що визначені законом [2]. Отже може бути стороною у справі, тобто виконує функції, які, по-перше, не властиві судовій владі, а, по-друге, виконання згаданих дій по суті робить прокуратуру органом, безпосередньо зацікавленим у вирішенні справи, яка розглядається судом. Проте найбільшою мірою діяльність цього органу пов'язана саме з судовою владою. Місце прокуратури в загальній системі державних органів однозначно не визначено: в ряді країн прокуратура є складовою виконавчої влади, оскільки перебуває у складі міністерств юстиції, в інших вона існує при судах, або є окремим державним органом, зокрема, в Україні [3, с.250].

У ряді країнах світу прокуратура функціонує в системі органів виконавчої (Данія, Єгипет, Італія) та судової влади (Грузія, Литва та ін.) і навіть існує у вигляді органу, що підзвітний і підконтрольний вищим колегіальним державно-партійним органам (Китай, Куба, північна Корея), або ж взагалі відсутня (Ватикан, Катар, Кувейт) [4, с.449].

Проголосивши незалежність, Україна першою серед колишніх республік СРСР 5 листопада 1991 р. прийняла Закон України «Про прокуратуру», який було введено в дію 1 грудня 1991 р. Саме цей день відзначають як День працівників прокуратури. У 2014 р. був прийнятий новий Закон України «Про прокуратури», який є діючим на сьогодні [5].

У ст. 131<sup>1</sup> Конституції України передбачено, що організацію та порядок діяльності органів прокуратури визначає закон [2]. Зміни в законодавстві, пов'язані з судово-правовою реформою, рішення Конституційного Суду України, накази Генерального прокурора України деталізують компетенцію прокуратури.

Наявна модель прокуратури більш відповідає міжнародним нормам і стандартам стосовно її ролі в демократичному суспільстві, насамперед щодо забезпечення прав і свобод людини й громадянина, ніж попередня, яка по суті вводила окрему гілку влади в Україні: контрольно-надзорну, яку і представляли органи прокуратури.

Правоохоронна діяльність прокуратури є елементом втілення обов'язку держави з утвердженням та забезпеченням прав і свобод людини й несе на собі відбиток історичних традицій здійснення нагляду за виконанням правових норм. Попри все, сьогодні дієвий механізм органів прокуратури є одним з важливих чинників законності та правопорядку, сприяє реалізації принципу верховенства права [6, с.226].

Правовою основою організації і діяльності органів прокуратури є Конституція, Закон України «Про прокуратуру», кримінально-процесуальне, цивільно-процесуальне, адміністративне, кримінально-виконавче, господарсько-процесуальне законодавство та інші закони України, а також визнані Україною відповідні міжнародні договори й угоди.

Діяльність органів прокуратури спрямовано на всемірне утвердження верховенства закону, зміцнення правопорядку й має своїм завданням захист від неправомірних посягань на:

1) закріплені Конституцією України незалежність країни, суспільний і державний лад, політичну та економічну системи, права національних груп і територіальних утворень;

2) гарантовані Конституцією, іншими законами України та міжнародними правовими актами соціально-економічні, політичні, особисті права й свободи людини та громадянина;

3) основи демократичного устрою державної влади, правовий статус місцевих рад, органів самоорганізації населення [7, с.291].

Пріоритетним напрямом діяльності прокуратури є захист прав і свобод людини. Для цього прокуратура має обмежити неправомірну або таку, що межує з правопорушенням, дію певного кола державних органів і посадових осіб передбаченими законом засобами. При цьому органи прокуратури захищають в межах своєї компетенції права й свободи громадян на засадах їх рівності перед законом, незалежно від національного чи соціального походження, мови, освіти, ставлення до релігії, політичних переконань, службового чи майнового стану та інших ознак.

Оскільки в Україні визнається й діє принцип верховенства права, то цілком природно, що функціонування прокуратури як державного інституту, діяльність її посадових осіб підпорядковано тільки нормативно-правовим актам. Принцип верховенства права передбачає визначальну, провідну роль права в співвідношенні права й політики, права та ідеології, права й економіки [3, с.368].

Слід зазначити, що неправомірні рішення, дії чи бездіяльність прокурорів можуть бути оскаржені в судовому порядку. Суд не може відмовити в правосудді, якщо громадянин України, іноземець, особа без громадянства вважає, що її права й свободи порушено чи порушуються, створено перепони для їх реалізації чи мають місце утиски прав і свобод (у тому числі з боку органів прокуратури) [8].

Для ефективного виконання прокуратурою правозахисної ролі законодавством передбачено гарантії незалежності та повноваження, що значно відрізняють її від інших правоохоронних органів. Втручання органів державної влади, посадових осіб, засобів масової інформації, громадсько-політичних організацій та їх представників у діяльність прокуратури з нагляду за дотриманням законів або з розслідування діянь, що містять ознаки злочину, заборонено.

Вплив у будь-якій формі на працівника прокуратури з метою перешкодити виконанню ним службових обов'язків або домогтися прийняття неправомірного рішення тягне за собою відповідальність, передбачену законом. [9,с.341].

Звернення представників влади, інших посадових осіб до прокурора з приводу конкретних справ і матеріалів, що перебу-

вають у провадженні прокуратури, не можуть містити будь-яких вказівок або вимог щодо результатів їх вирішення.

Як втручання в здійснення прокурорського нагляду, розслідування злочинів кваліфікуються звернення народних депутатів України, депутатів органів місцевого самоврядування, посадових осіб, представників засобів масової інформації до прокурора з вимогою надати інформацію, що становить службову таємницю або таємницю слідства, виконати чи не виконати конкретні наглядові чи слідчі дії або здійснити їх всупереч законові.

У Рішенні Конституційного Суду України в справі за конституційним поданням Генеральної прокуратури України щодо офіційного тлумачення положень ст. 86 Конституції України та статей 12, 19 Закону України «Про статус народного депутата України» (справа про запити народних депутатів України до прокуратури) зазначено, що народний депутат України не має права звертатися до органів прокуратури й прокурорів з вимогами, пропозиціями чи вказівками в конкретних справах із питань підтримання державного обвинувачення в суді, представництва інтересів громадянина або держави в суді у випадках, визначених законом, нагляду за додержанням законів органами, які проводять оперативно-розшукову діяльність, дізнання й досудове слідство, нагляду за додержанням законів під час виконання судових рішень у кримінальних справах, під час застосування інших заходів примусового характеру, пов'язаних із обмеженням особистої свободи громадян, а також до слідчих прокуратури з питань досудового слідства в конкретних кримінальних справах [10].

Передбачені законом повноваження прокурора брати участь у засіданнях органів законодавчої і виконавчої влади, а також органів самоорганізації населення є одним із важливих проявів особливого статусу прокуратури в здійсненні наглядових функцій. Разом з тим встановлено заборону прокурору входити до складу комісій, комітетів та інших колегіальних органів, утворюваних радами або їх виконавчими органами.

Таким чином можна підсумувати, що прокуратура як орган державної влади на сьогодні є, з одного боку, незалежним органом

державної влади, з іншого боку, введення її легітимізації в Розділ VIII Конституції «Правосуддя» не є випадковим. Законодавець таким чином натякає про подальший курс реформування судової гілки влади й прокуратури у бік віднесення останньої до судової гілки влади. На нашу думку, це суперечливий крок і нинішня правова конструкція є більш доречною.

Отже, посідаючи не підпорядковане місце в системі поділу державної влади, прокуратура всю свою діяльність спрямовує на захист передбачених законом прав і свобод громадян та інтересів держави від неправомірних посягань, утвердження принципу верховенства права.

#### Література:

1. Тацій В. Прокуратура в системі поділу влади. Вісник прокуратури. 1999. – № 2.

2. Конституція України від 28 червня 1996 р. Відомості Верховної Ради України (ВВР). 1996. № 30. Ст. 141.

3. Шумський П. Прокуратура в системі державних органів України: Навч. посібник. Хмельницький, 1996. 156 с. С.250.

4. Фрицький О.Ф. Конституційне право України: Підручник. К.: Юрінком Інтер, 2006. 512с.

5. Закон України «Про прокуратуру» від 14 жовтня 2014 р. Голос України від 25.10.2014. № 206.

6. Юзикова Н.С. Система судебных и правоохранительных органов Украины: Учебное пособие. Днепропетровск: Видавець СПД ФО Маренчук Л.Д., 2000. 346с.

7. Конституційне право України.: Підручник // За заг. Ред.. В.Ф. Погорілка. – К.: Наукова думка; Прецедент, 2006. 344с.

8. Рішення Конституційного Суду у справі щодо офіційного тлумачення статей 3, 23, 31, 47, 48 Закону України «Про інформацію» та ст.12 Закону України «Про прокуратуру» (справа К.Г.Устименка) від 30 жовтня 1997 року № 5-зп. Офіційний вісник України. 1997. №46. Ст.126.

9. Конституційне право України: Підручник для студентів вищ. навч. закл. //За ред. В.П. Колісника та Ю.Г. Барабаша. Х.: Право, 2008. 416с.

10. Рішення Конституційного Суду України у справах за конституційним поданням Генерального прокурора України щодо офіційного тлумачення положень ст.86 Конституції України та ст.12, 19 Закону України «Про статус народного депутата України». Офіційний вісник України. 2000. № 16. С.125.

---

УДК-617.7

Медичні науки

## НЕПЛІДДЯ. ДІАГНОСТИКА ТА ЛІКУВАННЯ

**Ветрова А.О.,**

*студентка медичного факультету*

*Ужгородського національного університету*

*м. Ужгород, Україна*

Народження дитини – одна з найщасливіших подій для кожної сім'ї, проте інколи така бажана та очікувана подія чомусь не настає, однією з причин –Непліддя. Сім'я вважається неплідною, якщо вагітність не настає при регулярному статевому житті протягом року без використання контрацепції (регулярним вважається статеве життя не рідше 4-ох разів на місяць) Приблизно 15% пар мають труднощі в репродуктивній сфері свого життя. Близько 30% припадає на причини з боку жіночого організму, ще 30% на чоловіче безпліддя, 30% – на причини з боку обох партнерів. Приблизно у 1 пари з 10 обстежених причина може бути не встановлена, що свідчить про наявність ідіопатичного безпліддя. У більшості таких випадків подружжю можна запропонувати сучасні можливості медицини у вирішенні цієї проблеми. [1]

Дані досліджень Європейської асоціації репродукції людини та ембріології (ESHRE) свідчать про зниження репродуктивного потенціалу і здатності до зачаття із збільшенням віку: якщо подружжя хоче мати сім'ю з двома дітьми, то необхідно планувати першу вагітність до віку партнерки > 31 р. А саме у випадку, якщо допоміжні репродуктивні технології (ДРТ) не є можливим варіантом, варто планувати першу дитину до 27 років. Причин

безпліддя існує безліч, ось найчастіші з них: 1) вроджені аномалії розвитку статевий системи; 2) гормональні порушення; 3) трубний фактор; 4) наслідки абортів; 5) патології матки та її придатків; 6) генетичні захворювання. Умовно можна поділити безпліддя на два типи: безпліддя, причину якого можна вирішити без застосування ДРТ та безпліддя при якому вагітність не може наступити без ДРТ. Статистично кожна п'ята сім'я в Україні вважається безплідною. [2]

У світі вже більше 5 млн дітей народилося за допомогою ЕКЗ. Можливості репродуктології активно розвиваються та з кожним роком ця цифра збільшується. Важливою є діагностика жіночого безпліддя, як і чоловічого, це комплексне проведення оглядів, процедур і аналізів. Уся діагностика розбивається на такі етапи: - Ультразвуковий моніторинг росту дозрівання і виходу яйцеклітини (фоллікулометрія); - Визначення рівня гормонів у крові;

- Спермограма чоловіка: досліджується після 3-4 днів утримання і повторюється двічі з інтервалом у 3 тижні; - МАР тест; - Посткоітальний тест (імунологічний фактор); - Перевірка прохідності маткових труб (ехосальпінгоскопія); - Оцінка стану порожнини матки (гістероскопія, прицільна біопсія ендометрію).

Існує багато видів лікування непліддя та невиношування, починаючи від простих консервативних методів, хірургічних маніпуляцій до більш сучасних, складних процедур. [3] Такими є допоміжні репродуктивні технології: індукція овуляції, штучна внутрішньоматкова інсемінація, інтрацитоплазматична ін'єкція сперми (ICSI), інтрацитоплазматична ін'єкція морфологічно відібраної сперми (IMSI), екстракорпоральне запліднення. Індукція овуляції може бути запропонована жінкам із порушенням менструального циклу, гормональним дисбалансом, що супроводжуються відсутністю овуляції та призводять до ановуляторного безпліддя. [4] Важливою умовою для проведення індукції є прохідність маткових труб. При недостатності яєчників (III тип) фолікулярний апарат виснажений (синдром передчасного виснаження яєчників) або резистентний до дії гонадотропінів (синдром резистентних яєчників) будь-які методи стимуляції овуляції неефективні.



Вагітність в цій ситуації можлива при використанні запліднення in-vitro донорських яйцеклітин. Індукцію проводять гормональними препаратами під контролем ультразвукового дослідження яєчників. Результативність штучного запліднення залежить від віку жінки, стану порожнини матки, якості яйцеклітин та сперми, і складає в різних вікових групах від 15% до 70%. [5]

#### Література:

1. Оптимізація діагностичної програми при безплідді перед використанням допоміжних репродуктивних технологій [Текст] / Н. Г. Кузева, А. О. Пацков // Актуальні питання педіатрії, акушерства та гінекології. – 2013. – № 2. – С.158-160.
2. 2. Безплідність у шлюбі [Текст] : навч. посібник для студ. вищ. мед. навч. закл. III-IV р. акр. — Х. : ХНМУ, 2014. — 126 с.
3. Лікування жінок з трубно-перитонеальною безплідністю на тлі дисгормональних захворювань молочних залоз [Текст] / І. О. Баранецька // Актуальні питання педіатрії, акушерства та гінекології. – 2012. – № 1. – С.129-132.
4. Неплідність та деякі імунологічні фактори, що її спричиняють [Текст] / В. В. Бендас // Клінічна імунологія, алергологія, інфектологія. – 2017. – № 1. – С.36-38.
5. Проблема безплідності в Україні: роль допоміжних репродуктивних технологій (ДРТ) та перебіг вагітності у жінок з тривало лікованим непліддям [Текст] / О. Г. Бойчук, О. М. Макаручак // Архів клінічної медицини . – 2010. – № 1. – С.4-8.

## ЕФЕКТИВНІСТЬ ВАКЦИН BIONTECH PFIZER ТА MODERNA

**Гал В.О.,**

*студент медичного факультету  
Ужгородського національного університету  
м. Ужгород, Україна*

**Актуальність:** протягом останніх двох років весь світ переживає пандемію коронавірусної інфекції COVID19. Раптова поява спалаху вірусу вимагала швидкої реакції, тому були розроблені нові вакцини ефективність, яких на сьогоднішній день до кінця не вивчена

**Мета:** огляд матеріалів наукової літератури, визначення ефективності та порівняння вакцин протягом 24-ох тижнів

**Методи:** було проведено опрацювання електронних медичних карток 219 842 осіб, які отримали першу дозу вакцини BNT162b2 або мРНК-1273 між 4 січня та 14 травня 2022 року. Буде підібрано реципієнтів кожної вакцини у співвідношенні 1:1 відповідно до їхніх факторів ризику. Результати включали задокументовану інфекцію коронавірусу 2 (SARS-CoV-2) із важким гострим респіраторним синдромом, симптоматику Covid-19, госпіталізацію через Covid-19, госпіталізацію у відділення інтенсивної терапії (ВІТ) через Covid-19 та смерть від Covid-19.

**Результати:** кожна вакцинована група включала 219 842 особи. розрахунковий ризик задокументованої інфекції становив 5,75 події на 1000 осіб (95% довірчий інтервал [ДІ], 5,39–6,23) у групі BNT162b2 та 4,52 події на 1000 осіб (95% ДІ, від 4,17 до 4,84) у групі мРНК-1273. Перевищення кількості подій на 1000 осіб для BNT162b2 порівняно з мРНК-1273 становило 1,23 (95% ДІ, 0,72–1,81) для документально підтвердженої інфекції, 0,44 (95% ДІ, 0,25–0,70) для симптоматичної Covid-19, 0,55 (95 % ДІ, від 0,36 до 0,83) для госпіталізації з приводу Covid-19, 0,10 (95% ДІ, від 0,00 до 0,26) для надходження у відділення інтенсивної терапії з

приводу Covid-19 і 0,02 (95% ДІ, від -0,06 до 0,12) для смерті від Covid-19 .

**Висновок:** вакцини на основі матричної РНК (мРНК) BNT162b2 і мРНК-1273 ефективні проти коронавірусної хвороби 2019 (COVID-19) на понад 90% .24-тижневий ризик наслідків Covid-19 був низьким після вакцинації мРНК-1273 або BNT162b2, хоча ризику були нижчими з мРНК-1273, ніж з BNT162b2

Література:

1. Полак Ф.П. , Томас С.Дж., Кітчін Н. та ін. Безпека та ефективність мРНК BNT162b2 вакцини Covid-19. *N Engl J Med* 2020 ; 383: 2603 - 2615 .

2. Порівняльна ефективність вакцин BNT162b2 і мРНК-1273 у ветеранів США. Барбра А. Дікерман, доктор філософії, Ганна Герловін, доктор філософії, Арін Л. Маденсі

3. Баден Л.Р. , Ель Сахлі Х.М. , Ессінк Б. та ін. Ефективність і безпека вакцини mRNA-1273 SARS-CoV-2. *N Engl J Med* 2021 ; 384: 403 - 416

4. Thompson MG , Burgess JL , Naleway AL та ін. Проміжні оцінки ефективності вакцин BNT162b2 і мРНК-1273 проти COVID-19 у запобіганні зараженню SARS-CoV-2 серед медичного персоналу, осіб, які швидко реагують, та інших працівників першої та першої служб — вісім місць у США, грудень 2020–березень 2021. *MMWR Morb Mortal Wkly Rep* 2021 ; 70: 495 - 500

## ІМПЛАНТОВАНИЙ КАРДІОВЕРТЕР-ДЕФІБРИЛЯТОР ЯК ЗАСІБ ЛІКУВАННЯ ТА ПРОФІЛАКТИКИ ДЛЯ ПАЦІЄНТІВ ІЗ РИЗИКОМ РАПТОВОЇ СЕРЦЕВОЇ СМЕРТІ

**Ваган Д.Є.**

*студент 5 курсу медичного факультету  
ДВНЗ «Ужгородський національний університет»*

*м. Ужгород, Україна*

**Анотація:** *Наразі імплантація КД є найбільш ефективним методом лікування та профілактики епізоду раптової серцевої смерті, а також постійного контролю за роботою серця та збору параметрів роботи серця.*

**Ключові слова:** *імплантований кардіовертер-дефібрилятор (ІКД), фібриляція шлуночків (ФШ), шлуночкова тахікардія (ШТ), генератор імпульсів (ГІ), електроди.*

**Імплантований кардіовертер-дефібрилятор (ІКД)** — це автоматичний програмований антиаритмічний пристрій з наступними функціями[6]:

-розпізнавання тахіаритмії та брадиаритмії які становлять загрозу для життя;

-високоенергетична дефібриляція (до 30–40 Дж, найчастіше ефективна 10–20 Дж) для переривання ФШ;

-антиаритмічна стимуляція для переривання ШТ;

-антибрадикардична стимуляція;

-Холтерівська пам'ять з можливістю відтворення ЕКГ під час інциденту аритмії.

Кілька рандомізованих досліджень продемонстрували, що імплантація ІКД істотно знижує смертність у пацієнтів, які перенесли зупинку серця, у пацієнтів із серцевою недостатністю та зниженою фракцією викиду, а також у пацієнтів зі специфічними структурними захворюваннями серця, такими як гіпертрофічна обструктивна кардіоміопатія, саркоїдоз та інші[7].

Залежно від показань, система буває однокамерною (1 приймаючий електрод, стимулюючий та дефібриляційний електрод у

правому шлуночку) або двокамерною (додатковий електрод у правому передсерді — можливість двокамерної стимуляції, додатковий алгоритм диференціювання аритмії).

### **Противопокази:**

-ШТ або ФШ, що спричинені однозначно оборотною або транзиторною причиною (напр., перші 24 год гострого періоду інфаркту міокарда, гострий міокардит)

-безперервна ШТ (*incessant VT*)

-ФШ внаслідок преекзитації

-очікувана виживаність в задовільному стані <1-го року

-місцева або генералізована інфекція.

### **Техніка проведення**

#### *Розріз*

Розріз шкіри зазвичай виконується в правій або лівій підключичній ділянці, залежно від кисті пацієнта. Як правило, краще щоб генератор імпульсів (ГІ) ІКД був імплантований на протилежному боці домінуючої руки пацієнта[4].

#### *Створення підшкірної кишені:*

-Роблять розріз довжиною 5-7 см і проводять до підшкірної клітковини; розтин поглиблюється на препекторальну фасцію за допомогою електрокоагуляції або звичайного розтину.

-Після того як розріз проведено до препекторальної фасції, електрокоагуляція використовується для створення нового простору в нижній частині розрізу за допомогою ретрактора.

-Потім за допомогою електродисекції та дисекції пальцями створюється кишеня у якій буде розміщено ГІ ІКД.

-Після створення кишені та досягнення гемостазу увагу звертають на отримання судинного доступу.

-Для доступу можна використовувати підключичну, пахвову або головну вени; як правило, використовується модифікована методика Сельдингера під рентгеноскопічним або ультразвуковим контролем.

#### *Створення підгрудної кишені:*

-Для створення підгрудної кишені хірург за можливості використовує доступ до головної вени для розміщення відведень.

-Розріз проводиться вниз до препекторальної фасції та вниз до дельтопекторальної борозни, зазвичай спочатку електрокоагулятором, а потім звичайним розсіченням, щоб уникнути пошкодження головної вени.

-Потім головну вену ізолюють і закріплюють.

-Згодом латеральний край дельто-грудного м'яза піднімають і обережно відокремлюють від малого грудного м'яза шляхом розтину ножицями Меценбаума; на цьому етапі також можна використовувати дисекцію пальцями.

-Після того, як підгрудна кишеня створена, увагу звертають на отримання судинного доступу.

#### *Вибір ІКД і відведеннь*

Для більшості пацієнтів достатньо однокамерного ІКД (тільки з шлуночковим відведенням), особливо у пацієнтів із хронічною стійкою фібриляцією передсердь[3]. Двокамерний ІКД буде корисним для пацієнтів, у яких є показання до передсердної стимуляції (патології синусового вузла), або для посилення диференціації надшлуночкової тахікардії (НШТ) порівняно з шлуночковою тахікардією (ШТ) за допомогою електрограми передсердь під час НШТ або ШТ.

Високовольтні дефібриляційні шлуночкові електроди можуть мати дві, дефібриляційні спіралі, при цьому дистальну спіраль розміщують у верхівці ПШ, а проксимальна спіраль як правило розміщується в ділянці з'єднання правого передсердя та верхньої порожнистої вени. Може бути одна спіраль яка розміщується по принципу дистальної.

#### *Вставка генератора імпульсів*

Важливо помістити електрод(и) у нижню частину кишені, а потім розташувати ГІ ІКД таким чином, щоб він закривав електрод(и) [2]. Це захищає електроди під час будь-якої майбутньої зміни ГІ.

#### **Медикаментозна терапія**

Пацієнту після процедури імплантації необхідні знеболюючі препарати. Пацієнти, які пройшли підгрудну установку ГІ ІКД, відчувають значно виражений біль, ніж ті хто пройшов підшкірну установку пристрою.

Застосування антибіотиків після процедури є недоведеним та здебільшого не ґрунтується на рандомізованих дослідженнях[6]. Тим не менш, більшість практикуючих лікарів призначають пероральні антибіотики на короткий період.

Література:

1. Бокерия Л.А. Рекомендации Всероссийского научного общества специалистов по клинической электрофизиологии, аритмологии и кардиостимуляции по проведению клинических исследований, катетерной абляции и имплантации антиаритмических устройств / Бокерия Л.А., Егоров Д.Ф., Жданов А.М. и др. // Москва. – 2015.
2. Серцево-судинні захворювання. Методичні рекомендації / За редакцією Лутая М.І. // Бібліотека «Здоров'я України». – Київ. – 2005.
3. Кроуфорд М.Х. Диагностика и лечение в кардиологии // «МЕДпресс-информ». – Москва. – 2007
4. <https://empendium.com/ua>
5. <https://emedicine.medscape.com>
6. 2013 ESC Guidelines cardiac pacing and cardiac resynchronization therapy // European Heart Journal. – 2013.
7. Brugada J. Pharmacological and non-pharmacological therapy for arrhythmias in the pediatric population: EHRA and AEPSC-Arrhythmia Working Group joint consensus statement / Brugada J., Blom N., Sarquella-Brugada G. et al. // Europace. – 2013.

АСПЕКТИ СТАТИСТИЧНОГО ДОСЛІДЖЕННЯ  
ПОКАЗНИКІВ МІГРАЦІЙНОГО РУХУ НАСЕЛЕННЯ  
ЗА МІСЬКОЮ І СІЛЬСЬКОЮ МІСЦЕВІСТЮ В УКРАЇНІ  
У 2012-2021 РОКАХ

*Поставець Сергій Сергійович,*

*студент*

*Державного податкового університету*

*м. Київ, Україна*

**Постановка проблеми.** Міграція населення полягає в забезпеченні кількісної та якісної відповідності між попитом на роботу та її наявністю в різних частинах країни, а також у реалізації прагнення людей задовольняти професійні, соціальні, кваліфіковані та особисті потреби. Проте, в Україні за останні роки відбулося дуже багато політичних та економічних подій, що значно вплинуло на міграційні процеси.

**Аналіз останніх досліджень і публікацій.** Здійснення аналізу міграційного руху та вивчення його причин виконували у своїх працях Кривицька О., Панченко І., Паращук А., Рубан А., Сьомченко В., проте, наразі актуальним є дослідження показників міграційного руху населення за міською і сільською місцевістю протягом останніх десяти років, та визначення причин такого явища.

**Виклад основного матеріалу.** Міграція українського населення за часів незалежності України стала об'єктом багатьох досліджень у зв'язку із її впливом на економічний, політичний, соціальний та інші стани країн. Окрім теоретичної бази, для розуміння та дослідження будь-якого аспекту міграційних процесів важливим є аналіз динаміки ситуації загалом, а також виокремлення певних трендів, особливостей, результатів та наслідків цих процесів, ідентифікація мотивів мігрантів.

Людство постійно перебуває в русі, отже міграція для сучасного світу є досить відомим явищем. На території України



завжди спостерігалися значні обсяги як внутрішнього, так і зовнішнього міграційного руху населення, проте за останні декілька років ця позначка різко збільшилася. Головними причинами такого масового переміщення є:

- військові дії на Сході України;
- макроекономічна криза;
- високий рівень молодіжного безробіття;
- сезонність виробництва деяких галузей;
- пошук нової роботи внаслідок нестабільного функціонування окремих підприємств;
- здобуття освіти у вищих навчальних закладах;
- бажання покращити власний добробут [1,с.960].

Для статистичного дослідження за міською і сільською місцевістю в Україні взято масив даних за останніх десять років (рис.1.1).



Рис.1.1 Динаміка міграції за міською і сільською місцевістю у 2012-2021 роках

*Джерело: побудовано автором за даними [2].*

За даними графіку спостерігається, що найбільший рівень міграції відбувся у 2012 році. Проте, кількість прибулих перевищувала кількість вибулих. Найменший рівень міграції відбувся у 2016 році. Для того, щоб детальніше проаналізувати таку динаміку необхідно з'ясувати міграційний рух по регіонах (табл1.1). Данні міграції населення за 2016 рік наведено в табл1.2 .

Табл.1.1

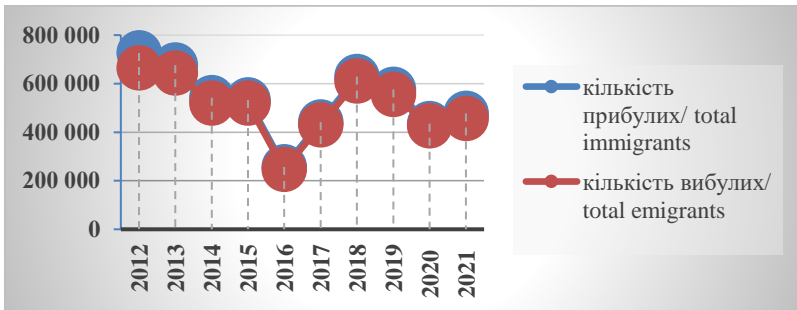
Міграційний рух населення за регіонами у 2012 році  
у порівнянні з 2021р.

Область	Число прибулих	Число вибулих	Міграційний приріст
Вінницька	28826	30575	-1749
Волинська	16476	17089	-613
Дніпропетровська	44074	45638	-1564
Донецька	49178	53627	-4449
Луганська	28911	32945	-4034

2021 рік

Область	Число прибулих	Число вибулих	Міграційний приріст
Вінницька	16 268	18 726	-2 458
Волинська	11 487	11 887	-400
Дніпропетровська	30 109	30 392	-283
Донецька	15 119	20 407	-5 288
Луганська	5 722	9 099	-3 377

Табл.1.2

Міграційний рух населення за регіонами у 2016 році у порівнянні з 2021р.

Область	Число прибулих	Число вибулих	Міграційний приріст
Вінницька	5608	8113	-2505
Волинська	4523	5778	-1255
Дніпропетровська	11437	13783	-2346
Донецька	5775	9376	-3601
Луганська	1470	3957	-2487

2021 рік

Область	Число прибулих	Число вибулих	Міграційний приріст
Вінницька	16 268	18 726	-2 458
Волинська	11 487	11 887	-400
Дніпропетровська	30 109	30 392	-283
Донецька	15 119	20 407	-5 288
Луганська	5 722	9 099	-3 377

**Висновки.** Отже, за результатами проведеного дослідження, можна дійти висновку, що на міграцію населення впливає велика кількість факторів, зокрема: військові дії на Сході України, пошук нової роботи внаслідок нестабільного функціонування окремих підприємств, здобуття освіти у вищих навчальних закладах.

Найбільшою динамікою міграції населення можна спостерігати в 2012 році, а найменшу в 2016 році. Це може бути зумовлено м'ягтникомовою або сезонною міграцією.

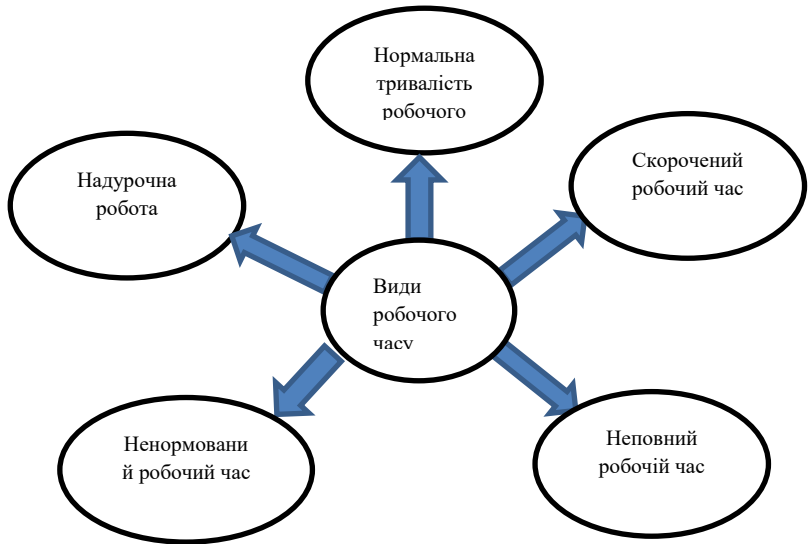

#### Література:

1. Сьомченко В.В., Рубан А.А. Аналіз внутрішнього та зовнішнього міграційного руху населення України. Економіка і суспільство. 2018.С.959-964.

2. О Державної служби статистики України. URL: <https://www.ukrstat.gov.ua>.

ФОЛЬКЛОРНО-ЕТНОГРАФІЧНІ ФЕСТИВАЛІ  
В УКРАЇНІ (XXI ст.)

**Ищенко Маргарита Владиславівна,**

*здобувачка вищої освіти II курсу*

*Навчально-наукового інституту*

*права та інноваційної освіти*

*Дніпропетровський державний*

*університет внутрішніх справ*

*Науковий керівник:*

**Ядловська Ольга Степанівна,**

*доцентка кафедри міжнародних відносин*

*та соціально-гуманітарних дисциплін,*

*к. іст. н., доцентка*

*Дніпропетровський державний*

*університету внутрішніх справ*

*м. Дніпро, Україна*

Фестивальні заходи почали розвиватися з 90-х років. За останні декілька років, розвиток “фестивального руху” став розвиватися завдяки більшій кількості проведень таких фестивалів, а також завдяки чисельності відвідувачів, але це залежить від сезону проведення таких масових заходів в Україні. На території Європи перші етнографічні фестивалі були проведені в 50-х роках ХХст. [6, с. 18]. В Україні після проголошення незалежності України відбувся у червні 1991р. Перший Міжнародний Фестиваль українського фольклору “Берегиня”. Щодо сезонності, самим низьким сезоном можна вважати холодні часи, період з листопаду по березень, а самим відвідуваним – з квітня по вересень. [2, с.4] Іншою проблемою необізнаності людей у таких масових заходах як фестивалі в Україні є питання реклами. Організатори фестивальних рухів роблять забагато, щоб відвідувачі змогли бути інформованими про події, розвиток фестивалів в Україні здебільшості залежить від ефективності розвитку в мережі Інтернет.

Зокрема, досвід науковців з проблеми дослідження має дуже

важливе значення і багато дослідників приділяють значну увагу даній проблематиці, а саме: європейські науковці — учасники проекту «Arts Festivals and European Public Culture» — L. Giorgi, M. Sassatelli, G. Delanty, J. Chalcraft та П. Паві, Р. Шааль, Ж. БожеГарньє, Ж. Шабо. Пострадянські праці, де розглядається проблема фестивальної індустрії, належать А. Меньшикову, Г. Хромі, І. Сікорській, К. Давидовському[7, с.67]. Питання, пов'язані з формуванням та розвитком фестивальної культури в Україні висвітлені в працях таких науковців: О. Дьячкова, О. Зінкевич, А. Мізітова, І. Сікорська, Ю. Чекан, О. Чапалов, К. Жигульський, С. Зуєв, Д. Зубенко, К. Резнікова, А. Пискач, М. Швед та ін. Однак, нині відсутні наукові розвідки щодо комплексного соціокультурного аналізу фольклорного фестивального руху в Україні. [8, с.355]

Фестиваль – масове святкування, певні досягнення у сфері естрадного, театрального, музичного, кіно та циркового мистецтва. За своєю функцією, фольклорні фестивалі мають зберігати, відродження та популяризація мистецько-культурної спадщини України.[9,с.98] Суб'єктом етнофестивального туризму є особа, турист з певними культурними запитами. Об'єктом етнофестивального туризму є певна подія чи об'єкт, містить інформаційні етнічні прояви в побутово-традиційній культурі. Об'єкт розглядається як особисті ознаки, що характеризують специфічні і оригінальні культурні форми.

До фольклорно-етнографічних фестивалів України можна віднести: “Березів Бандер Фест” – патріотичний етно-рок фестиваль, проводиться у Івано-Франківській області у Вишньому Березові [11, с.25]; “Мазепа-Фест” – фестиваль етно-рокової музики, м. Полтава з 2003 року; “Підкамін” – фестиваль сучасної етномузики, Львівська область м.Підкамін з 2007 року; міжнародний етнографічний фестиваль “Жнива” м.Київ; фестиваль фольклору “Етновир” – м.Львів; “Купальські роси” – фольклорно-етнографічний фестиваль в с.Немирниці Житомирської області з 2007 року; “Міжнародний Гуцульський фестиваль” – фольклорно-етнографічний фестиваль у різних містах Гуцульщини; “Свічине весілля” –

мультимістський етнофестиваль у с.Березова Рудка, Полтавської області з 2016 року. [12, с.425]

За масштабом фестивалі можна поділити на міжнародні фестивалі, регіональні та всеукраїнські, вони можуть відбуватися в багатьох населених пунктах або окремих, по черзі та одночасно. [4, с.2] За своєю тривалістю фестивалі можуть тривати від дня до тижнів і більше, але найчастіше циклічно на певний період. В Україні станом на сьогодні, фестивалі несуть дуже важливу захисну роль – популяризація і збереження традиційної культури, генерацію українців, На даний момент, фестивалі поділяються лише на два типи – мандрівні “Міжнародний гуцульський фестиваль” та на ті, що мають константну локацію. [10, с.111]

Зважаючи на викладене, можна зробити висновок, що після проголошення незалежності України, міжнародні контакти значно розширилися, це значно дозволяє Україні поширювати свої культурні досягнення та отримувати своє коло індустрії фестивалів. Але до найглибших проблем розвитку фестивального руху в Україні є проблеми фінансування та створення державою певного гіманітарного зорієнтованого простору. З боку влади за рахунок інвестицій, розвиток культури та особистий інфраструктурний рівень збільшиться. Фестивальні рухи в Україні є за своїм видом найперспективнішою нішою суспільства. Сприяє розвитку допоможе лише просування фестивального руху, розвиток інфраструктури. Фестивалі не є лише розважальними культурними заходами як ярмарка, дегустація та концерти. За своєю участю вони виконують когнітивну, етновиховну, інформаційно-комунікативну та репрезентивну функції, вони допомагають людям вирішувати святоглядно-естетичні та етнокультурні питання, побудувати інтерес у відвідувачів до історичної спадщини, сприянню інтеграції етнічних у сучасному світі традицій. Таким чином, завдяки дефініції таких заходів у суспільства сформується духовно-культурні цінності та естетичні смаки.

#### Література:

1. Антонюк О. Культурно-національні товариства / О. Антонюк // Мала енциклопедія етндержавознавства / НАН України ;

Ін-т держави і права ім. В.М. Корецького ; відп. ред. Ю.І. Рима-ренко. — Київ : Довіра : Генеза, 1996. — С. 527.

2. Василенко В. Чим живе громада Грицева / В. Василенко // Шепетівський вісник. — 2008. — № 28. — С. 4.

3. Виткалов С. Фестивальна практика Рівненщини як культурний феномен доби / С.Виткалов // Українська культура: минуле, сучасне, шляхи розвитку: наук. зап. РДГУ. — Рівне: РДГУ, 2011. — Вип. 17 : у 2-х т. — Т. 1. — С. 92—98.

4. Гришина К. Дитячий фестиваль «Орелі» зібрав сотні учасників з усієї України / К. Гришина // День. — 2010. — № 88. — С. 1—3.

5. Зубенко О. Споріднені піснею / О. Зубенко // ЕнергоАтом України. — 2006. — № 2 (20). — 44 с.

6. Зуєв С. Сучасний культурний простір та семіотика музичного фестивалю (на матеріалах Харкова) : автореферат дисертації на здобуття наукового ступеня кандидата мистецтвознавства. Спеціальність 17.00.01: теорія та історія культури / С. Зуєв. — Харків, 2007. — 18с.

7. Самошина А. Фестивальний рух: куди прямуємо? «День» поспілкувався з музикантами-учасниками «Країни мрій» / А. Самошина. — 2010. — 9 липня.

8. Сивурова Л.П. Фестиваль народного творчества как феномен современного художественного процесса / Л. Сивурова // Фундаментальні і прикладні дослідження рекреаційно-дозвілльєвої сфери в контексті євро інтеграційних процесів: Зб. мат. Міжнародної наук.-практ. конф. — Ч. 2. — Київ : КНУКіМ, 2008. — С. 350—357.

9. Станкевич М. Мистецтвознавчі аспекти теорії традиції / М. Станкевич // Наукова записки, 1997. — № 2. — С. 91—99.

10. Хрома Г. Фольклорні фестивалі України і проблеми сценічного втілення фольклору / Г. Хрома // Вісник КНУКіМ: Зб. наук. праць. — Вип. 6. — Київ, 2002. — С. 107—113.

11. Шкрібляк П.В. Гуцульські фестивалі як важливий засіб відродження і збереження традицій, звичаїв і обрядів гуцулів / П.В. Шкрібляк // Гуцульщина. — 2002. — № 1. — С. 25—26.

12. Шкрібляк П. Десятиріччя наукової діяльності Філії «Гуцульщина»: підсумки, сучасний стан, проблеми і перспективи / П.В. Шкрібляк // Українознавство. — 2003. — № 4 (9). — С. 423—434.

---

УДК 81'36

Філологічні науки

ЕКСПРЕСИВНІСТЬ ГАЗЕТНИХ ЗАГОЛОВКІВ  
(на матеріалі газети "The Guardian")

**Потапенко Д. В.**

*студент факультету лінгвістики  
та соціальних комунікацій*

*Національний авіаційний університет  
м. Київ, Україна*

*Науковий керівник: Шахновська І.І.*

*кандидат філологічних наук,  
доцент кафедри англійської  
філології і перекладу*

Заголовок, як відомо, є одним з основних, постійних елементів архітекτονіки будь-якого друкованого періодичного ЗМІ. Сучасний дослідник О.О. Тертичний наголошує, що заголовок – слово головне. І саме тому це слово повинне бути сказане усвідомлено, чітко та яскраво, так, щоб читачу не важко було зрозуміти, що перед ним саме той текст, який потрібно прочитати. Текст, який не увінчаний вдало підібраним заголовком, не можна вважати закінченим твором [1, с. 82].

Заголовок виконує три важливих функції: допомагає швидко знайти потрібний матеріал у друкованому виданні; з нього читач дізнається, про що йдеться й чи буде цікава для нього ця тема; він привертає увагу: мета заголовка – примусити прочитати перше речення, весь текст.

А значить, ідеальний заголовок повинен мати такі характеристики: простота, однозначність, максимальна інформативність, лаконічність, об'єктивне відображення тематичного змісту тексту,



самобутність і оригінальність, публіцистична гострота й експресивність, виразність почуттів, думок, структурна завершеність та інтонаційна виразність, актуальність і конкретність, відповідність змісту матеріалу, точність термінів. Адже, важливою особливістю заголовку газетної статті є те, що він «здає тон усьому тексту, й останній будується як розгортання заголовка, котрий моделює вмонтовану в нього семіотичну макроструктуру»[2, с. 210].

Заголовки газет, як і статті, які йдуть за ними, мають свої лінгвістичні особливості. Стиль написання заголовків значною мірою орієнтований на економію газетного простору та подання інформації таким чином, щоб вона максимально привертала увагу читача. Обмеження місця спонукає редакторів вибирати з тексту новин лише суттєву інформацію та вживати ті мовні вирази, синтаксичні структури або риторичні фігури, які найкращим чином передають її суть.

Вплив заголовків на читача збільшується при вмілому використанні риторичних фігур, таких як алітерація і рими, підборі емоційно-експресивної лексики. Мова газетних заголовків характеризується наявністю іменникових груп з великою кількістю означень, синтаксичних одиниць, менших, ніж речення, і пропуском слів, які мають низьку інформативність. У ролі заголовка в газетах часто використовують фразеологізми, що зумовлене такими особливостями стійких словосполучень, як афористичність, влучність, образність тощо. Крім того, фразеологізми явище досить поширене як у художній літературі, так і в повсякденному мовленні, а відтак, відомі широкому загалові читачів, що дозволяє авторові газетного заголовка варіювати різні види трансформації фразеологічних одиниць. Влучно використаний фразеологізм або вміла його трансформація неодмінно привертають увагу читача до статті. *“Clothes don’t make the man. Well, maybe”, “Actions will speak louder than words on the gender pay gap”, “A drop in the ocean’: government’s \$50m koala pledge won’t tackle root cause of decline”* [4].

Особливістю газетного стилю є експресивний синтаксис із риторично-питальними реченнями, вставними конструкціями,

звертаннями, імперативами, які мають на меті активно впливати на читачів, залучаючи їх до комунікативної співпраці. Переконавання у справедливості певної ідеї, спонукання до дій, пропаганда певних поглядів увиразнюють риторичну природу публіцистичного тексту.

Досить часто газетний заголовок є питальним реченням, що спонукає адресата самостійно робити висновок щодо сказаного. Заголовки-питання не є однотипними, а тому по-різному актуалізують читацьке сприйняття. Воно може бути риторичним, може призначатися читачеві або персоні з публікації. Проте незаперечним є те, що кожне питання передбачає відповідь, а в даному випадку цією відповіддю буде сам текст публікації. Запитання у заголовках можуть мати власне питальні речення можуть передбачати уточнення висловленого запитання-уточнення: *“Covid world map: which countries have the most coronavirus vaccinations, cases and deaths?”*, *“The Rings of Power recap episode five – who are the weird folk in white gowns?”*, *“Is this our last chance to act on the climate crisis?”* [4].

Трапляються заголовки у формі запитань-з’ясування: *“Who were the big winners and losers of the US midterm elections?”*, *“Why does UK want a gas deal with US and how important is it?”*, *“Is China doing enough to combat the climate crisis?”*, *“Welcome to the ‘Pandemicene’: is Australia ready for the next pandemic?”* [4].

Не менше вживаними є заголовки – питально-риторичні речення. Такі приклади теж неоднорідні. Відповідно до очікуваних реакцій читачів їх можна структурувати за такими різновидами:

- запитання-провокація: *“Where is discrimination against women still allowed in the UK?”* [4];

- запитання-припущення: *“Is rising Maga star Ron DeSantis the man to displace Trump in 2024?”*, *“Have the US midterms finally loosened Trump’s grip on the Republican party?”*, *“Has your family been affected by the Brazilian or South African variants of Covid-19?”* [4];

- запитання-заперечення: *“We can go to the moon – so why can’t we stop my glasses sliding down my nose?”*, *“A need for speed: if*

*running is too risky, why not try race walking?*” [4];

• запитання-ствердження: “*Has streaming made it harder to discover new music?*”, “*Messi’s final chance to win with Argentina?*” [4].

Окличні заголовки. Окличні назви містять у собі певні емоції, почуття автора. Вдале створені окличні конструкції дозволяють аудиторії отримати не тільки основне журналістське повідомлення, його факт, а й відчуття та зрозуміти авторські емоції. А це, в свою чергу, надасть експресивного відтінку всьому матеріалу. “*It’s hairmageddon! Is the leather-codpieced world of glam metal making a comeback?*”, “*The Lord of the Rings: The Rings of Power recap: episode four – the Queen stops being angry!*” [4].

Отже, у створенні експресивності газетної мови важливу роль відіграє експресивний синтаксис. Завдяки складності та різноманітності стилістичних функцій синтаксичних виражальних засобів та стилістичних прийомів створюється виразне повідомлення. На нашу думку, журналісти вдаються до експресивно-виражальних засобів не стільки, щоб урізноманітнювати стилістичну канву повідомлення, скільки з метою акцентувати увагу читача на конкретній думці автора, про яку йтиметься.

#### Література:

1. Тертичний А. Заголовок – слово гловне. Журналіст. 2004. № 1. С. 80–82. (4)
2. Михайленко В.М. Наукові записки Інституту журналістики. 2013. Т. 50. С. 239–244. (1)
3. Артемонова І. М. Ігрове кодування як структурний показник заголовкового комплексу в газеті // Учёные записки Таврического национального университета им. В.И. Вернадского. Серия «Филология». 2006. Том 19(58). №5. С. 107-112.
4. <https://www.theguardian.com/international>
5. Кайдаш А. М. Функціональне навантаження заголовків у статтях регіональної преси Наукові записки НДУ ім. М. Гоголя : Філологічні науки : зб. наук. пр. Книга 3. Ніжин : Вид-во НДУ ім. М. Гоголя, 2015 . С. 62-64.

## СУЧАСНИЙ СТАН ТА ПЕРСПЕКТИВИ РОЗВИТКУ МИТНИХ ПЛАТЕЖІВ, ЯК СКЛАДОВОЇ ДЕРЖАВНОГО БЮДЖЕТУ УКРАЇНИ

**Поліщук К. В.,**

*студент обліково-фінансового факультету  
Вінницький торговельно-економічний  
інститут ДТЕУ  
м. Вінниця, Україна*

Сьогодні, податки відіграють велику роль у формуванні дохідної частини бюджету і виконують роль фінансового регулятора виробництва. Стан наповнення державного бюджету залежить від ефективності діяльності митних органів, які, в свою чергу, потребують ефективних реформ, зважаючи на загрозливий ріст контрабанди та дефіцит фінансових ресурсів держави. Важливість адміністрування митних платежів обумовлено їх роллю у формуванні як податкових надходжень, так і загальної суми доходів Державного бюджету України, яка, на жаль, останніми роками має тенденцію до зниження.

За останні роки Державна митна служба України, яка і є основним контролером імпортованої експортованої продукції, визначила для себе наступні пріоритетні напрями для роботи:

1. Реорганізація структури і централізація митної вертикалі;
2. Реформа у сфері управління персоналом;
3. Сприяння ефективному справлянню митних платежів;
4. Сприяння безпеці та міжнародній торгівлі, спрощення та гармонізація митних процедур;
5. Розвиток митної інфраструктури [1]

Задля того, щоб зрозуміти ефективність виконання поставлених митною службою України завдань, пропоную розглянути показники динаміки надходжень ситних платежів, наведених на рисунку 1.



Рисунок 1 Динаміка надходжень митних платежів у 2019 - 2021 рр. [1]

На основі даних рисунку 1, варто зазначити, що показник 2021 року помітно зріс на відміну від фактичних надходжень митних платежів попередніх років. Протягом 2021 року, змінами до Закону України «Про Державний бюджет на 2021 рік» річний індикативний показники надходжень митних платежів до державного бюджету підвищено на 10%. Митні органи забезпечили виконання скорегованого індикативу на рівні 106,6% - до державного бюджету додатково перераховано понад 30 млрд. грн. Варто зазначити, що впродовж 2019-2021 років податкове навантаження митними платежами на 1 долар США оподаткованого імпорту збільшилось з 0.25 центів до 0.29 центів [2]. Результат аналізованих показників - це наслідки вдалих заходів органів Державної митної служби України, які були спрямовані на підвищення ефективності адміністрування митних платежів, а саме: посилення контролю за використанням податкових пільг; своєчасне попередження незаконних схем з ввезення на митну територію України товарів; ефективний контроль за правильним визначенням бази оподаткування, своєчасним та правильним декларуванням; посилена робота з визначення та управління ризиками у митній справі.

Для подальшого дослідження сучасного стану митних платежів, пропоную розглянути більш розгорнуту інформацію, наведену в таблиці 2, яка дозволить зробити висновки про виконану роботу Державною митною службою, за минулі роки.

Таблиця 2 Структура надходжень митних платежів до державного бюджету у 2019 - 2021 роках (млрд. грн)

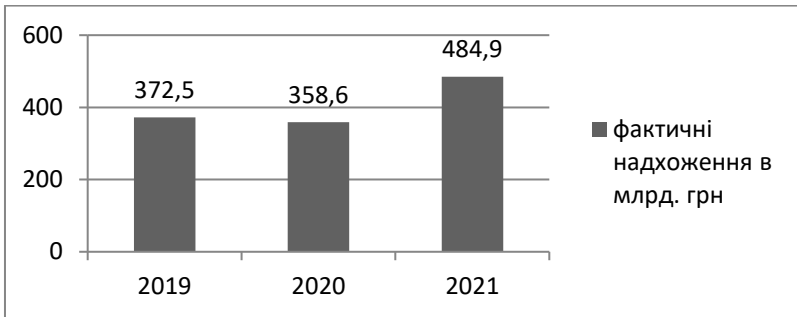
	2019	2020	2021	Відхилення 2020рік/2019 рік		Відхилення 2021 рік/2020 рік	
				млрд. грн	%	млрд. грн	%
ПДВ з ввезених товарів	285,4	274,11	380,71	-11,29	-0,04%	+106,6	+0,28%
Акцизний податок	50,1	53,53	64,65	+3,43	+0,06%	+11,12	+0,17%
Ввізне мито	29,4	30,20	36,85	+0,8	+0,02%	+6,65	+0,18%
Вивізне мито	0,27	0,25	1,32	-0,02	-0,08%	+1,07	+0,18%

Аналізуючи дані таблиці 2, маємо, що динаміка надходжень акцизного податку з увезених товарів на митну територію України та мита менш синхронні з динамікою митних платежів та ПДВ із увезених товарів. Визначена асинхронність динаміки надходжень елементів митних платежів пояснюється тим фактом, що обсяги ПДВ із увезених товарів повністю залежать від сум, що прописані в контрактах поставок, укладених суб'єктами ЗЕД, а тому повністю співпадають із динамікою загальних надходжень митних платежів, обсяги надходжень мита залежать від ставок мита згідно з Митним тарифом.

Стосовно незначних показників увізного і вивізного мита, то причинами цього є зміна імпоротної структури та падіння цін на міжнародних ринках, що призвело до зниження рівня обсягу оподаткування імпортних операцій на 20%. Щодо платежів увізного мита, то період 2019- 2021рр., характеризується зменшенням також і надходжень даних платежів до державного бюджету. У цілому варто зазначити, що станом на 2021 р. обсяг надходжень до держбюджету платежів, які адмініструють митні органи збільшився в порівнянні з 2019 роком.

Отже, підсумовуючи все вищезазначене, можна зробити висновок, що сучасний етап реалізації митної політики України характеризується постійним ростом об'ємів і розширенням масштабів міжнародної торгівлі, ускладненням і посиленням динаміки торгових процесів, посиленням вимог міжнародних організацій

відносно забезпечення вільного доступу іноземних товарів на внутрішні ринки і зниженням національних торгових бар'єрів. Реалізація цих вимог пов'язана з певними потенційними загрозами забезпеченню національних інтересів України. "Відкритість" національної митної території для міжнародної торгівлі може нанести економічні збитки для держави у вигляді недонадходжень до бюджету в результаті спотворення митної вартості товарів, шкоди здоров'ю і безпеці споживачів, спричинити ріст контрабандних потоків і тому подібне. У таких умовах стає актуальнішою потреба в підвищенні ефективності національної митної політики у сфері забезпечення моментального реагування на зовнішні загрози і оперативної протидії можливим негативним наслідкам таких загроз, у напрямі посилення забезпечення економічних інтересів держави і максимального обліку в національній системі регулювання міжнародних правил і вимог. Тому, задля підвищення ефективності митної політики, перспективи розвитку у сфері митних платежів, такі:

- підвищити рівень захисту національних інтересів держави за допомогою інструментів митної політики з одночасним збалансованим впровадженням міжнародних вимог та стандартів; — спростити митні процедури за рахунок покращення системи управління ризиками, що дозволить зосередитися на ідентифікації та перевірки високоризикованих вантажів;

- створити максимально сприятливе середовище для учасників зовнішньоекономічної діяльності з метою активізації здійснення ними експортно-імпортних операцій;

- підвищити ефективність оперативного виявлення та протидії негативним явищам в середовищі зовнішньої торгівлі, які є потенційними загрозами безпеці та інтересам держави.

#### Література:

1. Електронний ресурс - Державна казначейська служба України – URL : <http://treasury.gov.ua>.
2. Електронний ресурс - Державна фіскальна служба України – URL: [www.sfs.gov.ua](http://www.sfs.gov.ua).

УПРАВЛІННЯ ФІНАНСОВИМИ РЕСУРСАМИ  
КОМЕРЦІЙНИХ БАНКІВ

**Коренюк Л.В.**

*к.е.н, доцент*

**Фоміна Т.М.,**

*магістр*

*Український державний  
університет науки і технологій*

*м. Дніпро*

Сучасні умови розвитку українського банківського сектора ускладнені умовами військового стану, внаслідок чого склалася нестабільна економічна ситуація. Навіть попри це вітчизняна банківська система відзначається стійкістю, ліквідністю та залишається операційно прибутковим. Значну роль в цьому відіграв процес скорочення витрат комерційними банками. Однак, внаслідок суттєвих відрхувань в резерви під очікувані внаслідок війни втрати зумовили збитки у банківському секторі у розмірі 4,5 млрд грн у II кварталі, 4,6 млрд грн – з початку року. Кількість збиткових за квартал банків становила 24 установи [4]. Це, в свою чергу, підвищило рівень конкуренції між різними кредитними організаціями за кошти населення та підприємств.

Необхідність управління фінансовими ресурсами комерційних банків обумовлена специфікою їх діяльності. Адже банківські установи, що є фінансовими посередниками, мають забезпечувати переміщення фінансових ресурсів між окремими областями, галузями та суб'єктами господарювання з метою задоволення їх потреб. При цьому діяльність комерційних банків значно залежить від впливу зовнішніх факторів в країні та світі, що можуть негативно впливати на їх ліквідність. Даний вплив враховується під час прийняття управлінських рішень в комерційних банках, що актуалізує питання дослідження управління фінансовими ресурсами.

Проблема управління фінансовими ресурсами комерційних



банків досліджувався М. Бердаром, А. Біликом, Л. Буряком, А. Поддєрьогіним, М. Шкроботом тощо.

Фінансові ресурси банку – це сукупність власних, залучених, запозичених грошових коштів та їх еквівалентів, що знаходяться в його розпорядженні і використовуються для здійснення банківської діяльності [3, с. 376].

Управління фінансовими ресурсами банку є складовою фінансового менеджменту банку і являє собою процес формування фінансових ресурсів у тісному взаємозв'язку з їх розміщенням [5, с. 342]. Це потребує формування стратегій та здійснення заходів, які приводять структуру балансу у відповідність до його стратегічних програм. Для цього комерційні банки повинні здійснювати спрямоване розміщення фінансових ресурсів, до якого відносять адекватне нарощування обсягів фінансових ресурсів, оптимізацію та диверсифікацію структури джерел фінансування, формування ефективної ресурсної бази. Адже при наявності необхідного обсягу власних та залучених коштів, збалансованої ресурсної бази банки можуть успішно функціонувати навіть в умовах невизначеності.

На прикладі конкретного банку роль управління фінансовими ресурсами проявляється у створенні стійкості та ліквідності банку, рентабельності та відповідності його діяльності потребам клієнтів та контрагентів.

Щоб оцінити ефективність управління фінансовими ресурсами комерційного банку потрібно врахувати ефективність діяльності самої кредитної установи, темпи її розвитку, їх відповідність соціальним потребам, конкурентоспроможності та фінансовій стійкості.

Особливістю управління фінансовими ресурсами комерційного банку є те, що в кожному з них існує своя, властива лише цьому банку організація та технології управління процесами у межах єдиної банківської системи.

Основними напрямками процесу управління фінансовими ресурсами є:

- розробка банківської політики з конкретизацією щодо окремих сфер діяльності банку;

- управління активами та пасивами банку;
- управління ліквідністю;
- управління прибутковістю;
- управління власним капіталом;
- удосконалення менеджменту;
- розвиток стратегічного спрямування;
- розвиток банківського маркетингу;
- розвиток аналітичної роботи з оцінки платоспроможності, кредитоспроможності, фінансової стійкості клієнтів; хеджування банківських ризиків [1, с. 66]

При виборі напрямку необхідно враховувати рівень розвитку суспільства, банківської системи країни та конкретного банку, а також враховувати досвід управління фінансовими ресурсами в комерційних банках, що склався за роки функціонування вітчизняної банківської системи.

Ефективність обраних напрямків підтверджується в тому випадку, коли банк має змогу не тільки раціонально використовувати свої ресурси, а й забезпечувати активний системний пошук можливостей подальшого ефективного розвитку [2, с. 275].

Також, при ефективному управлінні фінансовими ресурсами комерційні банки можуть не лише розвивати та вдосконалювати свою діяльність, а й контролювати та координувати процеси щодо формування та трансформації фінансових ресурсів.

#### Література:

1. Андрейків Т. Я., Сенищ П. М., Сивуляк М. М. Суть та значення фінансових ресурсів банку в забезпеченні його стабільності. Підприємництво і торгівля. 2016. С.64-70

2. Бердар М.М. Складові оцінки ефективності управління фінансовими ресурсами підприємств. Теоретичні та прикладні питання економіки. 2015. Вип. 21. С. 272 - 279.

3. Бойко Д. І., Коковіхіна О. О. Фінансові ресурси банку: визначення та класифікація. Вісник економіки транспорту і промисловості. 2016. Вип. 54. С. 374-377.

4. Огляд банківського сектору. 2022. URL: <https://bank.gov.ua/ua/news/all/banki-u-ii-kvartali-pidvischili-likvidnist-ta-operatsiynu->

pributkovist-v-umovah-voyennogo-stanu--oglyad-bankivskogo-sektoru (дата звернення: 06.1122).

5. Успенко В.І., Удовенко В.О. Трагування, управління, роль та місце фінансових ресурсів банку. Гроші, фінанси і кредит. 2017. Вип. 7. С. 339-344

---

УДК 336.7

Економічні науки

## АКТУАЛЬНІСТЬ КАПІТАЛЬНИХ ІНВЕСТИЦІЙ УКРАЇНИ НА СУЧАСНОМУ ЕТАПІ

*Поліщук К. В.,*

*студент обліково-фінансового факультету*

*Вінницький торговельно-економічний*

*інститут ДТЕУ*

*м. Вінниця, Україна*

Економічне зростання держави багато в чому забезпечується рівнем розвитку інвестиційної діяльності в усіх сферах економіки і, головним чином, у промисловості. Можливості розробки, впровадження та використання нових і вдосконалених технологій, продукції залежать від стану інвестиційного клімату в країні, обсягу та структури інвестицій. Сьогодні Україні, як ніколи, потрібно розвивати інвестиційну діяльність для економічного розвитку. Актуальним була і залишається перспектива покращення інвестиційного клімату в країні, активізація інвестиційної діяльності. Світовий досвід свідчить, що капітальні інвестиції є важливим каталізатором виробництва, фундаментом стабільного економічного розвитку як окремих господарюючих суб'єктів, так і держави у цілому.

У Податковому кодексі України (ст. 14) визначено, що капітальні інвестиції — це господарські операції, що передбачають придбання будинків, споруд, інших об'єктів нерухомої власності, інших основних засобів і нематеріальних активів, що підлягають амортизації відповідно до норм цього Кодексу [1]. Для більш

детального дослідження і розуміння специфіки капітальних інвестицій, пропонуємо розглянути їх класифікацію зображену в таблиці 1.

Таблиця 1 - Класифікація капітальних інвестицій (на основі матеріалів Держкомстату України) [2]

Капітальні інвестиції	
Інвестиції у матеріальні активи	Інвестиції у нематеріальні активи
<ul style="list-style-type: none"> <li>• Інвестиції у землю;</li> <li>• Інвестиції у житлові споруди;</li> <li>• Інвестиції у транспортні засоби;</li> <li>• Інвестиції у машини, устаткування та інвентар;</li> <li>• Інвестування у нежитлові будівлі.</li> </ul>	<ul style="list-style-type: none"> <li>• Інвестиції у програмне забезпечення та бази даних;</li> <li>• Інвестиції у права користування природними ресурсами та майном, патенти, ліцензії;</li> <li>• Інші нематеріальні активи.</li> </ul>

З таблиці 1, ми можемо виділити наступні важливі визначення: капітальні інвестиції — це витрати на будівництво нових, розширення, реконструкцію та технічне переобладнання наявних основних засобів виробничого та невиробничого призначення. Витрати на капітальний ремонт будівель, споруд та інших видів основних фондів до капітальних вкладень не зараховують, тому ці витрати до інвестиційних віднести не можна. До капітальних вкладень належать лише капітальні видатки у частині капітального будівництва та реконструкції чи реставрації.

Головним джерелом фінансування капітальних інвестицій були і залишаються власні кошти підприємств та організацій. Важливим для досліджень є показник індексу капітальних інвестицій в за видами економічної діяльності, який дає можливість здійснити оцінку стану реального інвестування (таблиця 2).

На основі даних таблиці 2, можемо зробити висновки, що найбільш ефективно розвивалась саме галузь промисловості. У 2020 році падіння інвестицій в Україні було вражаючим як в історичній перспективі, так і у міжнародному порівнянні, це ми можемо підтвердити даними нашої таблиці. Падіння індексу капітальних інвестицій в 2020 році свідчить про зниження і без того низької конкурентоздатності вітчизняної економіки. Факторами, які спричинили такі показники, є пандемія Covid-19 та

випереджаюче падіння споживання населення. При цьому, в 2021 році ми бачимо значне підвищення показників індексу капітальних інвестицій в порівнянні з 2018 та 2019 роком, за рахунок кількісного пом'якшення та фіскальних стимулів. Ці поняття характеризуються як прямі субсидії підприємствам та домогосподарствам, так і непрямі – викуп акцій чи облігацій підприємств на ринку центральними банками.

Таблиця 2 - Індеси капітальних інвестицій за видами економічної діяльності 2018-2021рр. [3]

	2018	2019	2020	2021
Сільське, лісове та рибне господарство	108,5	90,0	54,7	124,9
Промисловість	122,2	134,7	56,4	110,8
Будівництво	86,1	109,8	60,3	124,7
Транспорт, складське господарство, поштова та кур'єрська діяльність	121,9	96,6	56,8	135,4

Аналіз капітальних інвестицій за видами економічної діяльності показує, що найбільшу частку капітальних інвестицій (32,8% загального обсягу) освоєно промисловими підприємствами. Значний обсяг інвестицій вкладено підприємствами сільського, лісового та рибного господарства (28,1%), будівельними підприємствами (16,8%).

Отож, проаналізувавши вищеприписану тему, можна зробити висновки, що при сучасних умовах, Україна постала перед необхідністю активізації розвитку інвестиційного процесу. Структурне та якісне оновлення виробництва та створення ринкової інфраструктури практично повністю відбуваються, за рахунок капітальних інвестицій. Чим масштабнішими будуть обсяги та вищою ефективністю інвестицій, тим швидше ми побачимо позитивні ринкові перетворення. З іншого боку, недостатнє інвестування веде до втрати конкурентоспроможності національної економіки, спаду виробництва та збільшення собівартості продукції, що, призводить до загострення проблеми інвестиційних ресурсів, і як висновок, скорочення інвестиційної активності. На нашу думку,

розширення інвестиційних можливостей суб'єктів господарювання має відбуватися на основі якісного вдосконалення фінансової системи, у першу чергу, через посилення дієвості фінансово-кредитних установ на зміну моделі поведінки держави та підприємств від споживчої до інвестиційної сприятиме не лише стабілізації економічного розвитку, але й виведе економіку України із кризи на новий рівень конкурентоспроможності.

Література:

1. Електронний ресурс. Податковий кодекс України. Закон України № 2755VI від 02.12.2010. - URL: [http://zakon3.rada.gov.ua/laws/show/2755!17](http://zakon3.rada.gov.ua/laws/show/2755%17)

2. Електронний ресурс. Державний комітет статистики України № 494 від 25.12.2009 - URL: <http://zakon.nau.ua/doc/?code=v0494202!09>

3. Електронний ресурс. Державна статистична служба - URL: <https://www.ukrstat.gov.ua/>

---

УДК 657

Соціологічні науки

## СПЕЦИФІКА РОБОТИ ВІЙСЬКОВОГО ЖУРНАЛІСТА В УМОВАХ БОЙОВИХ ДІЙ: ПРАКТИЧНІ РЕКОМЕНДАЦІЇ

**Позняков О.П.,**

*кандидат філологічних наук, доцент*

*Військовий інститут*

*Київського національного університету*

*імені Тараса Шевченка*

*м. Київ, Україна*

**Гудзь А.В.,**

*спеціальний кореспондент*

*Інформаційного агентства*

*м. Київ, Україна*

Залучення військових кореспондентів до здійснення заходів з організації якісної інформаційної боротьби та підготовки інформаційних матеріалів про хід та результати протистояння російським

окупаційним військам, висвітлення успіхів українських підрозділів сил безпеки та оборони в районах бойових дій стало одним з напрямків роботи провідних медіа та мейнстрімом серед іноземних та українських журналістів.

Підготовка журналістського матеріалу з передових ліній оборони включає в себе етапи, притаманні традиційній продукції контенту, однак, містить істотні нововведення.

Перш за все, воєнний кореспондент додержуючись основоположних законів та підзаконних актів, керується обмеженнями та правилами Генерального штабу ЗС України, які регламентують його діяльність. Правилами встановлено порядок допуску представників засобів масової інформації на військові об'єкти у районі ведення бойових дій на період дії воєнного стану, встановлюють правила роботи на передових лініях оборони та регламентують загальну роботу. [1]

Безперечно, одним із аспектів роботи представника медіа у районах ведення бойових дій є індивідуальна безпека, яка включає в себе наявність засобів індивідуального захисту (бронежилет, каска, апетечка), визначає потребу в індивідуальній зброї та, відповідно, боеприпасів до неї та зовнішній вигляд (доречний стиль форми одягу та зовнішнього вигляду) [2].

Організація підготовки до створення матеріалу в аспекті підготовки питань та тем для висвітлення не завжди спрацьовує: в умовах постійно плинної ситуації питання до респондента можуть змінитися, відповідно тематично-жанрові форми можуть зазнати суттєвих змін. Важливим для роботи з підрозділами сил безпеки і оборони є базові знання озброєння та техніки України, їх модифікацій. Важливими є знання озброєння противника, адже суспільний інтерес дослідження затрофєєної техніки є високим.

Практичний досвід демонструє: високоякісний фото та відеоконтент доступний із використанням мобільних девайсів. Нині компактні мобільні телефони дозволяють замінити габаритні камери для продукції матеріалів. Також вони полегшують безпосередню роботу на передовій – воїни відчувають менший дискомфорт перед мобільним девайсом, телефон легше захистити в

умовах обстрілів та ведення вогню, вони менше піддаються осколковим та кульовим ураженням від на відміну від камер, також телефони дозволяють працювати більш оперативно.

Напередодні та під час продукації контенту військовий журналіст підтримує взаємодію з посадовою особою служби зв'язків з громадськістю підрозділу. Посадова особа керується правилами та обмеженнями, рекомендує висвітлення або припиняє роботу в інтересах національної безпеки. Це стосується також постпродакшну матеріалу.

Під час роботи з воїнами на передовій працівник медіа зважає на умови обстановки, які контролюють командир або начальник підрозділу та представник служби зв'язків з громадськістю.

Таким чином, організація роботи військового журналіста на передовій містить етапи підготовки до виїзду, оперативна робота з воїнами, якісний постпродакшн з додержанням правил та рекомендацій в інтересах національної безпеки та оборони України.

#### Література:

1. Наказ Головнокомандувача Збройних Сил України від 3 березня 2022 року №73.
2. Репортери без кордонів. Посібник з безпеки для журналістів. Посібник для репортерів у небезпечних зонах [Електронний ресурс] / Репортери без кордонів – Режим доступу до ресурсу: <https://cutt.ly/sN1rtf>



STEPPE SUBJECT OF YAR SLAVUTYCH:  
CINEMATOGRAPHIC MEANS OF RECEPTION  
(according to the scientific practices of Professor H. Klochek)

**Tetiana Yarovenko,**  
*candidate of Philological Sciences,  
teacher of Ukrainian literature at  
Kharkiv Cooperative Trade and Economics College  
Kharkiv (Ukraine)*

**Annotation:** *The author analyzes a series of articles by H. Klochek devoted to the steppe theme in the work of Yar Slavutych, in which the scientist, together with the subject of the study, proceeds to the synthesis and deep generalizations of the depicted phenomena, which is consistent with the statement of T. Khomyak about the great ideological and compositional significance of the chronotope in creation of a system of symbolic signs "where the archetype of the steppe and all its signs have their deep meaning, modeling the essence of the world with all its vicissitudes and cataclysms" [6, c. 14]. Using the principles of the systematic comparative-historical method in the analysis of Yar Slavutych's first poetry collection "Spivaie kolos" ("Singing spike"), H. Klochek primarily substantiates the thesis about the importance of human interaction with nature in the process of forming the Ukrainian nation. Having chosen the poetic reception of the steppe as the object of research, the scientist finds out the legality of the functioning of the specified motive as a through-and-through for Ukrainian literature.*

*We should note that Slavutych's steppe theme immediately came and was constantly in the interest of researchers of mainland Ukraine. Thus, K. Volynskyi believes that "the Cossack-steppe, agricultural genesis of the artist significantly manifested itself in the entire world perception of Yar Slavutych and left its unique mark on all his literary work" [1, c.80]; T. Khomyak, cited above, emphasizes the poet's construction of a national time-space based on the stable association of Ukraine with the steppe, which has its expression from folklore traditions [6, c. 14]; S. Tarabura nominates the steppe as a unique prism through which positive and negative are measured in Yar Slavutych's poetry, which in*

itself proves his steppe outlook [5, с. 96]. In addition, the researcher draws conclusions about the cosmic personification of the author's myth, as well as about "the stability and functional activity of the steppe model of the world, which the steppe people carry with them, even when they are far from their native land" [5, с. 102]. N. Sologub in the section "Verbal means of expressing the image of Ukraine" [4, с.17-44] examines the microfield "steppe" [4, 26-33], which, according to the researcher, occupies "one of the main places in the language of Yar Slavutych's works" [4, с. 27].

**Key words:** archetype, author's myth, steppe microfield, reception, steppe model of the world, chronotope.

СТЕПОВА ТЕМАТИКА ЯРА СЛАВУТИЧА:  
КІНЕМАТОГРАФІЧНІ ЗАСОБИ РЕЦЕПЦІЇ  
(за науковими практиками професора Г Ключека)

**Тетяна Яровенко,**  
кандидат філологічних наук,  
викладач української літератури  
Харківського кооперативного  
торгово-економічного фахового коледжу  
м. Харків (Україна)

**Анотація:** Автор аналізує цикл статей Г. Ключека, присвячених степовій тематиці у творчості Яра Славутича, в яких науковець разом із суб'єктом дослідження проступе до синтезу та глибоких узагальнень зображених явищ, що суголосне твердженню Т. Хом'як про велике ідейно-композиційне значення хронотопу в створенні системи символічних знаків, «де архетип степу та всі його ознаки мають свій глибокий зміст, моделюючи сутність світу з усіма його перипетіями і катаклізмами» [6, с.14]. Використовуючи засади системного порівняльно-історичного методу в аналізі першої поетичної збірки Яра Славутича «Співає колос», Г. Ключек передусім обґрунтовує тезу про важливість взаємодії людини з природою в процесі формування української нації. Обравши поетичну рецепцію степу об'єктом дослідження, науковець з'ясовує правомірність функціонування зазначеного мотиву як наскрізного для української літератури[2;3]. Маємо зазначити, що Славутичева степова тематика відразу потрапила й постійно перебувала у площині зацікавлень дослідників материкової України. Так, К. Волинський вважає, що «козацько-степова, хліборобська генеза митця суттєво проявилась у всьому

світосприйманні Яра Славутича і на всю його літературну творчість наклала свій неповторний знак» [1, с.80]; цитована вище Т. Хом'як наголошує на побудові поетом національного часопростору на стійкому асоціюванні України зі степом, що має своє вираження від фольклорних традицій [6, с.14]; С. Тарабура номінує степ своєрідною призмою, крізь яку вимірюється позитивне й негативне в поезії Яра Славутича, що саме по собі засвідчує його степовий світогляд [5, с.96]. Окрім цього, дослідниця робить висновки про космічне уособлення авторського міфу, а також про «сталість і функціональну активність степової моделі світу, що її несуть із собою степовики, навіть опинившись далеко від рідної землі» [5, с.102]. Н. Сологуб у розділі «Словесні засоби вираження образу України» [5, с.17-44] досліджує мікрополе «степ» [5, с.26-33], яке, на думку дослідниці, займає «одне з основних місць у мові творів Яра Славутича» [5, с.27].

**Ключові слова:** архетип, авторський міф, мікрополе степ, рецепція, степова модель світу, хронотоп.

Ukrainian nature, availability of geographical and household details in Yar Slavutych's poetry were inspired by life and spiritual experience based on the historical approach towards portrayal. Specific aspects of the interpretation of the poetic works of Yar Slavutych determine the exact angle of investigation purpose accepted by the leading Kirovohrad theorist of literature H. Klochek.

Using the principles of systematic comparative historical method in the analysis of Yar Slavutych's first poetry collection "Singing Spike", H. Klochek first arguments the thesis about the importance of the interaction between man and nature in the formation of the Ukrainian nation. Choosing the poetic reception of steppe as an object of study, the scholar clarifies the legality of the abovementioned motive as a pass-through for the entire Ukrainian literature.

The scholar makes actual an extraordinary ability of Yar Slavutych to aestheticization of Ukrainian steppe nature, which appears clearly in substantive terms, so that "what was perceived by most people and got the ability to remain in a long time." However, the motif is outside a conscious exploitation: it arises spontaneously as a natural expression of admiration of his native land. To clarify its poetic dimension the

researcher uses such cinematic thing as "Panorama" (vision object image with high physical and spatial terms of sensory perception), "close-up" (narrowing of the visual comprehension to the emergence of small details - stalks of wheat, for example, or even ears), "freeze" (making the picture of wildlife using the finest paint verbal means) and others. The last definition is planned by the scientist at every single poetry collection and when the reader gets acquainted with it he "strains his eyes attentively, with concentration" at some particular moment of the natural life of the Ukrainian steppe, which usually is "accompanied by an aesthetic sense."

H. Klochek refers to "freeze" and to the principle of suspension of "historical vitality" suggested by Y. Daragan. Against the background of poetic realization of "Middle Ages" by "people of Prague" Darahanovyy "snapshot" was significantly improved by a historian by profession O. Olzhych who "provided the paintings with historical meaningfulness and credibility" with the "neo-classical" style of speech processing, organically connected "with impressionistic elements". The researcher emphasizes the typological proximity of young Yar Slavutych's poetry and "people of Prague" as representatives of "one phase in the development of Ukrainian poetic word "oriented (or" detonated "- H. Klochek) by neoclassicists' poetic style who actively used the principle of "freeze".

According to the scientist, Yar Slavutich reaches "some stereoscopic vision" that occurs as the fixation of various moments of contemporary reality on a "freeze." The same was said of diaspora researcher P. Maliar, noting that because of the "picture-fragment" (in our view, a synonym for "Freeze"), an epic view is gained by the poet. Summing up the "steppe reception", H. Klochek calls the first poetry collection of Yar Slavutych "A Singing Spike" and "Echo of Ages" a peculiar anatomy of "love to his motherland" It is an expression primarily in organic, indissoluble unity "of the people and the environment from which it appeared and where it formed"

#### Література (Bibliography):

1. Волинський К. Яр Славутич. Літературний портрет/ Кость Волинський. – К.: Дніпро, 1994. – 238 с.

2. Клочек Г. Поезія і поетика українського степу ранньої творчості Яра Славутича / Григорій Клочек // Наукові записки. – Випуск XIX. – Серія: Філологічні науки (літературознавство). – Кіровоград : РВГ ІЦ КДПУ ім. В. Винниченка, 1999. – С. 3-15.

3. Клочек Г. Поезія і поетика степу в творчості Яра Славутича / Григорій Клочек // Наукові записки. – Випуск XXVII. – Серія: Філологічні науки (літературознавство). – Кіровоград : РВГ ІЦ КДПУ ім. В. Винниченка, 2000. – С. 3-19.

4. Сологуб Н. Мовний портрет Яра Славутича / Надія Сологуб. – К. : Дніпро; Вінніпег : Українська Вільна Академія Наук, 1999. – 152 с.

5. Тарабура С. Степ у поезії Яра Славутича / Світлана Тарабура // Херсонський збірник. – К.: Дніпро, 1998. – С. 94-102.

6. Хом'як Т. Парадигма світу поетичної творчості Яра Славутича / Тамара Хом'як // Запорізький збірник. – К.: Дніпро, 1998. – С. 13-25.

---

УДК 82'31

Філологічні науки

ВІДТВОРЕННЯ ІНТЕРТЕКСТУАЛЬНОЇ ПАРАДИГМИ  
ХУДОЖНЬОГО ТЕКСТУ В ПЕРЕКЛАДІ НА МАТЕРІАЛІ  
ТВОРУ Ш. БРОНТЕ «ДЖЕЙН ЕЙР»

*Кобилінська А. С.,  
студентка факультету лінгвістики  
та соціальних комунікацій  
Національний авіаційний університет  
м. Київ, Україна*

Теорія інтертекстуальності формувалась в процесі дослідження інтертекстуальних зв'язків в художній літературі протягом тривалого часу. Варто зазначити, що інтертекстуальність притаманна всім словесним жанрам, по-друге, інтертекстуальність має місце не лише в текстах у вузькому сенсі (вербальних), але і в текстах, побудованих за допомогою засобів інших знакових

систем. Інтертекстуальні зв'язки встановлюються між творами образотворчого мистецтва, архітектури, музики, кінематографії. Проблеми осмислення інтертекстуальності в наш час є найбільш актуальними. Різноманітні визначення цього терміну, велика кількість літературних практик та художніх світів лише підтверджують поширення цього явища. За допомогою інтертекстуальності створюється нова реальність та принципово нова, інша мова культури [1, с. 154].

Аналіз проблеми інтертекстуальності є одним з актуальних питань на сучасному етапі розвитку перекладознавства. Категорія інтертекстуальності вивчалася різними вітчизняними та зарубіжними вченими протягом багатьох років. До когорти таких людей належать І.В. Арнольд, Р. Барт, М.М. Бахтін, Л.В. Грек, Ю. Крістева та ін. Різні аспекти інтертекстуальності художнього твору є предметом дослідження у значній кількості наукових праць, проте феномен інтертекстуальності саме в галузі перекладознавства у багатогранності його проявів потребує подальшого вивчення та систематизації. Нами був проведений аналіз твору «Джен Ейр», який був написаний відомою англійською письменницею Ш. Бронте.

Зустрічаємо велику кількість алюзій і в мовленні аристократів у романі Ш. Бронте «Джейн Ейр», але, на відміну від попередніх випадків, у перекладах П. Соколовського та У. Григораш подаються пояснення у виносках, завдяки яким читач може досягнути тонкощі закладених автором значень у репліках персонажів, у тому числі і їх статусні характеристики (усі примітки в перекладі У. Григораш робила Н. Тисовська – редактор). Так, наприклад, баронеса Інгрем, яка перебуває з візитом у маєтку містера Рочестера, коментуючи якості відомих музикантів, вживає кілька алюзій:

*«A fig for Rizzio!» «It is my opinion the fiddler David must have been an insipid sort of fellow; I like black Bothwell better: to my mind a man is nothing without a spice of the devil in him» [4] – Хай йому всячина, вашому Річіо! Мені здається, що скрипаль Давід був дуже гидкою людиною. Чорний Босвел мені більше до вподоби. Я не шаную чоловіків, що не мають у собі чогось демонічного [2, с. 172].*

/– Грець із ним, із вашим Риччо. Мені здається, що скрипаль Давид був дуже нудною людиною. Чорний Ботвел більше мені до вподоби. На мою думку, мужчина повинен мати у собі щось демонічне [2, с. 203].

У романі були зафіксовані алюзії, що відсилають читача до історичних особистостей і подій.

Наприклад, при описі дитинства головної героїні в тексті роману знаходимо таке речення:

*«Abbot, I think, gave me credit for being a sort of infantine Guy Fawkes» [5, с. 25].*

Ім'я Гая Фокса широко відоме у Великобританії як ім'я учасника Порохової змови (1605), організованої англійськими католиками з метою вбивства протестантського короля Якова I.

Порівняння маленької Джейн з Гаєм Фоксом підкреслює її непокірну вдачу, небажання слідувати жорстким правилам, встановленим в будинку Місіс Рід.

Необхідно відзначити вдале поєднанні транскрипції і трансформації модуляції (сислового розвитку) у П. Соколовський, де словосполучення *infantine Guy Fawkes* перекладається як Гай Фокс в дитячому віці, що надає перекладу образності й експресивності.

У наступному уривку згадується королева Боадіцея (Бодікка) – цариця і очільниця брітського племені іценів, яка підняла повстання проти римських завойовників:

*«You must see the carriage, Jane, and tell me if you do not think it will suit Mrs. Rochester exactly; and whether she will not look like Queen Boadicea, leaning back against those purple cushions» [5, с. 229].*

О. Ломакіна використовує в перекладі трансформацію опущення:

*«Ви повинні подивитися коляску, Джен, і сказати, чи підходить вона для місіс Рочестер. І чи буде моя наречена схожа на справжню королеву, коли відкинеться на яскраво-червоні подушки» (перек. О. Ломакіна) [4, с. 237].*

На наш погляд, опущення тут цілком виправдано, тому що в тексті роману не міститься відсилання до історичних подій,

пов'язаних з королевою Боадіцею; це ім'я асоціюється радше з розкішню і багатством.

Переклад П. Соколовський більш наближений до оригіналу, тут, як і в тексті оригіналу, зберігаються ім'я та прізвище Босуелла:

*«Хто відмовиться бути Річчіо при такій божественній Марії?»*

*- Ах, ідіть ви з Річчіо! – вигукнула вона, струснувши головою і локонами, і попрямувала до рояля. – По-моєму, пілікає на скрипочці Давид був ганчіркою. Я вважаю за краще чорного Босуелла [4, с. 190].*

На мій погляд, чоловік – не чоловік, якщо в ньому немає хоч частки диявола. І нехай історія твердить що хоче про Джеймса Хепберн, але мені здається, він був саме таким неприборканим, шаленим героєм-розбійником, кому б я погодилася подарувати мою руку» (пров. П. Соколовський) [3, с. 100].

Сцена з роману, в якій описано публічне приниження Джейн з боку наставника притулку «Лоувуд» містера Брокльхерста містить відому прецедентну ситуацію, пов'язану з рішучістю і відвагою римського полководця і імператора Юлія Цезаря:

*«A pause - in which I began to steady the palsy of my nerves, and to feel that the Rubicon was passed; and that the trial, no longer to be shirked, must be firmly sustained» [5, с. 63].*

Друга і, мабуть, найбільш численна група алюзивних текстів – біблійні персонажі і сюжети. Багато дослідників творчості Ш. Бронте відзначають, що християнські мотиви є домінуючими в романі. На думку Д. Шин, упродовж усієї дії роману Джейн намагається знайти рівновагу між моральним обов'язком і земними бажаннями, між духовними і плотськими устремліннями.

У притулку «Лоувуд» маленька Джейн зустрічає Хелен Бернс – побожну дівчинку, яка зі смиренням приймає знущання і приниження.

*«Still I felt that Helen Burns considered things by a light invisible to my eyes. I suspected she might be right and I wrong; but I would not ponder the matter deeply; like Felix, I put it off to a more convenient season» [5, с. 53].*



Біблійні імена є своєрідними алегоріями. Наприклад, у цьому уривку ім'я перського царя Артаксеркса, що згадується в Біблії, є алегорією багатства:

*«Now, King Ahasuerus! What do I want with half your estate? Do you think I am a Jew-usurer, seeking good investment in land? I would much rather have all your confidence. You will not exclude me from your confidence if you admit me to your heart?» [5, с. 244].*

Біблійні імена Job і Leviathan з'являються в діалозі між Джейн і Рочестер:

*«I wish to be a better man than I have been, than I am; as Job's Leviathan broke the spear, the dart, and the habergeon, hindrances which others count as iron and brass, I will esteem but straw and rotten wood» [5, с. 134].*

Левіафан – величезне і непереможне морське чудовисько, яка згадується в Книзі Йова зі Старого Завіту:

*«The sword of him that layeth at him can not hold: the spear, the dart, nor the habergeon. He esteemeth iron as straw, and brass as rotten wood» [5].*

У зазначених перекладах передача імен ідентична, оскільки дані лексичні одиниці мають поодинокі відповідності в українській мові:

*«Я хочу стати крацим, ніж я був, ніж я є; і так само, як Левіафан зламав стрілу і спис Юва, так само перешкови, які іншими вважаються залізом і сталлю, стануть для мене соломою і гнилицями!» (Пер. О. Ломакіна) [3, с. 144].*

*«Я хочу стати крацим, ніж був, ніж поки залишаюся. Подібно до того, як Левіафан ламав списи, дротики і лати Юва, так і я вважаю соломою і гнилим деревом перешкови, які іншим здаються залізом і міддю» (пров. П. Соколовський) [4, с. 81].*

Порівняльний аналіз перекладів показує, що переклад П. Соколовський точніше передає зміст оригіналу, оскільки в ньому відтворюється біблійна цитата і підібраний український еквівалент імені Eliezer - Еліезер.

У романі згадується Дімас (Демос) – сподвижник Павла, що разом з ним надсилав з Риму вітання в Колоси і Филимону. Пізніше

він, з любові до мирського, залишив апостола і відправився до Солуня.

*«In the calm with which you learnt you had become suddenly rich, I read a mind clear of the vice of Demas: - lucre had no undue power over you» [5, с. 377].*

Цікаво відзначити, що в обох перекладах не міститься приміток, що пояснюють походження і значення інтертексту, хоча він може бути невідомим навіть читачам, добре знайомим з текстом Біблії.

Судячи з вищесказаного, можна зробити висновок про те, що важливим завданням будь-якого перекладача є розкриття інтертекстуального задуму тексту-оригіналу. Хоча, як ми бачимо на прикладі перекладу роману «Джен Ейр» інтертекстуальний задум зазнає певних трансформацій у перекладі. В даному випадку, від перекладача залежить розуміння такого задуму читачем. Саме тому, на нашу думку, засоби відтворення інтертекстуальності потребують аналізу та оцінки, адже від них буде залежати розуміння твору читачем.

#### Література:

1. Арнольд И. Семантика. Стилистика. Интертекстуальность. М: Изд- во СПбГУ, 1999. 400 с.
2. Селіванова О.О. Сучасна лінгвістика: напрями та проблеми: Підручник. Полтава: Довкілля К., 2008. 712 с.
3. Шаповалова М.С. Історія зарубіжної літератури: Середні віки та Відродження. Львів: "Вища школа", 1982. 440 с.
4. Barthes R. Texte. Encyclopedia universalis. P., 1973. Vol. 15. 78 p.
5. Bronte Ch. Jane Eyre. New York, London: W.W. Norton & Company, Inc., 2001. 534 p.

## УКРАЇНА У СУЧАСНОМУ ГЕОПОЛІТИЧНОМУ ПРОСТОРИ У ЗВ'ЯЗКУ З ВІЙНОЮ РОСІЇ ПРОТИ УКРАЇНИ

**Жданюк Б. Ю.,**

*студент факультету історії,  
політології та національної безпеки*

**Панишко Г. Т.,**

*кандидат історичних наук, доцент кафедри  
політології та публічного управління,*

*Волинський національний*

*університет імені Лесі Українки*

*м. Луцьк, Україна*

Визначення геополітичного простору України у зв'язку з війною проти росії – питання над яким постійно працюють експерти. Дослідження проблеми часто призводить до суперечок, дискусій між вченими. На сьогоднішній день Україна опинилася в середовищі геополітичної гри, зовнішніми чинниками якої є російсько-українська війна. Дослідження геополітики України зводиться до того, що з кожним днем Україну все більше сприймають як авторитетну європейську державу, аргументом цього є її вигідне розташування, значна територія, нераціональний промисловий комплекс, великі природні багатства, а також інтелектуальні та наукові потенціали. Тому важливо акцентувати увагу на тому, що виникнення такої держави як Україна, в Європі, має велике геополітичне значення.

Зважаючи на розмаїтість розуміння поняття геополітичного простору варто розуміти його значення, тому пропоную його розглянути. Під геополітичним простором держави, перш за все, розуміємо наявність достатнього економічного та техніко-технологічного потенціалу, сукупність військових можливостей та соціально-політичної стабільності, а також географічних, економічних, військових, демографічних, соціальних і духовних факторів, які у своєму загалі формують національну силу держави. [3, с. 43].

Україна, як і будь-яка інша держава не може існувати в світі

сама по собі, спираючись лише на власне розуміння своїх інтересів. Країна має усвідомити себе в геополітичному контексті й у контексті розвитку світової цивілізації. Таке самоусвідомлення має зважено враховувати і весь спектр сприйняття її цивілізованим світом взагалі та її дій на міжнародній арені. Визначення геополітичних інтересів нашої держави потребує ретельного вивчення складної системи інтересів різних країн, глибокого аналізу розкладу сил - економічних, політичних, військових, духовних - у певному конкретному регіоні, особливо це стосується близького оточення України.

Розташування України в південно-східній частині Європи, у місці перетину трьох величезних геополітичних масивів – Євроатлантичного, Євразійського та Ісламського, створює унікальний трансцивілізаційний простір. У цьому вбачаються не лише певні переваги, але й величезні проблеми. У будь-якому разі, таке розташування є визначальним для долі України як держави [1].

Як би це банально не звучало, але на сьогодні ведеться боротьба, між геополітичними центрами "м'якої сили", боротьба за зміст, архітектуру та наповнення майбутнього світу.

В умовах світових геополітичних трансформацій, зміст проблеми забезпечення безпеки особи, суспільства і держави становлять воєнні, економічні, політичні, соціальні, екологічні, гуманітарні аспекти.

Сьогодні основні потенційні загрози Україні на міжнародній арені пов'язані зі спробами економічного, політичного, культурного та інформаційного тиску. Провідною країною в цьому виступає росія, яка намагається створити умови, в яких Україна в політичному відношенні позиціонує себе в якості сателіта, а в територіальному – в якості периферійного простору. Така ситуація з точки зору геополітики – відсторонює Україну від інтеграції до європейського простору [4, с. 179].

Слід зазначити, що мужня боротьба України за власну незалежність і свободу, яку підтримали всі демократичні країни світу, по-новому висвітила місце України у світовій спільноті, довела щирість і справедливість цивілізаційного вибору країни на

користь європейських цінностей, стала вагомим чинником геополітичних і гео економічних трансформацій сучасності [2, с. 66].

Розв'язавши війну, проти України, росія завдала сильного удару по геополітиці нашої держави.

24 лютого 2022р. Україна увійшла в новий етап глобальної історії, привернувши до себе увагу світової спільноти і ставши одним із провідних суб'єктів світової політики. Сталося це завдяки героїчному опору українського народу російській агресії.

Україна власним прикладом боротьби за свободу та незалежність сформувала незворотний процес усвідомлення багатьма країнами світу пріоритетів розвитку людства, значущості захисту демократії, свободи і справедливості, посилила прийняття світовим співтовариством цивілізаційних цінностей. Боротьба України проти російської агресії по-новому віддзеркалила особливості та суперечності глобальних процесів. Вона стимулювала оновлення існуючих і створення нових союзів та інститутів, скоригувала пріоритети, партнерські відносини, рівень прийнятності компромісів та ін. [2, с. 4].

#### Література:

1. Паламарук О. М., Похило І. Д. Україна в сучасному геополітичному просторі. Вінниця : ВНТУ, 2017. 3 с.
2. Юрчишин В. Геополітичні та гео економічні зміни, формовані під впливом російської агресії, та оновлення місця України у світовому просторі. Київ : Центр Разумкова, 2022. 103 с. URL: [https://razumkov.org.ua/uploads/article/2022\\_TRANSFORMANS\\_UKR.pdf](https://razumkov.org.ua/uploads/article/2022_TRANSFORMANS_UKR.pdf) (дата звернення: 09.11. 2022)
3. Кондратенко О. Ю. Геополітичний статус України: Історіографія та методологічний дискурс. Проблеми всесвітньої історії. Київ, 2020. № 3 (12). С. 41–63.
4. Вонсович О. Стан національної безпеки України в сучасній геополітичній ситуації. Політичний менеджмент. Київ, 2012. № 1-2 (52–53). С. 177–185.

## НАВЧАННЯ ЯК ОСНОВНА УМОВА РОЗВИТКУ ОСОБИСТОСТІ

*Харковська О.С.,*

*студентка соціально-гуманітарного факультету*

*Західноукраїнський національний університет*

*м. Тернопіль, Україна*

У сучасному суспільстві психологи розглядають період навчання як основну умову розвитку особистості. Вони вважають, що навчання йде попереду розвитку, просуваючи його далі. З урахуванням цього твердження навчання як передача індивіду теоретичного та практичного досвіду випереджає сам розвиток, стимулюючи цей процес. Водночас воно опирається на досягнення розвитку особистості, який проявляються в її самостійній діяльності.

Термін особистісного розвитку у психології розуміють як систематичну, прогресуючу, однак в процесі ще й зустрічаються елементи занепаду, загалом незворотну кількісно-якісну й динамічну зміну психіки людини. Психічний розвиток особистості характеризується послідовним і незворотним характером змін, скерованістю як змогою накопичувати зміни, переважувати їх над попередніми [1].

Період навчання слугує людині як шлях до її участі у породженні матеріальних і моральних цінностей, необхідних не лише самій людині, а й суспільству в цілому. Результативність навчання підпорядковується багатьом чинникам і зокрема, шляхам заснування колективної та індивідуальної навчальної діяльності [1]. Головним фактором особистісного розвитку людини є цілеспрямоване навчання. Даний процес розпочинається з народження людини і триває упродовж всього її життя. Спочатку дитина навчається взаємодіяти з оточенням (сім'я, родина), в процесі її догляду та виховання; вона наслідуює їхні дії, поведінку, виконує

поставлені перед нею завдання. Першочергово навчання є складовою частиною спілкування з дорослими, але пізніше воно вирізняється в самостійну активність, спрямовану на оволодіння теоретичними вміннями та навичками. В процесі розвитку особистості на різних її вікових етапах навчання підпорядковане спеціально організованому послідовному процесу [2]. Правильно організоване навчання визначає необхідний для конкретного віку розвиток особистості. В період навчальної діяльності формується довільна пам'ять, яка згодом стає вирішальною.

Індивід одержує досвід розуміння інших і як наслідок самого себе в процесі навчання та розвитку здібностей до спілкування з оточенням. Спілкування як форма взаємодії опановує певні різновиди рольової поведінки, визначає власне місце в групі. Успішність навчання безпосередньо залежить від виконуваних людиною поставлених завдань та відношення до них, їхньої внутрішньої позиції тощо [3]. Кожна людина переживає піднесення і падіння у власній діяльності неоднаково, внаслідок чого з'являються позитивні та негативні переживання, які в залежності від результату здатні посилюватися або послаблюватися. Позитивна мотивація людської діяльності зумовлює закріплення засвоєваних норм, допомагає їх трансформації на внутрішні засоби регуляції. Завдяки їй утворюється значуща підструктура особистості – спрямованість – те, що спонукає, мотивує людину до дій; порядок стійких життєвих потреб, бажань, інтересів тощо. Утворення людської спрямованості є необхідною вимогою етичної поведінки, яка регулюється узагальненими і незмінними моральними рисами характеру людини, які розвиваються та вдосконалюються в період навчання.

На кожному періоді свого розвитку, в залежності від віку, людина спроможна вирішувати певне коло проблем або під керівництвом дорослих, або ж самостійно. Здібність до цього з'являється внаслідок колективних дій в ході навчання, значення, форми і процесу якого сконцентровані відповідно у "межах найближчого розвитку" [3].

В процесі навчання особистості, основним його покликанням виступає розвиток вищих потреб людини (у духовному спілкуванні, моральній поведінці, спілкуванні з колективом, вміннях, навиках тощо). Внаслідок їх розвитку і пов'язаних з ними почуттів, утворюється світосприйняття, характерні особистісні риси людини, спроможність до контролю власної поведінки і діяльності. Лише ті впливи, які виражають потребу людини, опираючись на її діяльність, є пріоритетними у навчанні і забезпечують її розвиток [4].

Під впливом навчання в індивіда утворюється свідомість та самосвідомість, власне "Я", активізується самоставлення, формування рис, які відповідають прагненням, життєвим цілям. Індивід починає працювати над собою, вдосконалювати власні здібності, формуючи характер і волю та інші позитивні риси. В процесі саморозвитку та самовдосконалення людина відповідно і змінює установи й аспекти власного життя і розвитку.

Отож, період розвитку особистості відбувається в процесі навчання людини протягом всього її життя. В ході навчання не лише вихователі, вчителі, викладачі, а й батьки повинні керувати розвитком молоді особистості. Цього можна досягти через формування різноманітних зв'язків індивіда з оточенням та регулярно підвищення вимог до нього. Здатність людини до саморозвитку й постійної праці над вдосконаленням своєї особистості допомагає утворювати найкращі риси характеру, обирати вірний шлях, вправно долати перешкоди та впевнено крокувати до поставленої цілі.

#### Література:

1. Мороз О.Г., Падалка О.С., Юрченко В.І. Педагогіка і психологія вищої школи: Навч. посібник. – Київ, 2003. – 267 с.
2. Білоус Р. Мій професійний вибір: тренінг старшокласників. Практична психологія та соціальна робота. 2010. № 6. С. 1–11.
3. Виховання, навчання і розвиток особистості. Режим доступу: <https://ukped.com/statti/zagalna-pedagogika/3890-vykhovannia-navchannia-i-rozvytok-osobystosti.html>



4. Чепелева Н. В., Пов'якель Н. І. Психологічна служба у вищих закладах освіти. Практична психологія та соціальна робота. – Київ, 2001. № 6. – С. 2–4.

---

УДК 347.6

Юридичні науки

## ОЗНАКИ ФАКТИЧНИХ ШЛЮБНИХ ВІДНОСИН

**Павлик Ю.П.**

*студентка юридичного факультету  
Львівський національний університет  
імені Івана Франка  
м. Львів, Україна*

**Анотація:** для того щоб відрізнити шлюб від фактичних шлюбних відносин важливо встановити їх характерні властивості. Станом на сьогодні, українське законодавство не дає визначення інституту співжиття чоловіка і жінки однією сім'єю, а тим більше не наводить ознак, за якими можна було б встановити цей юридичний факт. Така ситуація значно ускладнює процес правозастосування наслідком якого є встановлення правових наслідків фактичних шлюбних відносин. Тому метою роботи є розкриття всіх основних ознак співжиття чоловіка і жінки з огляду на правову доктрину та судову практику.

**Ключові слова:** фактичні шлюбні відносини, ознаки, факт співжиття.

Існування фактичних шлюбних відносин сьогодні породжує низку спірних питань. В статті 74 СК України вказано, що якщо жінка та чоловік проживають однією сім'єю то майно, набуте ними за час спільного проживання, належить їм на праві спільної сумісної власності. Найважливішим питанням є доведення дійсного проживання сім'єю, лише цей факт дозволить співмешканцям отримати режим спільної власності щодо їх майна та інші правові наслідки. Тому одним із найбільш дискусійних є питання критеріїв самого факту спільного мешкання, визначення моменту, з якого конкубанат набирає чинності [1].

Як зазначає І. М. Бойків, у правовій доктрині виділяються такі основні ознаки фактичних шлюбних відносин як: 1) різностатевість (у фактичних шлюбних відносинах можуть перебувати тільки дві особи різної статі – жінка та чоловік); 2) відсутність зареєстрованого в органах державної реєстрації актів цивільного стану шлюбу як між особами, що спільно проживають, так і будь-кого із фактичного подружжя із будь-якими іншими третіми особами; 3) намір жінки та чоловіка встановити стійкі відносини, притаманні шлюбу; 4) постійне спільне проживання; 5) ведення спільного господарства; 6) взаємне матеріальне забезпечення та піклування; 7) неанонімність (публічність) відносин, відсутність приховування їх перед третіми особами [2].

Науковець наголошує, що в порівнянні з інститутом шлюбу, фактичним шлюбним відносинам характерні майже всі ознаки офіційного союзу, які визначені СК України, окрім однієї, основної – офіційна реєстрація союзу. Також, наведена відмінність зумовлює відсутність ще й такої ознаки, як виникнення взаємних прав та обов'язків подружжя [2].

Як відомо, встановити факт проживання однією сім'єю чоловіка і жінки без реєстрації шлюбу може лише суд, як факт, що має юридичне значення. Згідно з роз'ясненнями Верховного суду України від 01 січня 2012 року, викладеними у судовій практиці щодо розгляду справ про встановлення фактів, що мають юридичне значення, відповідно до пункту 5 частини першої статті 315 ЦПК України суд вправі розглядати справи про встановлення факту проживання однією сім'єю чоловіка та жінки без шлюбу за таких умов: має місце спільне проживання чоловіка та жінки однією сім'єю, термін спільного проживання (не менше п'яти років); мета встановлення факту (розподіл спільно набутого майна, спадкування за законом); відсутній спір про право [3]. Хоча, в цей же час, потрібно розуміти, що навіть якщо будуть доведені всі необхідні критерії спільного проживання сім'єю, судові рішення про встановлення факту проживання однією сім'єю чоловіка та жінки без укладення шлюбу не надає фактичному подружжю всього того обсягу майнових прав та обов'язків, яким володіють

особи, які перебувають у офіційно зареєстрованому в органах реєстрації актів цивільного стану шлюбі [2].

Перша ознака, яка характеризує фактичний шлюб закладена у самій статті - «якщо жінка та чоловік проживають однією сім'єю, але не перебувають у шлюбі між собою або в будь-якому іншому шлюбі». Це означає, що тут є положення про недопустимість конкуренції шлюбів. Таким чином, «неодружений» статус чоловіка та жінки є першою обов'язковою ознакою фактичного шлюбу [4].

Існують й інші ознаки, які притаманні спільному проживанню чоловіка і жінки з утворенням сім'ї. Характеристику таким відносинам частково дає Постанова Пленуму Верховного Суду України «Про практику застосування судами законодавства при розгляді справ про право на шлюб, розірвання шлюбу, визнання його недійсним та поділ спільного майна подружжя «від 21 грудня 2007 р. № 11, де зазначається, що «при застосуванні ст. 74 СК, що регулює поділ майна осіб, які проживають у фактичних шлюбних відносинах, судам необхідно враховувати, що правило зазначеної норми поширюється на випадки, коли чоловік та жінка не перебувають у будь-якому іншому шлюбі і між ними склалися усталені відносини, що притаманні подружжю» [5].

Відповідно до ч. 2 ст. 3 СК «сім'ю утворюють особи, які спільно проживають, пов'язані спільним побутом, мають взаємні права та обов'язки». Виходячи із ст. 3 СК, можна виокремити такі ознаки фактичної сім'ї, що складає фактичний шлюб між чоловіком та жінкою, це - спільне проживання чоловіка і жінки, спільний побут та взаємні права і обов'язки [6].

Проте, як вважає Конституційний суд України, ознак сім'ї недостатньо, а тому, у своєму рішенні від 3 червня 1999 року у справі № 1-8/99 він зазначив, що обов'язковою умовою для визнання осіб членами сім'ї, крім власне факту спільного проживання, є ведення спільного господарства, тобто: наявність спільних витрат, спільний бюджет, спільне харчування, купівля майна для спільного користування, участі у витратах на утримання житла, його ремонт, надання взаємної допомоги, наявність усних

чи письмових домовленостей про порядок користування житловим приміщенням, інші обставин, які засвідчують реальність сімейних відносин [7].

Судова практика, переважно, виділяє такі ж ознаки - чоловік та жінка проживають разом; ведуть спільне господарство; мають єдиний бюджет [4].

Якщо говорити про тривалість спільного проживання як критерій наявності сім'ї на законодавчому рівні не визначений, що може бути спірним моментом з точки зору кваліфікації взаємин подружжя. Видається, що такий строк має бути достатнім для того, щоби стверджувати, що між чоловіком та жінкою склалися усталені відносини, які притаманні подружжю [4].

Зрозуміло, що справи про визнання факту спільного проживання є доволі спірними, тому часто крапку у їх вирішенні остаточно ставить Верховний Суд, формуючи при цьому свою правову позицію. З проаналізованих нами справ виявилось, що Суд має доволі широке бачення деяких ознак. Наприклад, у справі № 531/295/19 від 8 грудня 2021 року жінка звернулась до суду для встановлення факту проживання однією сім'єю чоловіка та жінки без укладення шлюбу, визнання майна спільною сумісною власністю подружжя та визнання права власності на нерухоме майно. Вона позивалась на те, що більше 17 років, вона без реєстрації шлюбу проживала однією сім'єю, вела спільне господарство, мала спільний бюджет та побут з померлим. Місцевий суд не задовільнив позов, мотивуючи тим, що позивачем не доведено, що вона з померлим постійно спільно проживали, мали спільний бюджет, харчування, мали спільні витрати на купівлю майна спільного користування, брали участь в утриманні житла, ремонті, тобто відсутнє підтвердження реальності сімейних відносин з померлим не менш як п'ять років до часу відкриття спадщини, оскільки досліджені в суді письмові докази у сукупності з показаннями свідків підтверджують лише факт сусідських, дружніх, інтимних стосунків між ними.

Верховний Суд у складі колегії суддів Першої судової палати Касаційного цивільного суду постановою рішення місцевого суду залишив в силі. Суд зазначив, що для встановлення спільного проживання однією сім'єю до уваги беруться: показання свідків про спільне проживання фактичного подружжя та ведення ними спільного побуту, документи щодо місця реєстрації (фактичного проживання) чоловіка та жінки, фотографії певних подій, документи, що підтверджують придбання майна на користь сім'ї, витрачання коштів на спільні цілі (фіскальні чеки, договори купівлі-продажу, договори про відкриття банківського рахунку, депозитні договори та інші письмові докази) тощо [8].

Окрім цього Верховний Суд наголосив, що показання свідків та спільні фотографії не можуть бути єдиною підставою для встановлення факту спільного проживання однією сім'єю чоловіка та жінки без реєстрації шлюбу.

Таку ж позицію висловив Верховний Суд у справі № 204/6931/20, де у висновку вказав, що належними та допустимими доказами проживання чоловіка та жінки однією сім'єю без реєстрації шлюбу можуть бути, зокрема, але не виключно: свідоцтва про народження дітей; довідки з місця проживання; свідчення свідків; листи ділового та особистого характеру тощо; свідоцтво про смерть одного із «подружжя»; свідоцтва про народження дітей, в яких чоловік у добровільному порядку записаний як батько; виписки з господарських домових книг про реєстрацію чи вселення; докази про спільне придбання майна як рухомого, так і нерухомого (чеки, квитанції, свідоцтва про право власності); заяви, анкети, квитанції, заповіти, ділова та особиста переписка, з яких вбачається, що «подружжя» вважали себе чоловіком та дружиною, піклувалися один про одного; довідки житлових організацій, сільських рад про спільне проживання та ведення господарства та ін.

В додаток, Верховний Суд підкреслив, що надані позивачем докази, а саме роздруківка фотознімків з соціальних мереж, свідчать лише про існування між сторонами у певний період часу близьких, романтичних стосунків як між чоловіком та жінкою, які не можна ототожнювати із подружніми/ шлюбними відносинами.

А сам факт перебування у незареєстрованих шлюбних відносинах без установлення обставин ведення спільного господарства, побуту та бюджету не є підставою для визнання відповідних правових наслідків [9].

Отже, для того щоб співжиття чоловіка і жінки вважалось фактичним шлюбом і передбачало правові наслідки, передбачені статтею 74 СК України необхідне виконання ряду ознак або критерій цих відносин. Саме ці ознаки і будуть підтвердженням для суду при встановленні факту спільного проживання. Проаналізувавши наукову літературу та судову практику, слід виділити наступні критерії, які беруться до уваги: факт спільного проживання (щонайменше 5 років); ведення спільного господарства (наприклад, наявність спільних витрат, спільне харчування, купівля майна для спільного користування, документи, що підтверджують придбання майна на користь сім'ї, витрачання коштів на спільні цілі тощо); спільний бюджет; надання взаємної допомоги; документи щодо місця реєстрації чоловіка та жінки; фотографії певних подій; показання свідків (важливими є підтвердження свідків щодо того, що сторони вели спільне господарство і турбувались один про одного, представляли один одного стороннім людям як свого чоловіка чи дружину, разом святкували свята, їздили на відпочинок, купували одяг і продукти, навіть виносили сміття [10]). Варто звернути увагу на те, що дві останні ознаки сприймаються судами критично, оскільки Верховний Суд наголошує - показання свідків та спільні фотографії не можуть бути єдиною підставою для встановлення факту спільного проживання однією сім'єю чоловіка та жінки без реєстрації шлюбу.

Додатковими, а з іншого боку, ключовими критеріями є різностатевість, відсутність зареєстрованого в органах державної реєстрації актів цивільного стану шлюбу як між особами, що спільно проживають, так і будь-кого із фактичного подружжя із будь-якими іншими третіми особами; взаємне матеріальне забезпечення та піклування, а також неанонімність (публічність) відносин.

Важливо зазначити, що відсутність на законодавчому рівні понять і ознак інституту конкубінату призводить до варіативного розуміння та неоднозначного тлумачення фактичного шлюбу як учасниками цих відносин, так і судами у правозастосуванні.

#### Література:

1. Кириченко т. С. Поняття «конкубінат»: проблемні питання, підстави виникнення. Право і безпека. № 3 (35). 2010. С. 221-224
2. Бойків І. М. Шлюб та фактичні шлюбні відносини в Україні: порівняльно-правовий аспект. Прикарпатський юридичний вісник. № 5(20). 2017. С. 56-59 URL:[http://www.pjv.nuoua.od.ua/v5\\_2017/16.pdf](http://www.pjv.nuoua.od.ua/v5_2017/16.pdf)
3. Сімейний кодекс України: Науково-практичний коментар. – 3-тє вид. доп. і перероб. / З.В. Ромовська. К., 2009. С. 432. URL: <https://zakon.rada.gov.ua/laws/show/2947-14#Text>
4. Поняття та правові наслідки конкубінату URL: [https://vkr.ua/publication/the\\_concept\\_and\\_legal\\_standards\\_of\\_civil\\_marriage](https://vkr.ua/publication/the_concept_and_legal_standards_of_civil_marriage)
5. Про практику застосування судами законодавства при розгляді справ про право на шлюб, розірвання шлюбу, визнання його недійсним та поділ спільного майна подружжя URL:<https://zakon.rada.gov.ua/laws/show/v0011700-07#Text>
6. Сімейний кодекс України : Закон України від 10.01.2002 р. №2947-III // Відомості Верховної Ради України. – 2002. – № 21-22. –Ст. 15.
7. Рішення Конституційного Суду України у Справі N 1-8/99, м. Київ, 3 червня 1999 року, N 5-рп/99 URL:<https://zakon.rada.gov.ua/laws/show/v005p710-99#Text>
8. Постанова від 08.12.2021 № 531/295/19 Верховний Суд. Касаційний цивільний суд URL: [https://verdictum.ligazakon.net/document/101873317?utm\\_source=jurliga.ligazakon.net&utm\\_medium=news&utm\\_content=jl01](https://verdictum.ligazakon.net/document/101873317?utm_source=jurliga.ligazakon.net&utm_medium=news&utm_content=jl01)
9. Постанова від 23.09.2021 № 204/6931/20 Верховний Суд. Касаційний цивільний суд URL:<https://zakononline.com.ua/court-decisions/show/99860682>
10. Маланчук Т.В. Мельник І.А. Майнові відносини у фактичному шлюбі: зарубіжний досвід правового регулювання в Україні.

АНАЛІЗ ЗАСОБІВ ПЕРЕКЛАДУ КУЛЬТУРНО-СПЕЦИФІЧНОЇ  
ЛЕКСИКИ НА ПРИКЛАДІ ПРОЗОВИХ ТВОРІВ  
РЕДЬЯРДА КІПЛІНГА

**Яковенко А. О.,**  
*студентка кафедри  
англійською філології і перекладу  
Національного авіаційного університету  
м. Київ, Україна*

Джозеф Редьярд Кіплінг – одна з найбільш помітних фігур в англійській літературі XIX–XX ст. Його творчість до сьогодні є предметом жвавих дискусій у літературознавчих колах. Кожен дослідник бачить Р. Кіплінга по-своєму: казкар, міфотворець, автор пригодницьких розповідей, «бард імперіалізму», поет-новатор [4, с. 159]. Творчість Р. Кіплінга досі є предметом гострих дискусій як у західному, так і у вітчизняному літературознавстві; в свідомості європейців до сьогодні Р. Кіплінг постає у всіляких ликах – то разуче низьких, то надзвичайно високих, оцінюється з різних точок зору, часто тільки політичних і вузько ідеологічних [4, с. 160]. Літературна спадщина Кіплінга дуже значна – ряд поетичних збірок, до яких увійшли вірші і балади, в тому числі і всесвітньо відома балада «Захід і Схід», «Балада про Болівара», романи «Світло згасло», «Сміливі мореплавці», «Кім», твори для дітей – «Книга Джунглів», і «Просто казки», що стали класикою світової дитячої літератури, збірки оповідань [4, с. 161]. Його творчість включає філософські, психологічні, сатиричні, «нарисові» твори, які з повною підставою можна віднести до «малих» жанрів [4, с. 162]. У творчості Кіплінга жанри функціонують специфічно: Кіплінг створював вірші, близькі до фейлетону, оповідання, схожі на репортаж або нарис; він оновив стару баладу, поєднуючи



класичну баладну форму з тематикою і лексикою свого часу. Жанрові новації Кіплінга справили вплив на новітню журналістику і літературу [4, с. 163]. Художній простір романів Р. Кіплінга поєднує британські та індійські національні традиції. Взаємодія цих двох світоглядів є наскрізною в творчості автора. Художній простір його романів володіє специфічними характеристиками, і їх порівняння виявляє найбільш типові характеристики кожного із змальовуваних етносів. Він не тільки відображає національну ідею народу, але також і уявлення народу про інші зображувані нації та взаємозв'язок між ними [4, с. 163].

У творчості Редьярда Кіплінга відбувається перехід від фактографічного освоєння конкретних життєвих ситуацій до символічного та міфопоетичного відтворення дійсності, простежується виразний шлях від реалій до міфу і символу з їхнім світоглядним універсалізмом. Порівняння як ніщо інше відображає авторський світогляд, його культуру та національний компонент. Дослідження способів передачі порівняння з англійської на українську мову відіграє значну роль яку в семантиці порівняння та сучасними вимогами до перекладів художньої прози, коли йдеться не лише про передачу змісту оригіналу, а й про оптимальне відтворення емоційно-експресивної оцінки, інформативності, образності вислову тощо.

Передача національно-культурної своєрідності тексту включається до вимог до адекватності та еквівалентності перекладу. Дослідники можуть пропонувати різні класифікації, але в цілому виділяються ті самі прийоми: транскрипція, транслітерація, калькування, функціональний аналог, заміна, компенсація, генералізація, описовий переклад та ін. Вони активно застосовуються при перекладі українською мовою елементів, що підкреслюють національно-культурну своєрідність англомовних творів. Слід зазначити і такий спосіб поводження з національно-маркованими елементами, як опущення, які є доречними в разі невисокої значущості національно-забарвлених елементів. Їхня втрата не призводить до змістовних втрат, тоді як збереження у свою чергу значно ускладнює текст.

Розглянемо особливості передачі національно-культурної своєрідності під час перекладу збірок казок Р. Кіплінга «Пак із Чарівних пагорбів» та «Подарунки фей» українською мовою.

У казках згадуються численні географічні об'єкти, історичні та легендарні особистості, міфічні істоти, прецедентні феномени та ін. Вони сприяють створенню яскравої картини та мають досить високу сюжетну значимість, що впливає зі слів самого письменника. Відповідно до сучасної тенденції збереження національно-культурної своєрідності в дитячій літературі ономастика зберігається в наближеному до оригіналу вигляді, тобто передається за допомогою транскрипції, транслітерації або традиційного варіанту, наприклад, *Оксфорд*, *Гастінгс*, *Боб Брігандін*, *башта святої Магдалини* та ін.

Зберігається багато англійських реалій – *фунти*, *фути*, *графства*, *сакси* тощо. У перекладі казок виявляються елементи, що створюють відчуття «чужості». Так, зустрічаються неадаптовані стійкі звороти:

“...and his one single talk was how Tom, Dick or Harry had **stole this or other secret art from him**” [1, с. 225, ]. – «Одна в нього була розмова – як Том, Дік чи Гаррі **вкрав у нього якийсь секрет ремесла**» [2, с. 33].

У сучасному перекладі немає сюжетної чи ідейної адаптації, що пов'язано з необхідністю наближення тексту до рідної культури. Разом з тим, культурна адаптація виробляється у низці моментів, причому може бути спрямовано як на читача будь-якого віку, так і безпосередньо на читача-дитини. Ряд культурно забарвлених елементів під час перекладу втрачається: “*Bath Oliver biscuits*” – «*хрумке печиво*» [1, с. 224]. Персонажі перекушують батським печивом «Олівер», рецепт якого був створений В. Олівером з Бата в 1750 р. Цей вид печива набув високої популярності в країні. Найменування товару немає сюжетної значимості, воно невідоме для української аудиторії і не викликає ніяких асоціацій, що спонукає до використання описового перекладу.

Подібний вибір раціональний при орієнтації на україномовного читача загалом. Окремі елементи зазнають лінгвокультурної заміни:

“...it was *Midsummer Morning*”[1, 225] – «...сьогодні саме ранок *Івана Купала*» [2, 44].

Свято літнього сонцестояння у Великій Британії припадає на 24 червня. Його аналогом у слов'янській традиції є Івана Купала, що припадає на 7 липня. Трансформація призводить до зміни хронотопу казкових подій, але водночас викликає асоціації в адресата, пов'язані з традиціями фестивалю, створює чарівну атмосферу.

Можливе і зближення двох культур за допомогою уточнень та коментарів:

“*If Merlin himself had helped you, you couldn't have managed better!*” [1, с. 228] – «Нехай допомагав би вам сам **чарівник Мерлін**, і то не вийшло б краще» [2, с. 55].

Мерлін є знаковою міфологічною фігурою, пов'язаною з легендарним королем Артуром та лицарями Круглого столу. Під час перекладу перед ім'ям додається слово «чарівник», яке уточнює суть фрази на доступному для дитячого розуміння рівні. Для дорослих подібний коментар не потрібний, оскільки фігура Мерліна добре відома за межами Англії.

Отже, можна зробити висновок, що в процесі перекладу англійських прозових творів ведеться пошук балансу між знайомством з іншою культурою та необхідністю адаптації матеріалу для легкості сприйняття аудиторією. При перекладі активно застосовуються перекладацькі трансформації, що наближають культурно забарвлені елементи до знайомих або спрощують розуміння, що не завжди потрібно для дорослої аудиторії. Спосіб поводження з маркованими елементами залежить від їхньої сюжетної та ідейної значущості, культурної цінності та рівня популярності, контексту вживання, обраної стратегії перекладу та інших факторів.

Література:

1. Popeliuk V. P. On the problem of rendering Rudyard Kipling's individual style in translation. Науковий журнал Львівського державного університету безпеки життєдіяльності «Львівський філологічний часопис». № 8, 2020. С.223-229.
2. Кіплінг Р. Казки Кіплінга. Переклад Р. Шило. Вид-во Ранок. 2020. 64 с.

3. Лановик М. Б. Теорія відносності: проблема посилення «кризи теорії» чи пошуки точного знання в гуманітарній науці. Питання літературознавства. 2008. Вип. 75. С. 318–328. URL: [http://nbuv.gov.ua/UJRN/Pl\\_2008\\_75\\_39](http://nbuv.gov.ua/UJRN/Pl_2008_75_39).

4. Фоміна О. В. Твори Редьярда Кіплінга як історичні джерела з трансформації ідеї Імперії в британському суспільстві в кінці вікторіанської доби. Грані. 2013. № 10 (102). С. 159–164.

### КОЛІЗІЙНЕ РЕГУЛЮВАННЯ УКЛАДАННЯ ШЛЮБУ В МІЖНАРОДНОМУ ПРИВАТНОМУ ПРАВІ

**Камерда А. Д.**

*студентка 4 курсу, 2 групи*

*міжнародно-правового факультету*

*Науковий керівник Курман Тетяна Вікторівна,*

*доктор юридичних наук, професор,*

*Національний юридичний університет*

*імені Ярослава Мудрого*

*м. Харків, Україна*

Сучасні реалії досить суттєво вплинули на всі сфери суспільних відносин в Україні. Ми є свідками надзвичайної міграції українців за кордон через воєнні дії на території нашої держави. Багато хто з цих емігрантів, біженців, осіб, що шукають тимчасового притулку і захисту, планує залишитись за кордоном. Ця причина має свій наслідок - це можливість укладання шлюбу з іноземцями. Оскільки у цих стосунках є наявний іноземний елемент, то їх слід відносити до сфери регулювання міжнародного приватного права.

До укладання шлюбу перед майбутнім подружжям постане ряд питань: щодо наявності права на шлюб, щодо визначення права держави, яким даний шлюб буде регулюватись, бо у кожного з пари є свій особистий закон, щодо форми і порядку укладання шлюбу та ін. Дані питання постають через те, що особистий закон

особи, яка хоче укласти шлюб з іноземцем може бути інакшим, ніж місцеве законодавство тієї країни, де такий шлюб буде укладено, це і створює колізійну проблему.

Питання щодо колізійного регулювання укладання шлюбу в міжнародному приватному праві досліджували такі вчені, як О. Бурлай, А. Довгерт, Г. Матвеев, О. Мережко, О. Турченко, К. Казарян, В. Калакура, Г. Федосєєва, А. Шебанова. Окремі аспекти проблеми розглядалися Є. Дрижчаною, В. Кисилем, Н. Орловою та інші. Завдяки цим авторам було роз'яснено певні аспекти стосовно колізійного регулювання укладання шлюбу в міжнародному приватному праві.

Першою і значною перепоною на шляху до укладання шлюбу може стати визначення права на шлюб. Матеріально-правові норми різних країн це питання вирішують по-різному, але основа для цього інституту є однаковою. Так майже всі країни у своєму законодавстві містять норми щодо правоздатності і дієздатності фізичної особи.

У ст. 23 Сімейного кодексу України закріплено, що право на шлюб мають особи, які досягли шлюбного віку. Відповідно до ст. 22 цього кодексу шлюбний вік для чоловіків і жінок встановлюється у вісімнадцять років [1].

Деякі інші країни встановили шлюбний вік, який є нижчим, ніж в Україні. Наприклад, у Колумбії встановлено шлюбний вік окремо для чоловіка і жінки. Так, відповідно до законодавства Колумбії для «жінок» шлюбний вік становить 12 років, для «чоловіків» - 14 років. Ще одним яскравим прикладом є Австралія, де шлюбний вік для «жінок» складає 16 років, а для «чоловіків» - 18 років [3, ст. 83].

Така тенденція в іноземних державах до встановлення різного шлюбного віку для жінок і чоловіків, на мою думку, обумовлена фізіологічними характеристиками розвитку однієї та іншої статі.

Варто зазначити, що закріплення права на шлюб в національному законодавстві держав продиктовано умовами дотримання верховенства права та дотримання основних прав і свобод людини, що є, беззаперечно, цивілізаційним надбанням людства. Витоки

свободи укладання шлюбу закріплені в Загальній декларації прав, стаття 16 якої визначає, що чоловіки й жінки, які досягли повноліття, мають право без будь-яких обмежень за ознакою раси, національності або релігії одружуватися й засновувати сім'ю. Вони користуються однаковими правами щодо одруження, під час шлюбу та під час його розірвання. Шлюб може укладатися тільки при вільній і повній згоді сторін, що одружуються сторін. Сім'я є природним та основним осередком суспільства, має право на захист з боку суспільства й держави [4, ст. 283].

Дане питання щодо розбіжності у законодавствах країн стосовно шлюбного віку допомагає врегулювати Закон України «Про міжнародне приватне право». У ст. 55 цього Закону вказано, що право на шлюб визначається особистим законом кожної з осіб, які подали заяву про укладення шлюбу. У разі укладення шлюбу в Україні застосовуються вимоги Сімейного кодексу України щодо підстав недійсності шлюбу [2].

Кожна країна розуміє і застосовує по-різному поняття «особистий закон фізичної особи». Зокрема закон громадянства – *lex patriae* (*lex nationalis*) – діє, наприклад, для громадян Казахстану, Італії, ФРН, Іспанії, Греції, Австрії, Бельгії, Єгипту, Швеції; закон місця проживання використовується в Австралії, Новій Зеландії, Великобританії. Виділяють також змішану форму прив'язок, коли об'єднуються закон громадянства й закон доміцилія. Така форма застосовується зокрема в Болгарії та Франції. І ще одна прив'язка – *lex loci celebrationis* – закон місця укладення шлюбу, який діє в США, країнах Латинської Америки, є частиною більш загальних прив'язок – *lex loci actus/lex loci contractus* (закону місця вчинення дії/закону місця укладання угоди) [4, ст. 283].

Отже, важливою передумовою укладання шлюбу є визначення суб'єктивного права особи на укладання шлюбу. В законодавстві країн і міжнародних актах шлюбний вік визначається не однаково, чим створюються колізійні норми, які є складним інститутом міжнародного приватного права. Наявність такої проблеми потребує від держави створення більш сприятливих умов для

укладання шлюбів. Я вважаю, що доцільно було б створити міжнародний нормативно-правовий акт, який би уніфікував і надав більш чіткої конкретики у галузі сімейних відносин й закріпив би питання шлюбного віку. Таким чином інтернаціональні шлюби підпадали під дію норм уніфікованого міжнародного договору, що безумовно, спростило б правозастосування, зменшило б кількість колізій й сприяло б більш ефективному і дієвому захисту прав осіб при укладанні транскордонних шлюбів.

Література:

1. Сімейний кодекс України від 19 лютого 2022р. URL: <https://zakon.rada.gov.ua/laws/show/2947-14#n127>
2. Закон України «Про міжнародне приватне право» від 15 жовтня 2022р. URL: <https://zakon.rada.gov.ua/laws/show/2709-15#n252>
3. Сачаєва Є. О. Деякі колізійні питання укладення іноземних шлюбів в Україні. Збір. тез доп. студ., аспір. та здобув. – учасн. 76-ї звіт. конф. Одеського нац. ун-ту імені І. І. Мечникова. Секція економічних і правових наук (Одеса, 26-28 квіт. 2020 р.). – Одеса : Фенікс, 2021. URL: <http://dspace.onu.edu.ua:8080/bitstream/12345-6789/30965/1/82-85.pdf>
4. Ткаченко В. Колізійні питання реалізації права на шлюб у міжнародному приватному праві. Підприємство господарство і право. Міжнародне право. 2020р. №6. ст.282-286 URL: <http://pgp-journal.kiev.ua/archive/2020/6/48.pdf>

## FEATURES OF CORPORATE CONFLICTS MANAGEMENT

***Oleksandra Ralko,***  
*Candidate of Economic Sciences,*  
*Associate Professor, Associate Professor*  
*of the Administrative Management*  
*and Foreign Economic Activity,*  
*National University of Life and*  
*Environmental Sciences of Ukraine*

Conflict management is a process of planning how to avoid conflict where it is possible and solve it after it happens as quickly and smoothly as possible. Each phase has a particular process which determines features of the conflict management. Knowledge of the occurrence of conflicts helps to effectively manage them. Pre-conflict situation is characterized by increasing complexity of the management process and the lack of coherence between the participants of potential conflict; at this moment, conditions for the emergences of conflict are created. It is difficult to identify pre-conflict situation, but if it happens, then the effective management of pre-conflict situation can solve the problem and reduce the loss of the organization to the efficient operation. If such management is ineffective, then the pre-conflict situation moves to the phase of emergence of the conflict. In this phase, conflicting parties appear and they manifest their mutual claims. Management actions at this stage are aimed to reduce tension during the conflict. Here negotiation and compromise are appropriate. If these actions are effective, the conflict situation doesn't develop, if it is ineffective, it develops. Development of the conflict involves its identification. If the identification is correct, then there is a possibility to choose the most effective method of managing conflict, if it does not, the conflict goes to the next stage, the escalation of tension. When manager selects the wrong method of conflict management, control over a situation is lost and is accompanied by expansion of the conflict - the involvement of additional parties to the conflict. At this stage of the conflict



identification is required and there the management cycle is repeated. Proper identification and selection of a method of conflict management allows the conflict to move to the next stage - the decrease of tension and the solution - a way out of a conflict situation. There are several methods of conflict management, which on the basis of the behavior of the conflicting parties can be divided into several groups, such as: intrapersonal, structural, interpersonal, negotiation, aggressive retaliatory action. Protracted corporate conflicts are moving from organizational plane to interpersonal conflicts which complicate the procedure of resolving them. The same techniques can be used to solve the conflict situation when managing corporate conflicts.

The basis of such approaches has two parameters, such as: the interest to you and to others. As we can see, problem-solving is the most effective method. Quality of conflict management depends on the state of corporate development and corporate culture. Conflicts which are solved in a hurry are inherent to underdeveloped state of the corporation, immature corporate culture in which reflexive mechanisms of permanent seeking and removal of contradictions work. Here, confrontation of active principles which extended in time are understood as a conflict. Mature corporation is in a dynamic state, its encourages its members, when they detect contradictions, immediately move to a reflective position and quickly solve them with the necessary intellectual and material resources. Thus, the corporate culture plays a special role in managing of corporate conflicts. Corporate culture is required to adjust the balance between the objectives and values of the organization and the individual in the organization, and therefore aims to reduce conflicts in corporations. It is often said that during the formation of the corporate culture, it should be stable to the conflict-creating. The rate and depth of conflicts in the organization can be regarded as an indicator of the current state of the organizational culture.

#### Literature:

1. Mostenska T., Ralko O. Conflicts in organisation. Features of corporate conflicts management //Transformations in business & economics. – 2014. – T. 13. – №. 2
2. Nitsenko V., Mostenska T., Mardani A. Management of

enterprise development in the conditions of institutional changes and reforming of the economy //Odessa—Kyiv—Skudai-Johor—Olsztyn: Bookmarked Publishing & Editing. – 2019.

3. Ralko O. Methodological approach to assessing the effectiveness of organizational development of enterprise //Primedia eLaunch LLC. – 2020. – С. 204-215

---

УДК 657

Юридичні науки

## ДО ПРОБЛЕМ ЗЛОВЖИВАННЯ ПРАВОМ У СФЕРІ ОПОДАТКУВАННЯ В УКРАЇНІ ТА США

**Барташук Максим Олександрович**  
*студент 3 курсу ПМППФ-20-4 ННІ ЕБіМС*

*Науковий керівник:*

**Чайка Вікторія Вікторівна**  
*доктор юридичних наук, доцент*  
*професор кафедри публічного права*  
*Державний податковий університет*

Розвиток правової держави та громадянського суспільства в Україні, затвердження верховенства права, забезпечення всебічної реалізації прав, свобод та законних інтересів громадян потребують формування сучасного підходу до правового регулювання податкового примусу. Для вирішення існуючих проблем, усунення недоліків у правовій регламентації податкового примусу в Україні важливе значення має визначення пріоритетних напрямків розвитку законодавства про примус у сфері оподаткування.

Нині реформування податкової системи в Україні має здійснюватися не лише на підставі запозичення та переосмислення найкращого світового досвіду, а насамперед на принципах вітчизняної держави. Адже кожна податкова система є унікальною завдяки історичним національним особливостям та традиціям. Аналіз досвіду США у сфері застосування заходів податкового примусу дозволить глибше дослідити закономірності розвитку

правової регламентації податкового примусу та вибрати шляхи вдосконалення врегулювання цих питань в Україні.

Зловживання правом в сфері оподаткування - це використання учасниками податкових правовідносин суб'єктивних прав, які їм надані або довірені, всупереч їх призначенню та меті врегулювання та захисту податкових відносин, що формально відповідає правовій поведінці суб'єкта і тому не містить складу податкового правопорушення, але за своїми суспільно шкідливими наслідками становить загрозу нормальному розвитку податкових правовідносин, а тому потребує реагування уповноважених органів на припинення протиправних дій учасника цих відносин та, якщо необхідно застосувати заходи щодо стягнення податку [1, с. 331].

Так, податок на споживання пального відповідно до підпункту 212.1.15 пункту 212.1 статті 212 Податкового кодексу України платниками акцизного податку є (у тому числі) особи, які реалізують пальне [2]. Крім того, відповідно до п. 49 ст. 49 Кодексу зазначені особи, а також платники, які мають чинні (у тому числі призупинені) ліцензії на провадження діяльності з підакцизною продукцією, яка відповідно до закону підлягає ліцензуванню, зобов'язані подати податкової декларації за кожною звітністю, встановленою цим Кодексом, незалежно від того, чи провадили вони господарську діяльність у період, що контролюється [2]. Такий підхід, а також встановлення акцизного податку на реалізацію пального, на перший погляд, сприяють накопиченню додаткових податкових надходжень до бюджету та є корисними для суспільних інтересів. Але в реальності, при цьому не враховуються реальні економічні умови, особливо те, що вартість палива є одним із головних факторів підвищення собівартості виробництва та доставки готової продукції споживачу. Наявність акцизного податку на пальне при високих базових світових цінах на нафту та низький рівень купівельної спроможності населення призводить до ланцюгової реакції уповільнення економічного розвитку, спричинення інфляції та зниження рівня життя громадян. Такі дії законодавця свідчать про наявність квазіпублічного інтересу правлячої еліти,

яка таким чином не лише вирішує вузьконаправлені групові економічні питання, а й контролює опозицію та її політичних опонентів, не даючи при цьому можливості швидкого накопичення капіталу, який би загрожував їхнім власним інтересам.

Класифікація зловживання правом залежить від обраної основи поділу, важливим критерієм якого в досліджуваній сфері є суб'єкт зловживання – платник податків чи контролюючий орган. За обсягом порушення права платника вони бувають: а) вчинені під час безпосереднього виконання податкового обов'язку та б) при посиленні на дії та рішення контролюючих органів. За функціональним спрямуванням податкових правовідносин зловживання в оподаткуванні поділяються на зловживання податковими повноваженнями з одного боку в регулятивні податкові правовідносини, з іншого боку в охоронні правовідносини [1, с. 331].

Так, податкові органи США надають великий спектр податкових послуг, спрямованих на добровільне виконання податкових зобов'язань: консультування та просвітництво платників податків за допомогою call-центрів, тісна робота з асоціаціями, поширення безкоштовних буклетів щодо складання податкових декларацій тощо [3, с. 74].

Порядок застосування примусових заходів щодо недобросовісних платників податків відрізняється певною жорсткістю. Заходи потреби не залежать від розміру завданих збитків державі, а визначаються характером порушення.

Процедури застосування примусових заходів спрощені. Наприклад, за несплату податків до такого неплатника можуть бути застосовані заходи стягнення у вигляді адміністративного арешту. Несплата податків як основна ознака неспроможності такої особи для банків є підставою для відмови у наданні кредиту.

Податкові органи наділені широкими правами. Зокрема, за поданими деклараціями у разі знаходження помилок під час проведення камерального контролю інспектор має право самостійно здійснити donaraxування податків та інформувати про суму податкових зобов'язань платника податків. У разі ненадання платником податків декларації, але надходження відомостей з

інших джерел одержаним таким платником податків доходів, інспектор має право провести нарахування податків.

Податкові органи при проведенні податкових перевірок мають доступ до баз даних національних банків, а також інших відомств та організацій (органів статистики, монопольних перевізників та ін.), які мають необхідну для податкового контролю інформацію. У податкові органи можуть проводити оперативно-розшукову діяльність [4, с. 81].

Найбільш поширеним методом вибору для подальшої перевірки податкових декларацій є метод відмітного параметра. Суть його полягає в математичному методі, який використовується податковою службою США. Він дозволяє класифікувати податкові декларації за ступенем ймовірності виникнення розбіжностей чи помилок. Застосовуючи цей метод, працівники податкових органів поділяють декларації на групи. Наприклад, декларації фізичних осіб діляться на групи залежно від загальної величини доходу, зазначеного у декларації, тоді як спеціальна формула задає параметри класифікації податкових декларацій. Зазначені параметри підсумовуються з метою одержання певного кількісного показника – відмітного параметра. Внаслідок цього ймовірність проведення перевірки декларації збільшується зі зростанням значення показника. Для того, щоб виключити можливі збої у програмі, остаточне рішення про перевірку приймається у процесі ручного відбору декларацій [4, с. 81].

На підставі проведеного аналізу зарубіжного досвіду слід зробити висновок, що Україні необхідне дотримання балансу інтересів держави та бізнесу. З одного боку, необхідно знижувати тиск на сумлінних платників податків, з іншого – не допускати свідомого ухилення від сплати податків. Тому податкові органи мають проводити перевірки платників податків лише у тому разі, якщо у їхніх діях вбачаються ознаки схем ухилення від оподаткування чи мінімізації податкових зобов'язань.

#### Література:

1. Сахно Д.С. Податкові правовідносини як сфера зловживання правом. Актуал. пробл. вітчизн. юриспруденції. 2017. № 6. Т. 4. С. 331–334.

2. Податковий кодекс України: Закон України від 2 грудня 2010 року № 2755-VI. URL: <https://zakon.rada.gov.ua/laws/show/27-55-17#Text>(дата звернення: 02.11.2022)

3. Сахно Д. С. Законні приватні інтереси у податкових відносинах та їх відмежування від інших інтересів платників податків. Південноукраїнський правничий часопис 2018. № 4. Ч. 2. С. 73–76.

4. Курило В.І., Мушенюк В.В., Риженко О.С. Податкові ризики сільськогосподарського виробництва в Україні: фінансово-правова характеристика: монографія. За заг. ред. д. ю. н., проф. В.І. Курилла. Ніжин : НДУ ім. М. Гоголя, 2017. 191 с.

---

УДК 005.95/96

Економічні науки

## ДОСЛІДЖЕННЯ ОСНОВНИХ АСПЕКТІВ СВІТОВОЇ ПРАКТИКИ МОТИВАЦІЇ

**Махніцька Г.Р.,**  
*студентка факультету  
комп'ютерних інформаційних технологій  
Західноукраїнський національний університет  
м. Тернопіль, Україна*

Дослідження проблем мотивації та управління мотиваційними процесами має теоретичне та практичне значення, тому що розуміння механізмів мотивації праці та їх дослідження допомагають знайти та виробити ефективне управління підприємством та дає змогу створити максимально сприятливі умови для співробітників, котрі мають бажання працювати ефективно та на результат.

Мотивація – це сукупність внутрішніх і зовнішніх рушійних сил, які спонукають людину до діяльності, визначають поведінку, форми діяльності, надають цій діяльності спрямованості, орієнтованої на досягнення особистих цілей і цілей органів державної влади. Мотивація – це сукупність усіх мотивів, які справляють вплив на поведінку людини.

Наукові дослідження виявляють та показують вагоме

співвідношення між ступенем мотивації та показниками ефективності праці. Головними складовими мотивації праці є потреба, мотив та стимул. Потреби дають поштовх людині до дій, щоб отримати матеріальні і соціальні блага. Мотив - внутрішній стан людини, який контролює поведінку та змушує діяти особу для досягнення власних цілей. Стимули - це причини, які викликають бажання у людини діяти згідно поставленої мети.

Досить цікавим моментом у дослідженні мотивації персоналу є зарубіжний досвід. На сучасному етапі, в рамках активного процесу використання європейських стандартів, багато організацій часто для розробки системи мотивації персоналу використовують успішний іноземний досвід без урахування особливостей моделі та необхідності її адаптації для конкретного підприємства. У цій ситуації є необхідність вивчення та систематизації основних аспектів мотивації персоналу у світовій практиці (табл. 1). Тому що дослідження основних аспектів світової практики мотивації покращуватиме стимулювання трудової діяльності.

Таблиця 1 – Основні аспекти мотивації у світовій практиці

Країна	Загальна характеристика систем мотивації	Основні чинники мотивації	Відмінні риси роботи мотивації
Японія	Випереджаючі темпи зростання продуктивності праці відносно зростання темпів рівня життя і заробітної плати.	Основні фактори можуть включати: стаж, вік, продуктивність праці; професійну майстерність.	Відмінними рисами є система довічного працевлаштування (але в цій ситуації, працівники можуть бути переведені на іншу посаду як по горизонталі, так і по вертикалі).
Америка	Основа матеріальних методів мотивації. Підприємницька діяльність є заохоченням.	Серед інших основних факторів наступне можна перерахувати: висока кваліфікація, підприємницька	Відмінними ознаками є: оплата праці (відрядногогодинні); довгострокова експлуатація обладнання та інструментів;

		діяльність,якість праці.	дотримання технологічної дисципліни; участь у прибутках.
Франція	Широко використовуються економічні засоби (включаючи стратегічне планування в ринкові механізми, сприяння конкуренції, гнучке оподаткування).	Наступне вважається ключовими факторами: висока кваліфікація; інноваційні пропозиції);якість роботи.	Відмінними рисами є: оцінка роботи (професійна майстерність, якість, продуктивність); додаткові винагороди; індивідуальна оплата; ініціатива.
Великобри- танія	Зміна системи оплати праці в залежності від прибутку.	Головним фактором може бути дохід.	Відмінними рисами є: трудова участь; власний капітал; участь у прибутках.
Німеччина	Людина – це вільна особистість, яка усвідомлює свою соціальну відповідальність.	Головним фактором може бути якість.	Відмінними рисами є: наявність соціальних гарантій та стимулювання праці.
Швеція	Сильна соціальна політика, спрямована на зменшення майнової нерівності.	Головним фактором може бути солідарна заробітна плата	Відмінними рисами є: наявність сильної соціальної політики; диференціація в системі податків та пільг.

В рамках представленої в таблиці інформації щодо моделей персоналу мотивації, можна відзначити, що японська модель вважається найбільш гнучкою з усіх інших систем. Однак її існування побудоване на особливостях національного менталітету, і вимагає від людей високий ступінь розвитку самосвідомості, пріоритет суспільних інтересів над особистими, а також готовність до певних «жертв» заради загального благополуччя. У більшості японських організацій матеріал заохочення базується на оплаті праці співробітників. Сьогодні так звана «синтезована система оплати праці».



Найбільш поширеною є така, де заробітна плата формується з урахуванням чотирьох основних факторів (вік, робочий стаж, професійна майстерність та продуктивність праці).

Американська модель розглядає оплату праці як основу системи мотивації, яка ґрунтується на певних соціальних і культурних установках нації, тобто спрямованості на досягнення особистого успіху і високого рівня економічного добробуту кожної людини. Системи матеріального стимулу трудової діяльності тут представлені різними модифікаціями погодинної оплати праці і завдання, які доповнені різними формами бонусів.

Перевагою французького підходу є обізнаність працівників про економічне становище компанії, що несе сильний стимулюючий вплив на ефективність і якість праці та забезпечує саморегулювання фонду оплати праці (якщо виникають труднощі, вони автоматично зменшуються і організація спокійно переживає ринкові зміни).

Англійська система опирається на дві модифікації системи винагороди за працю в залежності від прибутку: грошові та акціонерні (з можливістю часткової виплати у вигляді акцій), а також використання «коливальної» заробітної плати, яка повністю залежить від прибутку організації. Це позитивно впливає як на саму організацію, так і на її співробітників, оскільки покращує їх ставлення до праці та стимулює ефективність праці, в результаті чого підвищується продуктивність.

Дослідивши вищеописані моделі мотивації, можна зробити висновок, що всі вони мають відмінні риси, що значною мірою зумовлено національними особливостями. Водночас серед різних систем можна знайти певну схожість методів.

Переважно ефективність роботи будь-якого підприємства певним чином визначає рівень відповідності підлеглих, які в ньому працюють та місцями, які вони займають на роботі. Тільки у випадку, якщо така відповідність, досягнута організацією, тоді співробітники будуть мотивовані досягати цілей діяльності організації.

Тому, можна зробити заключний висновок, що мотивація є

базою ефективності організації та відіграє дуже важливу роль у формуванні бажання працівника працювати на користь підприємству та прагнути кращих результатів.

Література:

1. Білецька Г. С. Підходи до формування системи мотивації персоналу підприємств як одна з передумов підвищення їх конкурентоспроможності / Г. С. Білецька. // Міжнародний науковий журнал «Науковий огляд».. – 2014. – С. 64–69.

2. Гриньова В. М. Проблеми мотивації праці персоналу підприємства: монографія / В. М. Гриньова, І. А. Грузіна. – Харків: ВД «ІНЖЕК», 2007. – 184 с.

3. Ковальська К. В. Нові підходи до мотивації персоналу в стратегічному управлінні корпораціями / К. В. Ковальська. // Формування ринкових відносин. – 2010. – С. 29–33.

4. Криворотько І. О. Дослідження зарубіжного досвіду мотивації персоналу для використання в українських умовах: Держава та регіони. / І. О. Криворотько. // Сер. Економіка та підприємництво. – 2013. – С. 151–154.

---

Економічні науки

СУЧАСНИЙ СТАН СВІТОВОЇ ВАЛЮТНОЇ СИСТЕМИ,  
ПРОБЛЕМИ ЇЇ ФУНКЦІОНУВАННЯ

***Попович Ангеліна Василівна***

*студентка 3-го курсу економічного факультету  
ДВНЗ «Львівський національний університет  
імені Івана Франка»*

**Вступ.** Дослідження сучасних тенденцій розвитку світової валютної системи обумовлено новітніми процесами у світовому господарстві, а саме – зростаючою роллю глобалізації, завдяки якій валютні відносини долають національні кордони і виходять на якісно новий міжнародний щабель. За таких умов головним призначенням світової валютної системи є регулювання міжнародних

розрахунків та валютних ринків, опосередкування платежів за експорт та імпорт товарів, капіталів, послуг та інших видів міжнародної господарської діяльності, створення сприятливих умов для розвитку виробництва та міжнародного поділу праці.

Реформування світової валютної системи є актуальним питанням сьогодення, що вимагає вирішення задля попередження та ліквідації глобальних фінансово-економічних криз.

**Метою даної роботи** є дослідження сучасного стану світової валютної системи, а також пропонування альтернативних варіантів вирішення проблем її функціонування.

У моїй роботі хотілося б приділити особливу увагу вирішенню таких завдань, як: розкриття сутності світової валютної системи та її сучасного стану; розв'язання основних проблем світової валютної системи; визначення переваг та недоліків фіксованого та плаваючого валютного курсу; пропонування альтернативних варіантів вирішення проблем.

**Результати та обговорення.** Світова валютно-фінансова система розглядається як сукупність економіко-правових, фінансових і валютно-кредитних відносин, спрямованих на забезпечення динамічного та сталого розвитку економік світу.

Світова валютна система має велике значення в світогосподарських зв'язках. Зокрема, сьогодні вважається, що світова валютна система – це сукупність кредитно-грошових відносин, що склалися на основі інтернаціоналізації господарського життя, міжнародного поділу праці та світового ринку.

Загалом, світова валютна система – сукупність інструментів, правил та органів, за допомогою яких здійснюється використання, обмін валют у міждержавних і міжрегіональних розрахунках у межах світового господарства.

Її основними складниками є:

- міжнародні засоби платежу із відповідною ліквідністю: національні, резервні та міжнародні (світові) валюти;
- режими валютних курсів, паритетів та конвертованості валют;
- валютні ринки;

- міжнародні, міждержавні валютно-кредитні й валютно-фінансові організації;
- норми та форми, правила й обмеження, контроль міжнародних розрахунків.

Найбільш вагомим складником вважається наявність міжнародного засобу платежу, зокрема «світових грошей». Термін «світові гроші» означає всі високоліквідні валютні цінності, які використовуються в зовнішньоекономічній діяльності.

Основними завданнями світової валютно-фінансової системи є:

- законодавче встановлення правил та механізмів у валютній сфері, сприяння міжнародній торгівлі;
- стимулювання інтеграційних процесів;
- стабілізація валютно-обмінних операцій;
- стабілізація коливання валютних курсів;
- організація багатосторонніх розрахунків у межах світового господарства.

Основні принципи, правові норми і правила функціонування сучасної валютно-фінансової системи були сформульовані на Ямайській нараді, рішення якої були спрямовані на дерегуляцію фінансових ринків і банківських систем. Автори Ямайської валютно-регулятивної системи взяли курс на лібералізацію фінансових відносин, надали імпульс для економічного розвитку і визначили ефективні методи управління ними.

В сучасному світовому економічному просторі основними валютами, що виконують роль резервних, виступають: долар США; євро; японська єна; англійський фунт стерлінгів. Зазначені валюти не лише використовуються для обслуговування зовнішньо-торговельних операцій, забезпечення міжнародного руху капіталу, вираження цін у зовнішньо-торгових угодах, а й слугують основою для вираження обмінних курсів більшості валют інших країн

Загалом проблеми світової валютної системи зумовлені нестабільністю глобальної фінансової системи, зміною спрямованості потоків капіталу, політичними змінами, воєнними конфліктами тощо.

Однією з них є тяжіння до моновалютності. Створення валютних блоків, яке стало реакцією на крах золотомонетного стандарту, характеризується відсутністю повноцінної стратегії та законодавчого підґрунтя, що давало би змогу узгодити політику країн-учасниць у сфері валютних відносин на паритетних умовах.

Іншою проблемою, пов'язаною з попередньою, є виникнення суперечностей між функціями долару США як національної та світової резервної валюти.

Досить вагомою проблемою сучасної світової валютної системи є незабезпеченість валют через демонетизацію золота, втрату грошами функції накопичення й збереження через швидку девальвацію більшості національних валют, нестабільність платіжних балансів окремих країн. Проте золото й досі використовується як резерви.

Системною проблемою, що спричиняє винятковий вплив на світову валютну систему, є відсутність ефективної валютної політики та стратегії у цій сфері у більшості країн світу, що забезпечила б стійкий економічний розвиток.

Провідною проблемою є те, що найбільшу питому вагу у структурі обороту фінансових інструментів займають короткострокові операції з валютою (спот) (до 60%), форвардні контракти та валютні свопи (до 30%), що є спекулятивними інструментами. Як зазначають фахівці, лише 2% усіх міжнародних обмінних угод пов'язані з реальним сектором економіки, 98% є спекулятивними.

Курс валют має винятковий вплив не тільки на конкурентоспроможність експортно-імпортних компаній, а й на перерозподіл суспільного продукту на міжнародному рівні. Сучасна світова валютна система використовує як фіксовані, так і плаваючі валютні курси, але надає перевагу останнім. На відміну від фіксованого, плаваючий валютний курс є ринковим механізмом, що визначається на основі попиту та пропозиції у конкурентних умовах.

Підтримка фіксованого валютного курсу забезпечується центральним банком країни шляхом купівлі-продажу іноземної валюти на ринку за наявності достатніх її запасів. Плаваючі

валютні курси надають гнучкість світовій валютній системі, але й спричиняють нестабільність, що не дозволяє забезпечити стійкий економічний розвиток і протидіяти кризовим явищам.

Для вирішення проблем світової валютної системи слід прийняти такі альтернативні рішення, як:

- використання «світових» грошей шляхом створення єдиної світової (міжнародної, наднаціональної) ліквідної резервної валюти

- створення полівалютної системи на основі двох або трьох валют (долар США, євро японська єна).

- впровадження багатотоварного стандарту, тобто використання певних товарів (поряд з золотом, наприклад, нафти) у якості резервного активу, що надасть можливість обґрунтовано визначити ціну світової валюти.

**Висновок.** Отже, вже сьогодні потрібно вживати певні заходи для реформування світової валютної системи з метою запобігання масштабних кризових явищ в майбутньому. Основними умовами впровадження будь-якого варіанту реформування світової валютної системи є: впорядкування валютних відносин між країнами шляхом посилення ролі міжнародних валютних інституцій, створенням єдиного інституту-регулятора, розроблення глобального механізму регулювання валютних відносин, валютного арбітражу, ліквідації зловживань у цій сфері, законодавчого визначення ролі золота у формуванні валютних відносин. Крім того, вирішення проблем світової валютної системи неможливе без консенсусу інтересів усіх країн світу.

#### Література:

1. Мироненко Г. Чинники трансформації і перспективи збереження чинної світової валютно-фінансової системи [Електронний ресурс]. – Режим доступу:<http://www.economy.nauka.com.ua/?op=1&z=1746>.

2. Кержковська Д. Проблеми і перспективи розвитку світової валютної системи в умовах глобальної економічної кризи / Д.Р. Кержковська // Механізм регулювання економіки. – 2010. – № 1.

3. Кравчук Н.Я. Дивергенція глобального розвитку: сучасна парадигма формування геофінансового простору / Н. Кравчук. – К.: Знання, 2012.

4. Шаповалова С.М., Карамішева Г.М. Спеціальні права запозичення як інструмент глобалізації економіки. Актуальні проблеми економіки. 2010. № 9 (111).

5. Свічкарь В.А. Поліваріантність розвитку світової валютної системи у посткризовий період. Ефективна економіка. 2019. №1. URL: <http://www.economy.nayka.com.ua/?op=1&z=6830>.

6. Легкоступ І.І., Косар М.О. Світова валютна система: в пошуку альтернативних шляхів розвитку. Економіка та держава. 2012. № 4.

7. Про валюту та валютні операції : Закон України від 21 липня 2018 р. №2473-VIII/Верховна Рада України. URL: <https://zakon.rada.gov.ua/laws/show/2473-19>.

---

УДК 34.07

Юридичні науки

ВОГНЕВА ПІДГОТОВКА, ЯК ЗАСІБ ФОРМУВАННЯ  
ПРОФЕСІЙНОЇ КОМПЕТЕНЦІЇ МАЙБУТНІХ  
ПРАВООХОРОНЦІВ

**Безрідна Н.О.,**

*курсантка 4 курсу навчального-наукового  
інституту права та підготовки фахівців  
для підрозділів Національної поліції*

*Дніпропетровського державного  
університету внутрішніх справ*

*Науковий керівник: Лопасєва О.М.,*

*старший викладач кафедри*

*тактико-спеціальної підготовки*

*Дніпропетровський державний*

*університет внутрішніх справ*

*м. Дніпро, Україна*

Вогнева підготовка є складовою частиною загальної підготовки працівників правоохоронних органів, адже існує необхідність у використанні знань під час несення служби і службової діяльності, які можливо отримати завдяки цьому. Велика роль у

навчанні стрільбі належить саме підготовці у закладах вищої освіти Міністерства Внутрішніх Справ, на які покладено завдання не тільки дати обсяг знань курсантам, але й навчити мислити нестандартно, приймати швидкі рішення, та як себе поводити у екстремальних ситуаціях під час служби. Також варто додати, що така підготовка навчає майбутніх правоохоронців не тільки правильному застосуванню зброї, але й як безпомилково вміти використовувати заходи фізичного впливу та спеціальні засоби. За час навчання у закладах МВС курсанти повинні отримати міцні навички, які їм доведеться використовувати у службовій діяльності.

Актуальність теми обумовлена тим, що для створення правової держави важливим є реформування правоохоронної системи, яка від імені держави реалізує відповідні функції захисту та охорони прав громадян. Але підвищення якості та престижу такої роботи неможливе без необхідного рівня професійної підготовки кадрів, призначених для запобігання та розкриття злочинів. Важливою складовою у підході щодо професійної підготовки майбутніх правоохоронців є вогнева підготовка.

Мета роботи полягає у розкритті значення вогневої підготовки, як складової професійної компетенції працівників правоохоронних органів.

Порядок та організація вогневої підготовки в правоохоронних органах України здійснюється відповідно до положень Наказу МВС України від 01.02.2016 № 70 «Про затвердження Інструкції із заходів безпеки при поводженні зі зброєю».

Юридична галузь надає таке поняття, що вогнева підготовка вивчає основи стрільби з вогнепальної зброї, основи її правомірного застосування та використання, спрямована на вдосконалення умінь швидкісної та влучної стрільби з різними умовами. Також вона передбачає вивчення матеріальної частини зброї, заходів безпеки при поводженні з нею, правил і порядку її застосування та використання [1, с. 6].

Формування професійних знань та вмінь неможливе без застосування сучасних форм та методів навчання. Насьогодні



навчання використання зброї відбувається в умовах близьких до реальних. З метою покращення занять потрібно ретельно вивчати статистику, яка вказує на що саме необхідно звертати увагу. Отож, за статистичними даними близько в 80% випадків доводиться застосовувати зброю в умовах поганій видимості, це говорить про те, що варто приділяти більше уваги заняттям, наприклад, у темряві с ліхтариком, чи з подоланням перешкод.

Систему вогневої підготовки, як складової професійної компетентності доповнено тенденціями навчання стрільби:

1. З вихідного положення;
2. З близьких відстаней, від стегна, лежачи;
3. З методом перенесення вогню;
4. В умовах слабого освітлення [2, с. 85].

Успішне опрацювання вправ з вогневої підготовки забезпечує наявність такої бази, що надає змогу моделювати різноманітну обстановку та породити заняття з використанням технічних засобів.

Отже, вогнева підготовка є системою певних знань та навичок, які необхідні при виконанні службової діяльності. Зростання професійної компетентності забезпечується наявністю професійних здібностей, підтримкою відповідного рівня бойової підготовки. Проте, важливо не тільки навчити, але й підтримувати професійну тренуваність стрільців. Для якісного оволодіння знань з вогневої підготовки треба не тільки враховувати законодавчі вимоги, але й розвивати сучасні методи навчання, обладнувати тири спеціальними технічними засобами.

Література:

1. Бондаренко В. В. Службова підготовка як складова системи професійного навчання працівників національної поліції України. Науковий часопис НПУ імені М.П. Драгоманова. 2017. № 7 (89). С. 4 – 8.
2. Яворська Г.Х. Вогнева підготовка – складова професійної компетентності майбутніх офіцерів міліції. Науковий вісник ПНПУ імені К. Д. Ушинського. Одеса. 2011. № 1-2. С. 83-90.

МЕТОДОЛОГІЧНА МІСІЯ ФІЛОСОФІЇ ПРАВА ТА  
НЕОБХІДНИЙ ІНСТРУМЕНТАРІЙ ДЛЯ ЇЇ РЕАЛІЗАЦІЇ

*Мільяченко М.Р., Попутняк І.О*

*Здобувачі вищої освіти 2 курсу  
юридичного факультету ЮД-142*

*Науковий керівник Жадяєв Денис Володимирович,  
к.філософії.н., доцент кафедри Міжнародних  
відносин та соціально-гуманітарних дисциплін  
Дніпропетровський державний  
університет внутрішніх справ.*

**Актуальність дослідження.** Варіативність правових основ у житті суспільства, яка є предметом з'ясування філософії права, утворює основний проблемний формат дослідницької проблеми. Філософія права є сферою наукових знань про соціальні, пізнавальні, ціннісні та інші основи права, завдяки яким право виникає й еволюціонує в певному напрямі. Така розлога предметність створює об'єктивні передумови для істотно різних дослідницьких підходів, що слугує джерелом інтерпретаційної напруги.

**Метою даного дослідження** є розкриття актуальних питань методологічної місії філософії права та необхідного інструментарію для її реалізації.

**Виклад основного матеріалу.** Деякі автори виділяють в якості основоположуючих такі функції, як світоглядна, аксіологічна, методологічна, теоретикопізнавальна та праксеологічна. Інші дослідники до функцій філософії права відносять такі напрями її впливу на правову реальність та процес її пізнання як методологічна, онтологічна, гносеологічна, світоглядна, аксіологічна і виховна функції. При усій різноманітності цих підходів спостерігається й певна одноставність дослідників у виділенні й ідентифікації таких основних функцій філософії права [1, с. 16].

Для виконання дисциплінарної місії філософії права об'єктивно й закономірно змушена оперувати загальними принципами

існування, еволюціонування й пізнання правової дійсності. У контексті цих ключових змістовних акцентів філософії права слід увиразнити сутність двох основних функцій цієї сфери знань – світоглядної та методологічної. Світоглядна функція філософії права полягає у формуванні загального погляду на світ права, правову реальність, на існування і розвиток права як одного зі способів людського буття. Світоглядна функція відштовхується від з'ясування сутності й місця права у життєдіяльності суспільства, його значущості в житті людини й суспільства, інакше кажучи, формує правовий світогляд людини. Натомість методологічна функція філософії права відображається у формуванні ефективних моделей пізнання права. З цією метою філософія права розробляє методи і категорії, за допомогою яких здійснюються правові дослідження. Узагальненим вираженням методологічної функції права є оформлення наявного знання про право у вигляді способу його осмислення як змістовно-значеннєвої конструкції, що обґрунтовує його основні ідеї. Філософія права визначає, що коректне сприйняття суб'єктів правосвідомості передбачає вихід за межі суто правового підходу, осмислення цих меж у контексті світорозуміння, зокрема, таких категорій, як справедливість, добро та зло, свобода та рівність тощо. В цілому можна погодитися з тезою, що філософія права не ставить за мету розв'язувати конкретні проблеми правознавства, а тільки допомагає досліднику-юристу чіткіше усвідомити власну позицію, впорядкувати знання, по-новому подивитися на свій предмет у контексті більш широкого підходу [2, с. 51].

Методологічна функція знаходить своє відображення у формуванні певних моделей пізнання права, які сприяють розвитку юридичних досліджень. Саме завдяки реалізації цієї функції філософії права «створюються засади для усього правознавства, для усіх галузевих юридичних наук, виробляються загальні принципи, напрями і методи пізнання та перетворення правової дійсності» Слід зауважити, що в даному випадку методологія філософії права, як вихідний і водночас ключовий момент, розглядається не лише у традиційному і широко вживаному розумінні її як системи

методів, принципів і способів організації та побудови теоретичної та практичної дійсності, а й як вчення про цю систему. Мається на увазі, що цим вченням охоплюються не якісь окремі знаннєві блоки, а весь спектр засобів пізнання права, включаючи і загально-філософські (діалектика, метафізика), загальнонаукові (аналіз, синтез, спостереження, порівняння тощо) і соціальнофілософські (системні, структурні, функціональні тощо). Розробка і застосування цих найрізноманітніших засобів пізнання правової матерії є важливою складовою змісту методологічної функції філософії права, але далеко не останньою. Так, не менш актуальним напрямом реалізації методологічної функції філософії права є розробка наукових категорій, що забезпечують всебічне й ґрунтовне пізнання правової матерії [1, с. 17].

Методологічна місія філософії права полягає у тому, щоб виявляти шляхи і способи пізнання права в усьому його об'ємі, внутрішні зв'язки й тенденції закономірного розвитку усіх правових явищ і процесів у їхній єдності, цілісності і системності. Історія політико-правової думки (особливо XIX – XX століття) показала, що філософія права здатна розвиватися на основі будь-якого з існуючих напрямів: платонізму, аристотелізму, томізму, кантіанства, гегельянства, марксизму, позитивізму, фрейдизму, феноменології, прагматизму, екзистенціалізму тощо. У цьому різноманітті філософських шкіл і напрямів все ж таки можна виділити найбільш значимі, які лягли в основу методологічної платформи філософії права [3, с. 7].

За своєю структурою філософія права близька до структури загальної філософії. Тому можна виокремити такі основні розділи філософії права, як-от: 1) онтологія права, у межах якої досліджуються проблеми природи права і його основ, буття права і форм його існування, взаємозв'язку права зі соціальним буттям і його місця у суспільстві; 2) гносеологія права, де вивчаються особливості процесу пізнання у сфері функціонування права, основні етапи, рівні і методи пізнання права, проблема істини у праві, а також правова практика як критерій правової істини; 3) аксіологія права, що досліджує цінність як визначальну характеристику

правового буття, спосіб буття цінностей у праві, аналізує основні правові цінності (справедливість, свободу, рівність, права людини і т.ін.), їх «ієрархію» і способи реалізації в умовах сучасної правової реальності, співвідношення права з іншими формами цінностей; 4) антропологія права, у якій розглядаються антропологічні основи права, поняття «правова людина», права людини як вираження особистісної цінності права, а також проблеми статусу інституту прав людини в сучасному суспільстві, права людини в конкретному соціумі, співвідношення особистості і права й т.ін.; 5) праксеологія права, яка вивчає філософські проблеми юридичної практики та галузеві аспекти, наприклад, конституційного права (правову державність, поділ влади, конституційну юрисдикцію), цивільного права (договір і зрівняння збитків і прибутку, власність), процесуального і кримінального права та ін. Як і будь-яка інша наука, філософія права виконує певні функції. Серед них найважливішими вважають: світоглядну, методологічну, відображально-інформаційну, аксіологічну, дидактичну.

Методологічна функція філософії права полягає у формуванні чітких способів пізнання права, що сприяють розвитку юридичних досліджень. Для цього філософія права розробляє методи і категорії, за допомогою яких і проводяться конкретні правові дослідження. Узагальненим вираженням методологічної функції права є оформлення наявного знання про право у вигляді способу його осмислення як змістово-значеннєвої конструкції, що обґрунтовує його основні ідеї [4, с. 80].

Чимало аналітиків відштовхується від концептуального засновку, згідно з яким право слід розуміти як втілення національного духу народу, адже в тій мірі, в якій вдалося досягти мети втілення національного духу народу, можна констатувати ефективність права у конкретному суспільстві, його когерентність фундаментальним соціокультурним практикам і його легітимність з погляду ментальних автоматизмів такого соціуму. З міркувань цього концептуального підходу лише на основі права як утілення національного духу народу можна переходити до часткових функціоналів (функціональних особливостей і функціонального

покликання) права. Доволі поширеним є тлумачення права у вигляді регламентованих державою правил поведінки людей. Формування правил є невід'ємним атрибутом еволюціонування кожного людського суспільства. Від самого зародження спонтанно виникають і перманентно вдосконалюються правила, покликані впорядкувати взаємодію індивідуальних свобод в межах загально-суспільних свобод (можливостей). За відсутності таких нормативних обмежень загальносуспільне буття ризикує перетворитися на *bellum omnium contra omnes* (війну всіх проти всіх), ставлячи під сумнів можливість і доцільність існування суспільства, а щонайменше – ефективного існування соціуму. Як правило, що більш розвиненим є суспільство, то більш структурованим та ієрархізованим є корпус правил поведінки. З цієї багатоманітної сукупності, яка підпадає під категорію звичаєвого права, держава відбирає ту децимію правил поведінки, котра нею вважається найбільш істотною і значущою для забезпечення загальносуспільного блага і ефективного здійснення спільної життєдіяльності. Сфера права поширюється саме на цю категорію правил поведінки, натомість решта правил поведінки звичаєвого права реалізує свій інструментальний потенціал латентно, на міжособистісному рівні та за відсутності арбітражу в особі держави і її правових регулятивів [2, с. 51].

**Висновки.** Змістовне увиразнення філософії права перебуває в інтенсивній стадії становлення. Аналізуючи цей процес, деякі дослідники вживають термін «концептуальні альтернативи». Однак більш адекватним, коректним наявним реаліям відповідником є термінологічний маркер «теоретико-концептуальні роздоріжжя», оскільки в багатьох випадках різнотлумачень щодо філософії права йдеться не про безкомпромісні альтернативи, що змушують до вибору за принципом «або – або», а про інтерпретативні моделі на кшталт своєрідних парадигм, кожна з яких (подібно до евклідової та неевклідової геометрії) формально-логічно й аргументаційно коректна в межах певної системи координат.

### Література:

1. Марченко О. В. Філософія права: навч. посібник. Дніпропетровськ : Дніпроп. держ. ун-т внутр. справ, 2015. 304 с. URL: <https://er.dduvs.in.ua/bitstream/123456789/628/1/%D0%A7%D0%B0%D1%81%D1%82%D0%B8%D0%BD%D0%B0.1.pdf> (дата звернення: 08.11.2022).
2. Левкулич В. В. Теоретико-концептуальні роздоріжжя філософії права. Право і суспільство. 2019. URL: [http://pravoiskus-pilstvo.org.ua/archive/2019/5\\_2019/part\\_1/9.pdf](http://pravoiskus-pilstvo.org.ua/archive/2019/5_2019/part_1/9.pdf) (дата звернення: 08.11.2022).
3. Марченко О.В. Філософія права. 2016. URL: <https://dduvs.in.ua/wp-content/uploads/files/Structure/library/student/lectures/0912/12.1.pdf> (дата звернення: 08.11.2022).
4. Актуальні проблеми філософії права: посібник. О. М. Балінська, А. С. Токарська, В. А. Яценко; за заг. ред. О. М. Балінської. Львів: ЛьвДУВС, 2017. 612 с. URL: <http://dspace.lvduvs.edu.ua/bitstream/1234567890/395/1/%D0%91%D0%B0%D0%BB%D0%B8%D0%BD%D1%81%D1%8C%D0%BA%D0%B0.pdf> (дата звернення: 08.11.2022).

**ПЕРЕХІД ПІДПРИЄМСТВА НА ЕЛЕКТРОННИЙ  
ДОКУМЕНТООБІГ У СУЧАСНИХ УМОВАХ  
ВОЄННОГО СТАНУ**

***Бабіна Вікторія Олегівна,***  
*здобувач вищої освіти*  
***Науковий керівник: Зябченкова Ганна Василівна,***  
*ст. викладач кафедри обліку та оподаткування*  
***Державний торговельно-економічний університет***  
*м. Київ, Україна.*

У сучасних умовах господарювання вітчизняних підприємств виникає багато питань щодо електронного документообігу, щоб запобігти втраті або знищенню документів. Це спричиняє актуальність, як ніколи так як є максимально комфортним варіантом, який дозволить розвантажити поштові відділення, створити безпечні умови для роботи та прискорити відправку і погодження документів. Виникає необхідність у порівняльному аналізі електронного документу та паперового відповідно до чинного законодавства України наведено у табл.1.

Таблиця 1

Електронний документ проти паперового документу

№	Правило	Пояснення	Законодавство
1.	Оригінал електронного документа – це електронний примірник документа, а не його паперова форма. Роздрукований електронний документ вважається копією.	Для того, щоб мати статус документа до нього має бути застосований електронний підпис або кваліфікований електронний підпис (КЕП). Останній прирівнюється до власноручного. При цьому електронні документи можуть зберігатися на декількох носіях і бути розіслані декільком суб'єктам. Усі вони вважаються оригіналом.	ч. 4 ст. 18 Закону № 2155. Редакцією від 01.08.2022р. ст.6,ст. 7 Закону № 851. Редакцією від 01.08.2022р.



2.	До електронних і паперових документів застосовується однаковий підхід щодо діловодства та їхнього зберігання.	Це значить, що електронний документ слід зберігати не менше того ж часу, який визначений і для паперового аналога.	ст. 13 Закону № 851. Редакцією від 01.08.2022р.
3.	Ідентичні за змістом електронний і паперовий документ мають однакову юридичну силу.	Якщо електронний документ роздрукувати та підписати паперовий варіант, то вони обидва вважаються оригіналами, якщо не підписати – паперовий вважається копією електронного (правило 1)	ст. 7 Закону № 851. Редакцією від 01.08.2022р.

Таблиця 1 складена на основі інформаційних джерел [1, 2]

Існує 6 порад для ефективного впровадження електронного документообігу, які складають алгоритм, сформованих на основі [4]:

1) попереджати контрагентів про перехід на електронний обмін документами завчасно. Укласти договори на електронний обмін документами з контролюючими органами, іншими підприємствами (контрагентами);

2) призначити відповідального за впровадження;

3) тестувати сервіс для електронного документообігу до придбання. Обрати програмний продукт, який дозволить забезпечити на підприємстві ведення документообігу в електронній формі. Потрібно сказати, що на сьогодні є великий вибір подібних програм. Але важлива умова при виборі такої програми — можливість інтеграції цієї програми з іншими програмами, якими користується ваше підприємство, контрагенти та державні органи;

4) розмежувати доступи, щоб користувачі бачили лише інформацію, яка стосується їх робочих завдань;

5) обирати рішення для електронного документообігу відповідно до бізнес-завдань. Розробити власну інструкцію з діловодства, яка буде містити порядок електронного документообігу на підприємстві, у тому числі вимоги щодо найменування та

зберігання електронних документів. Норми такої інструкції повинні відповідати нормам законодавства. Зокрема, при складанні інструкції з діловодства варто керуватися положеннями Порядку роботи з електронними документами у діловодстві та їх підготовки до передавання на архівне зберігання, затвердженого наказом Міністерства юстиції України від 11.11.2014 № 1886/5 ;

б) зафіксувати дату переходу на електронний документообіг в наказі по підприємству.

Використовуючи наведені рекомендації, підприємство просто, швидко та ефективно, матиме змогу перевести свій документообіг в електронний завдяки вибудованому від початку правильному алгоритму дій.

Пріоритетами впровадження електронного документообігу є «діджиталізація процесів, правова визначеність, швидкість, економія, мобільність та екологічність» [3]. Цей ряд переваг неодмінно дасть підстави керівництву підприємства задатись питанням мобільного впровадження електронного документообігу.

Ринок програмного забезпечення України задовольняє потреби кожного підприємства з електронним документообігом. М.Е.Doc, Document.Online, FossDoc, Comarch EDI, Арт-Офіс, ВЧАСНО – найпоширеніші в Україні програми електронного документообігу, які є платними. До безкоштовного програмного забезпечення по обміну документами між собою в електронній формі належить Paperless.

Отже, у сучасних умовах воєнного стану в Україні все більше й більше підприємств переходять на електронний документообіг. Це допоможе запобігти втраті, пошкодженню або достроковому знищенню документів. Проведено порівняльний аналіз електронного документу з паперовим відповідно до чинного законодавства України. Сформульовано алгоритм ефективного впровадження електронного документообігу. Визначено основні пріоритети впровадження електронного документообігу. Для того щоб продовжувати діяльність під час війни та всіляко підтримувати економіку України, бізнесу потрібно користуватися усіма можливостями, які на сьогодні допоможуть полегшити роботу, убезпечити

співробітників та сприяти розвитку підприємства. Електронний документообіг - це один із найнеобхідніших інструментів у роботі, тож саме зараз настав час використати його на повну. Дана робота буде корисна при впровадженні електронного документообігу на підприємстві.

#### Література:

1. Закон України «Про електронні довірчі послуги» 2155-VIII, чинний, поточна редакція — Редакція від 01.08.2022, підстава - 1591-IX. URL: <https://zakon.rada.gov.ua/laws/show/2155-19#Text>
2. Закон України «Про електронні документи та електронний документообіг» 851-IV, чинний, поточна редакція — Редакція від 01.08.2022, підстава - 1591-IX, 1953-IX. URL: <https://zakon.rada.gov.ua/laws/show/851-15#Text>
3. Сайт «Vasil Kisil» «Електронний документообіг для бізнесу: міфи та реальність» URL: <https://vkr.ua/publication/elektronniy-dokumentobig-dlya-biznesu-mifi-ta-realnist>
4. Сайт EDO URL: <https://edo.linkos.ua/news/5-porad-dlja-efektivnogo-vprovadzhenija-edo?fbclid=IwAR05ILIOWSFwMmkN-V03y5r3mmDOIHOYVC0t4N6HTc07AOrElq1JmeiKLjOo>

## СУЧАСНІ ПРОБЛЕМИ МИТНОЇ ПОЛІТИКИ УКРАЇНИ ТА ШЛЯХИ ЇХ ВИРІШЕННЯ

*Семенчук Л. С.,  
студент обліково-фінансового факультету  
Вінницький торговельно-економічний  
інститут ДТЕУ  
м. Вінниця, Україна*

Сучасні тенденції розвитку економічних і соціальних процесів потребують удосконалення податкової системи та митної справи, що сприятиме стабілізації й конкурентоспроможності економіки України при входженні в світове господарство.

Важлива роль при цьому повинна надаватися митній політиці, зокрема процедурам оподаткування зовнішньоекономічної діяльності, оскільки надходження від 43 адміністрування митних платежів займають високу частку у структурі дохідної частини Державного бюджету України.

Діяльність митниці спрямована на вирішення двох основних задач – охорону національних економічних інтересів та контроль за рухом товарів через держаний кордон. Від того, наскільки ефективно митниці справляються з покладеними на них задачами, залежить збільшення надходжень у бюджет та прискорення міжнародної торгівлі.

Сучасний стан реалізації митної політики вказує на необхідність створення чіткої, логічної та контрольованої вертикалі управління організацією та управлінням процесом митного контролю та митного оформлення [1, с.472].

Інтегроване управління кордонами є важливим з точки зору підвищення ефективності реалізації державної політики у сфері безпеки державного кордону запровадження європейських стандартів управління кордонами, яке передбачає:

- спільне патрулювання державного кордону;
- впровадження спільних механізмів з питань обміну інформацією та аналізу ризиків;
- розвиток співпраці оперативних органів, розширення мережі та функцій контактних пунктів;
- організацію спільного несення служби на морських та річкових ділянках.

Одним із головних важелів регулювання зовнішньоекономічної діяльності та головних джерел наповнення доходної частини бюджету є митні платежі, ефективність застосування яких залежить від організаційно-економічного механізму. Завдяки інноваціям в роботі ДФС, а саме: спрощенню митних процедур, покращенню сервісів та посиленню боротьби з контрабандою, митні платежі протягом 2021 року ключовими з яких є ПДВ на товари, що імпортуються, акцизний податок і мито зросли майже на 41% і забезпечили до державного бюджету 145,5 млрд грн.

Таким чином, бюджет отримав додатково 7,6 млрд гривень порівняно з 2020 роком.

Таблиця 1 - Митний експеримент 2020-2021р. [2]

Назва області	Надійшло коштів всього, млн. грн (дані Мінфін у)	Спрямовано на ремонтн обудівел ьні роботи, млн. грн (дані Укравто дору	Надійшло коштів всього, млн. грн (дані Мінфін у)	Спрямовано на ремонтн обудівел ьні роботи, млн. грн (дані Укравто дору	Надійшло кошті в , млн. грн (дані Мінфі ну	Спрямовано на ремонтн обудівел ьні роботи, млн. грн (дані Укравто дору
	Разом	Разом	2020	2021	2020	2021
Одеська	368,5	87,2	0,0	0,0	368,5	87,2
м. Київ	597,3	-	-	-	597,3	-
Львівська	1182,7	1029,0	312,3	290,7	870,4	738,3
Чернівецька	446,0	146,8	129,9	26,4	316,1	120,5
Волинська	219,9	219,9	104,2	0,3	115,7	219,7
Разом	2914,3	1482,9	546,4	317,3	2267,9	1165,6

Аналізуючи таблицю 1, маємо те, що важливим заходом у сфері митної політики є запровадження «Митного експерименту 2019 – 2021», ініційованого Кабінетом Міністрів України та затвердженого постановою від 16 вересня 2018 р. № 726. Цей експеримент полягає у спрямуванні 50 відсотків суми перевиконання загального обсягу щомісячних індикативних показників надходжень митних 48 платежів, що справляються під час митного оформлення товарів на територіях до спеціальних фондів відповідних обласних бюджетів з метою фінансування реконструкції, поточного ремонту автомобільних доріг загального користування державного значення. Він дозволив протягом 2020-2021 років, отримати місцевим бюджетам додаткових 2,8 млрд гривень для ремонту дорожньої інфраструктури. Спочатку експеримент було запроваджено у 4 областях країни – Волинській, Одеській, Львівській, Чернівецькій, а в 2021 році – ще й у місті Києві.

Лідером експерименту як бачимо на таблиці є Львівська область, до бюджету якої надійшла найбільша сума – 1,2 млрд гривень. Понад 1 млрд гривень вже спрямовано на ремонт автодоріг Львівщини. Митні правила України повинні базуватись на міжнародних нормах. Їх основне завдання – не створювати перешкоди для бізнесу, а, навпаки, за рахунок спрощення митних процедур залучати більші надходження до Держбюджету. [2]

Ретроспективний досвід розвитку більшості країн світу декламує про те, що митна політика є важливою складовою високоефективної організації життя суспільства, а головне – функціонування його економіки. Вирішуючи цілу низку важливих завдань, митна політика постає значним важелем підтримки рівноваги і створення у суспільному виробництві найсприятливіших умов для розвитку власної економіки. В контексті цього, активізація державного регулювання зовнішньоекономічної діяльності взагалі та митного регулювання зокрема на сучасному етапі становлення торгівельних відносин набувають все більшого значення в умовах глобальної конкуренції та захисту національних економічних інтересів.[3, С. 8–12.]

Отже, пріоритетними напрями реформування митної справи в Україні на подальшу перспективу є: 1. Спрощення митних процедур;

2. Поширення інтегрованого управління кордонами на всі пункти пропуску;

3. Розбудова інфраструктури;

4. Мінімізація митних правопорушень;

5. Вдосконалення системи аналізу ризиків;

6. Дотримання курсу на міжнародне співробітництво;

7. Запровадження митних аташе, які будуть здійснювати перевірку реальності цін товарів, що подаються до митного декларування;

8. Інтенсифікація обміну інформацією.

Підсумовуючи вищесказане, можна зробити висновок, що митна справа в Україні потребує подальшого розвитку і вдосконалення, однак позитивним є те, що реформуються в цій сфері

проводиться у напрямку наближення до європейських стандартів. Головну проблему, яку має Україна подолати – це домінування фіскальної функції над сервісною у митній справі. Тому необхідно втілювати стратегію, спрямовану на використання інноваційних технологій, автоматизацію та спрощення митних процедур, що допоможе перетворити Україну на одну з привабливіших економік для ведення бізнесу [4, с.122-126 ].

Література:

1 Гребельник О. П. Митна справа: підручник. 4-те вид. оновл. та доповн. К.: Центр учбової літератури, 2014. 472 с

2 Сайт Державної фіскальної служби. [Електронний ресурс]. – Доступний з <http://sfs.gov.ua/> ;

3 Спрощення митних процедур – шлях до покращення привабливості України як транзитної держави : матеріали прес-служби Держмитслужби України // Митний брокер. – 2016. – № 6. – С. 8–12.

4 Зайцев В. Проблеми вдосконалення митної політики України в умовах формування єдиних глобальних ринків / В. Зайцев // Вісник Тернопільської академії народного господарства. — 2002. — № 8-1. — С. 122-126

---

Філологічні науки

## ЗАБЕЗПЕЧЕННЯ ЕЛЕКТРОННОГО ДОКУМЕНТООБІГУ: РЕАЛІЇ ПОЧАТКУ ХХІ СТОЛІТТЯ

*Бугайова А.С.,  
викладач української мови і літератури  
Миколаївський фаховий коледж  
економіки та харчових технологій  
м. Миколаїв, Україна*

У наш час більшість підприємств працюють в особливому режимі. Здебільшого це спричинено інфекційним захворюванням COVID-19 і набуло поширення внаслідок збройної агресії РФ

проти України. Як у мирний час, так і в умовах воєнного стану роботодавець та працівник можуть обмінюватися документами, підписаними за допомогою електронного цифрового підпису.

Різним аспектам нормативно-правового забезпечення електронного документообігу присвячено роботи вчених І.Арістової, К.Белякова, В.Гавловського, К.Лютенко, Ю.Ковтанюка тощо.

Електронний документ – документ, інформація в якому зафіксована у вигляді електронних даних, включаючи обов'язкові реквізити документа. Він може бути створений, переданий, збережений і перетворений електронними засобами у візуальну форму [1]. Електронний документ вважається отриманим адресатом з часу надходження авторові повідомлення в електронній формі від адресата про одержання цього електронного документа автора, якщо інше не передбачено законодавством або попередньою домовленістю між суб'єктами електронного документообігу.

Обов'язковим реквізитом електронного документа є електронний підпис, який використовується для ідентифікації автора електронного документа іншими суб'єктами електронного документообігу. Накладанням електронного підпису завершується створення електронного документа.

Електронний цифровий підпис – вид електронного підпису, отриманого за результатом криптографічного перетворення набору електронних даних, який додається до цього набору або логічно з ним поєднується і дає змогу підтвердити його цілісність та ідентифікувати підписувача [2]. Електронний цифровий підпис накладається за допомогою особистого ключа та перевіряється за допомогою відкритого ключа.

Національна програма інформатизації спрямована на вирішення завдань:

- формування правових, організаційних, науково-технічних, економічних, методичних передумов розвитку інформатизації;
- застосування та розвиток сучасних інформаційних технологій у відповідних сферах суспільного життя України;
- створення загальнодержавної мережі інформаційного забезпечення науки, освіти, культури, охорони здоров'я тощо.



Дії, пов'язані з електронним документообігом та використанням електронних документів, регулюються Конституцією України, Цивільним кодексом України, законами України «Про інформацію», «Про Національний архівний фонд та архівні установи», Законом України «Про електронні документи та електронний документообіг» тощо.

Документообіг в установі є системою, що матеріалізує процеси збирання,

перетворення, зберігання інформації, підготовку та прийняття рішень, контроль за їх виконанням. А впровадження інтегрованої системи електронного документообігу значно покращить всі ці процедури.

#### Література:

1. Закон України «Про електронні документи та електронний документообіг». URL: <https://xn--80aagahqwyibe8an.com/zakon-ukrajiny/stattya-elektronniy-dokument-62446.html> (дата звернення: 11.11.2022).

2. Що таке електронний цифровий підпис (ЕЦП)? URL: <https://www.kmu.gov.ua/usi-pitannya-po-e-poslugam/sho-tak-elektro-nnij-cifrovij-pidpis-esp> (дата звернення: 11.11.2022).

ОСНОВНІ АСПЕКТИ ВЗАЄМОДІЇ СЛІДЧИХ З  
ОПЕРАТИВНИМИ ПІДРОЗДІЛАМИ ПІД ЧАС РОЗКРИТТЯ  
КРИМІНАЛЬНИХ ПРАВОПОРУШЕНЬ

**Вітюк В.В.,**

*студент групи ПМПФ-20-3*

*ННІ економічної безпеки та митної справи*

*Державний податковий університет*

*Науковий керівник: **Колосовський Є.Ю.,***

*к.ю.н., в.о. завідувача кафедри*

*кримінальних розслідувань*

*Державний податковий університет*

*м. Ірпінь, Україна*

На сьогоднішній день, нажаль злочинність в нашій країні набуває все більших обертів. Враховуючи це, правоохоронні органи змушені оперативно та в першу чергу ефективно реагувати на дії правопорушників. Наразі слідчий змушений здійснювати ефективну боротьбу зі злочинністю, використовуючи лише процесуальні методи, але без залучення допоміжних сил та засобів оперативних підрозділів практично неможливо. Різні аспекти даного питання висвітлювали у своїх роботах фахівці, зокрема: О.І. Бастрикін, В.М. Биков, Т.В. Боголюбська, І.М. Гуткін, О.О. Зака-тов, О.Н. Карпов, О.Н. Колесніченко, Є.Ф. Коновалов, О.С. Косен-ко, І.Ф. Крилов, А.О. Ляш, В.І. Попов, В.І. Ткаченко, В.П. Цильвік, О.О. Чувільов, І.М. Якимов, В.В. Топчій та ін.

Складна ситуація, яка склалася в державі, потребує від правоохоронних органів нових підходів до якісної взаємодії оперативних та слідчих підрозділів. У свою чергу, відповідна організація взаємодії слідчого з оперативним підрозділом у кримінальному провадженні потребує постійного вдосконалення завдання, які стосуються захисту особи, прав і свобод та законних інтересів учасників, повне та неупереджене розслідування та судовий розгляд, щоб кожен винуватий був притягнутий до відповідальності за свої вчинені дії, а жоден не винуватий не був обвинуваченим.

Варто зазначити, що взаємодія практично здійснюється через співробітників слідчих та оперативних підрозділів, це мається на увазі, що через слідчого та оперативного працівника. Чітка та правильна організація взаємодії зумовлює чітке розмежування кожного зі сторони, тобто це йдеться мова про слідчого та оперативника. Загальна функція слідчого та оперативного підрозділу розмежовані. Слідчі підрозділи виконують тільки процесуальну функцію, а оперативні підрозділи виконують функцію оперативного характеру, а в деяких випадках також здійснюють і процесуальну функцію, за дорученням слідчих, але ж загалом обидва органи не можуть існувати один без одного.

На думку О. Яковлева, «взаємодія слідчих та оперативних підрозділів під час проведення слідчих (розшукових) дій, оперативно-розшукових заходів та негласних слідчих (розшукових) дій (НС(Р)Д – далі) – це взаємо-допоміжна, спільна та узгоджена співпраця під час досудового розслідування злочинів з розподілом компетенцій, функцій, повноважень, взаємних обов'язків, яка спрямована на розв'язання завдань кримінального судочинства» [2, с. 333-339].

Взаємодія слідчого та оперативних працівників має різноманітний характер і здійснюється в певних правових формах. На думку Дубинського А. Я, Топчія В. В. та Удалова Л. Д. «слід виділити дві форми взаємодії: процесуальну й організаційну (непроцесуальну). До процесуальних форм взаємодії (які регулюються Кримінальний процесуальний кодекс України (КПК – України)) відносяться:

- 1) надання допомоги слідчому при провадженні НСРД;
- 2) доручення і вказівки слідчого щодо проведення НСРД;
- 3) фіксація та передача слідчому (прокурору) результатів проведення негласних слідчих (розшукових). До організаційних (непроцесуальних) форм взаємодії (тих, які передбачені відомчими нормативними актами), відносяться:

- 1) узгоджена діяльність у складі слідчої оперативної групи;
- 2) погоджене планування спільних негласних слідчих дій;
- 3) обмін оперативно-значимою інформацією, (зокрема з

використанням можливостей криміналістичних та оперативних обліків);

4) спільне використання криміналістичних та оперативно-технічних засобів тощо;

5) координація проведення оперативно-розшукових заходів та НС(Р)Д;

6) контроль» [1].

Основною відмінністю зазначених форм є те, що процесуальні форми взаємодії засновані на нормах Кримінального процесуального кодексу, а організаційні є способи зв'язку між слідчим і працівниками уповноважених оперативних підрозділів. «Якщо процесуальні форми можна назвати способами співробітництва, то організаційні форми будуть характеризуватися як способи зв'язку. Організаційні форми зв'язку існують поза межами процесуальної діяльності слідчого»[3, с. 111-121].

На нашу думку було б доцільно ще запровадити та ввести розпорядчу форму, яка полягла б у тому, щоб у слідчого був свій оперативний працівник, який за ним закріплений і який виконував би функції якісно для слідчого. Тобто це маєтсья на увазі, щоб не було такого, що слідчому потрібно провести негласні (слідчі) розшукові дії і він повинен направляти різні лиси на оперативний підрозділ і чекати поки йому дадуть у розпорядження оперативника, а було б краще, коли він мав би свого, і на нашу думку це було б доцільніше і якісніше виконана робота. Оскільки зараз на оперативних працівників дуже багато обов'язків лежить, і нажалі вони не всі встигають розібратися з тою чи іншою справою, бувають такі випадки, що вони направляють у слідчий підрозділ справу, в якій не розібравшись, просто пишуть, що вбачають ознаки правопорушення, а насправді їх там немає. Тому щоб таких казусів не виникало, доцільно гарно скорегувати роботу оперативних підрозділів та слідчих підрозділів.

У свою свою чергу глобальною проблемою слідчого є чітке поставлення завдання для оперативного працівника. Слід зазначити, що це повинно бути обов'язковим для виконання завдання, що стосується конкретного характеру та роз'яснює як саме діяти,

наприклад про тактичні умови проведення доручених НС(Р)Д (до таких умов належить, наприклад, вказівка слідчого повідомити свідку перед його допитом, що злочинець арештований і йому не потрібно боятися помсти або вказівку про одночасне провадження обшуку в різних осіб тощо). Відхиленням від норми взаємодії під час розкриття, припинення та розслідування, виявляється те, що в КПК надали право тільки слідчому працівнику чи прокурору залучати інших осіб до проведення НС(Р)Д. Але зараз на проведення за дорученням слідчого уповноваженим оперативним підрозділом назріває потреба у залученні таких осіб оперативними підрозділами.

Підсумовуючи, зазначимо думку М.О. Фоменко, в якій наголошуєбся, що «в сучасних умовах реформування соціальної та економічної сфери життя країни важливе значення становить внутрішня стабільність та законність. Однією зі складових стабільності є чітка та законодавчо закріплена взаємодія правоохоронних органів, зокрема органів досудового слідства з оперативним підрозділами» [4, с. 94].

Отже, відповідно до вищесказаного, можна зробити висновок, що в результаті взаємодії слідчих та оперативних підрозділів досягається об'єднання сил та засобів сторін для виконання поставлених завдань, що стоять перед правоохоронними органами нашої держави. Інколи бувають випадки, що роботи одного слідчого не достатньо для чіткого виконання завдання та його ефективної роботи, оскільки він не завжди може отримати в найкоротший термін докази для розслідування того чи іншого правопорушення. Тому можна вважати, що ефективна взаємодія оперативних та слідчих підрозділів в процесі виявлення, розслідування та припинення є джерелом хорошого успіху.

#### Література:

1. Кримінальний процесуальний кодекс України від 01.10.2022 р. № 4651-VI. Відомості Верховної Ради України. URL: <https://zakon.rada.gov.ua> (дата звернення 25.10.2022)
2. Невчаль А.О. Взаємодія слідчих з оперативними підрозділами під час проведення обшуку в житлі чи іншому володінні

особи. Підприємство, господарство і право: кримінальний процес. М. Київ, 2019, № 11. С. 333-339.

3. Топчій В. В. Форми взаємодії органів досудового розслідування зі оперативними підрозділами МВС України. Вісник Львівського державного університету внутрішніх справ. Ірпінь, 2017. № 1. С. 111–121.

4. Фоменко М. О. Нормативно-правове регулювання взаємодії слідчого з оперативними підрозділами та судовими органами. Науковий вісник Міжнародного гуманітарного університету. Серія: Юриспруденція. 2022. № 56. С. 93-97.

---

УДК 81'33

Філологічні науки

АНГЛІЙСЬКОМОВНІ ЛЕКСИЧНІ ОДИНИЦІ CRISIS,  
PANDEMIC, STRESS, ADVENTURE, OPPOSITION  
ТА УКРАЇНСЬКОМОВНІ ЛЕКСИЧНІ ОДИНИЦІ КРИЗА,  
ПАНДЕМІЯ, СТРЕС, ПРИГОДА, ПРОТИСТОЯННЯ  
ЯК ЛЕКСЕМИ-СТИМУЛИ ПРИ СТВОРЕННІ  
ТЕРМІНОЛОГІЧНОГО ПОЛЯ “RESILIENCE” /  
“РЕЗИЛІЕНТНІСТЬ”

**Громова В.О.,**  
*старший викладач кафедри загального  
мовознавства і германістики  
Національний педагогічний університет  
імені М.П. Драгоманова  
м. Київ, Україна*

На сучасному етапі розвитку лінгвістичної науки дослідники, вивчаючи мовні явища на рівні фонології, морфології, семантики, синтаксису і т. ін., постійно звертаються до *корпусних баз даних* (Н.П. Дарчук, В.В. Жуковська, G. Leech, R. Fallon та ін.) для обґрунтування, доведення, а інколи й спростування висунутих гіпотез. Таке припущення висував А. В. Гладкий, який відзначав, що “корпусна лінгвістика дозволяє вченим підтвердити або спростувати гіпотези про функціонування мови, а також окреслити

нові напрями дослідження, які до застосування корпусних методів не потрапляли до фокусу уваги дослідників” [4, с. 288]. Незважаючи на те, що статус корпусної лінгвістики залишається однозначно не визначеним [7, с. 43], проте його інструментарій продовжує користуватися популярністю.

Корпус як система цінується завдяки багатофункціональності, інтерактивності, придатності до широкого використання в теоретичних і практичних дослідженнях мови. З іншого боку, саме ці властивості ускладнюють визначення багатоаспектної системи (Т. В. Бобкова), у якій представлені суто лінгвальні та екстралінгвальні параметри – як одні з найважливіших критеріїв корпусу (Т. McEnergy, А. Hardie). Головним чином, базою мовних корпусів є тексти з автентичних джерел: книг, газет, журналів, інтерв’ю, промов тощо, що подають мову у живому, природньому середовищі її функціонування.

Наразі слід виділити низку дистинктивних ознак, які відрізняють сучасний корпус текстів від звичайних колекцій текстів в електронній формі (електронних бібліотек, архівів): *репрезентативність, автентичність, відібраність, збалансованість, машиночитаність* [8, с. 55].

Отже, необхідність розбудови корпусної лінгвістики – ознака нашого часу, завдяки їй спеціалісти одержать усю необхідну лінгвістичну інформацію для подальшого її опрацювання у філологічних студіях [6, с. 34].

Корпуси як джерела емпіричних даних відіграють вагому роль у лінгводидактиці. Слід визнати, що штучно створені приклади вживання лінгвістичних одиниць та явищ є малоефективними, оскільки вони можуть суттєво відрізнятись від їх реального функціонування у мові.

Для більшості мов світу уже створені національні лінгвістичні корпуси. Так, у кінці 80-х років у Великобританії був створений перший мега-корпус, що задав новий стандарт для представницьких корпусів – **Британський національний корпус** (англ. *British National Corpus*) (БНК). Цей корпус характеризується обсягом 100 млн. слів, використанням повних текстів, а не вибірок

з текстів, підкорпусом усного мовлення (10 млн. слів), наявністю частиномовної розмітки та доступом через Інтернет. Для корпусу використовувалася детальна класифікація документів за декількома параметрами: вид мовлення (писемне, усне приватне і усне публічне), для писемного за тематикою, типом видання (книги, періодика, машинописні тексти і т. ін.), параметром утворення очікуваної аудиторії (високий, середній чи довільний) та складністю мови (складний, середній, простий) [8, с. 42 – 43].

**Генеральний регіонально анотований корпус української мови (ГРАК)** – це велика, репрезентативна, структурована колекція текстів українською мовою у супроводі програми, яка дозволяє будувати на базі корпусу власні підкорпуси, шукати слова, граматичні форми та їх сполучення, а також обробляти результати пошуку, сортувати, робити збалансовані вибірки і одержувати різну статистичну інформацію [5].

Питання синонімії посідає окреме місце в характеристиці лексичного складу мови, оскільки синонімічні зв'язки слів є наочним доказом її системної організації, а синонімічні ряди можна трактувати як мікросистеми. Виникнення терміна “синонімія” відносять до часів М. Ф. Квінтіліана (IV ст. н.е.).

Явище синонімії є об'єктом мовознавчих досліджень учених (Ю. Д. Апресян, В. А. Басок, С. Г. Бережан, А. О. Брагіна та ін.). Група синонімів утворює певну єдність, оскільки вони, позначаючи одне поняття, характеризують його з різних сторін. Традиційно побудова синонімічних рядів ґрунтується на таких критеріях: 1) відображення “одного і того ж явища об'єктивної дійсності”; 2) спільність чи тотожність значень; 3) тотожність лексичного значення і відповідність семантичних валентностей; 4) можливість функціональної заміни [9].

Таким чином, синонімічний ряд можна визначити як сукупність слів і словосполучень, які є рівнозначними семантично та вживаються для вираження того самого поняття та явища об'єктивної дійсності. Синонімічний ряд характеризується семантичною спільністю всіх членів цього ряду, тобто спільністю поняття, яке вони позначають. Синонімічний ряд утворюється навколо



певної лексеми, значення якої є спільним для всіх синонімів ряду. Таку лексему називають опорним словом, центром синонімічного ряду, домінантою (Ю. Д. Апресян). Ю. Д. Апресян зауважує, що домінанта є “найбільш уживаним синонімом, характеризується найповнішою парадигмою, найширшим набором синтаксичних конструкцій, найбільшою сполучуваністю [...]”. Проте явище домінанти синонімічного ряду не є однозначним, а статус – не доведений і піддається критиці. Аналіз мовного матеріалу показує, що виокремлення домінанти у певних синонімічних рядах є неможливим, оскільки вона не є втіленням загальної інтегральної семи усіх синонімів. Тому у даному дослідженні визначаємо домінанту як нейтральну лексему, завданням якої є лише назва поняття, не конкретика, не відображення його характерних особливостей [9, с. 18–22].

У цьому контексті варто зазначити, що синонімічні ряди певних слів-стимулів дадуть змогу найбільш ґрунтовно зрозуміти сутність поняття «резилентність» – здатність зберігати у несприятливих ситуаціях стабільний рівень психологічного та фізичного функціонування, виходити з таких ситуацій без стійких порушень, успішно адаптуючись до несприятливих змін [What is Resilience and Why is it Important to Bounce Back?. Positivepsychologyprogram.com (3 January 2019). Дата обращения: 3 февраля 2019.]. Спробуємо у цьому переконатися.

Отже, різні корпусні бази даних дають змогу не просто простежити контексти вживання тих чи інших лексем, які було обрано для дослідження, а власне їх частотність. Проте, як показує практика, методологія дослідження слів-стимулів повинна ґрунтуватися на дотриманні двох послідовних процедур: з одного боку, лексикографічної верифікація як процедури пошуку синонімічних рядів у лексикографічних джерелах (довідниках, словниках, тезаурусах та ін.), з одного боку, для англійськомовних лексем *crisis, pandemic, stress, adventure, opposition*, а з іншого боку, для українськомовних лексем *криза, пандемія, стрес, пригода, протистояння*, які дають змогу розкрити сутність поняття “resilience” / “резилентність”, а з іншого боку, корпусної верифікації як

процедури з'ясування частотності англійськомовних лексем *crisis, pandemic, stress, adventure, opposition*, представлених у Британському національному корпусі, а з іншого боку, українськомовних лексем *криза, пандемія, стрес, пригода, протистояння*, представлених у Генеральному регіонально анотованому корпусі української мови. У результаті, якщо для англійської мови найбільш частотними виявилися *opposition* – 8617, *crisis* – 5643, то для української мови – *криза* – 65634, *пригода* – 41882.

#### Література:

1. Апресян Ю. Д. Избранные труды. Т. 1. Лексическая семантика (синонимические средства языка). Москва : Шк. “Языки рус. культуры”, 1995. 472 с.

2. Апресян Ю. Д. Исследования по семантике и лексикографии: Т. 1: Парадигматика. Москва, 2009. 568 с.

3. Бобкова Т. В. Корпус текстів: основні аспекти визначення. Науковий вісник кафедри Юнеско КНЛУ Серія Філологія. Педагогіка. Психологія. № 29. 2014. С. 11–20.

4. Гладкий А. В. Синтаксические структуры естественного языка в автоматизированных системах общения. М.: Наука, 1985.

5. ГРАК – Генеральний регіонально анотований корпус української мови. URL: <http://uacorporus.org/Kyiv/ua>

6. Дарчук Н., Сорокін В. Корпус текстів як джерело мовознавчих та літературознавчих досліджень. Лексикографічний бюлетень. 2006. С. 34–37.

7. Демська-Кульчицька О. Основи національного корпусу української мови: монографія. К.: Інститут української мови НАНУ, 2005. 219 с.

8. Жуковська В. В. Вступ до корпусної лінгвістики: навчальний посібник. Житомир: Вид-во ЖДУ ім. І. Франка, 2013. 142 с.

9. Коцюк Л. М, Коцюк Ю. А. Парадигма типологічних характеристик корпусу за типом текстових даних. Наукові записки Національного університету “Острозька академія”, Серія “Філологія”, № 4 (72). 2018. С. 18–22.

10. Матіяш-Гнедюк І. Семантичний аналіз синонімів

номінативної лексеми концепту Family. Іноземна філологія. 2019. Випуск 132. С. 26–34.

11. Плу́нган В. А. Корпус как инструмент и как идеология: о некоторых уроках современной корпусной лингвистики. Русский язык в научном освещении. 2008. № 16 (2). С. 7–20.

12. СУМ – Словник української мови. URL: <https://slovnyk.me/dict/newsum/%D0%BA%D1%80%D0%B8%D0%B7%D0%B0>

13. Lager T. A. Logical approach to Computational Corpus Linguistics: Doctoral Dissertation for the degree of Doctor of Philosophy. Göteborg: Göteborg University, Department of Linguistics, 1995. 326 p.

14. Leech G., Fallon R. Computer Corpora – what do they tell us about culture? International Computer Archive of Modern English Journal. 1992. № 16. P. 29–50.

15. Leech G., Fligelston S. Computers and Corpus Analysis. Computers and written texts. 1992. P. 115–140.

16. McEnery T., Wilson A. Corpus Linguistics. Edinburgh: Edinburgh University Press, 2001. 235 p.

17. Thesaurus – Thesaurus. URL: <https://www.thesaurus.com>.

ГРАМАТИЧНІ ТРАНСФОРМАЦІЇ ПРИ ПЕРЕКЛАДІ  
СПЕЦІАЛІЗОВАНОГО ТЕКСТУ ЕКОНОМІЧНОЇ ТЕМАТИКИ

*Плетенецька Юлія Миколаївна*

*кандидат філологічних наук,  
доцент кафедри англійської  
філології і перекладу*

*Гурин Катерина Сергіївна*

*студентка філологічного факультету  
Національний авіаційний університет  
м. Київ, Україна*

**Актуальність** обраної теми зумовлена недостатнім вивченням особливостей перекладу спеціалізованих англомовних текстів українською мовою і їх граматичні трансформації, а також сучасними вимогами до перекладу, коли йде мова не лише про передачу змісту оригіналу, але й про оптимальне відтворення прагматичних характеристик тексту.

**Мета** — дослідити вирішення перекладацьких проблем при відтворенні особливостей спеціалізованих текстів.

**Об'єктом дослідження** є переклад спеціалізованого тексту економічної тематики Адама Сміта «Багатство народів».

**Предметом дослідження** є перекладацькі трансформації, які були застосовані при здійсненні перекладу.

**Методи дослідження:**

- аналіз, завдяки якому досліджуваній предмет розчленовується на окремі складові задля їхнього детального опрацювання;

- синтез, використання якого дає змогу об'єднати відокремлені частини досліджуваного предмета в одне ціле;

- структурний метод, який дає можливість вивчити внутрішню будову механізму мови та ґрунтується на основі співвідношень і зв'язків між елементами мови.

- порівняння, яке дозволяє виявити подібність та відмінність досліджуваних предметів, визначити спільні властивості кількох

об'єктів з метою формулювання закономірностей в подальшому.

**Суть роботи:**

1. Опрацювати теоретичні основи для того, щоб з'ясувати сутність, особливості загального науково-технічного перекладу та економічного перекладу як його різновиду

2. З'ясувати, що переклад економічної літератури здійснюють багатьма різними способами, зокрема за допомогою лексико-граматичних, лексико-семантичних та лексичних міжмовних трансформацій.

3. Виділити найбільш яскраво виражені граматичні трансформації та сформулювати їх теоретичне розуміння при перекладі.

4. Переконатись у важливості правильності вибору та застосуванні перекладацького прийому, щоб якомога точніше сформулювати значення терміну.

**Висновки:**

В процесі роботи було досліджено вирішення перекладацьких проблем при відтворенні особливостей спеціалізованих текстів, а саме:

- опрацьовано теоретичні основи сутності, особливостей загального науково-технічного перекладу та економічного перекладу як його різновиду.

- сформовано теоретичне розуміння трансформацій, які застосовуються при перекладі спеціалізованих текстів.

- надано загальну характеристику для матеріалу дослідження (економічної праці «Багатство народів» Адама Сміта).

- досліджено частину праці «Багатство народів» Адама Сміта на предмет використаних перекладацьких трансформацій.

1. Під час наукового дослідження було з'ясовано, що у процесі перекладу текстів економічного профілю варто зважати на те, що економіка містить різні сфери діяльності, і саме тому важливо враховувати можливість існування у будь-якому тексті перекладу економічного напрямку лексичних одиниць з інших сфер діяльності. Кожній економічній галузі притаманні власні специфічні одиниці, які потребують пошуку найбільш еквівалентного перекладу деякого виразу з урахуванням економічних,

юридичних, політичних і культурних реалій певної окремої країни.

2. У результаті проведеного аналізування різних джерел щодо з'ясування суті та видів прийомів перекладу, які можна було би реалізувати відносно економічної літератури, було виявлено наступне:

- найбільші труднощі для перекладу становлять багатоеквівалентні терміни, які не мають чіткого відповідника та вимагають підбору методу перекладу;

- існує значна кількість способів перекладу матеріалу на різних рівнях;

- дослідники по-різному групують та визначають прийоми перекладу в сучасній лінгвістиці, однак сутність багатьох перекладацьких процедур є спільною.

3. В межах твору Адама Сміта «Багатство народів» виявлено наступні граматичні трансформації:

1) *Трансcoderування*, наприклад: What goods could bear the expense of land-carriage between **London** and **Calcutta**? [1, p. 108] – Які товари витримають витрати на суходільне перевезення між **Лондоном** і **Калькуттою**? [2, с. 42]

2) *Калькування*, наприклад: The greatest improvements in the productive powers of labour, and the greater part of the skill, dexterity, and judgment, with which it is anywhere directed, or applied, seem to have been the effects of **the division of labour**. [1, p. 88] – Найвидатніший прогрес у розвитку продуктивної сили праці й значна частка майстерності, уміння та кмітливості, із якими її спрямовують і застосовують, напевне, є наслідком **поділу праці**. [2, с. 10]

3) *Описовий переклад*, наприклад: The woollen coat, for example, which covers the **day-labourer**, as coarse and rough as it may appear, is the produce of the joint labour of a great multitude of workmen. [1, p. 97] – Наприклад, вовняна куртка на **поденному робітнику**, хоч би якою грубо обробленою і простою вона була, — це продукт співпраці великої кількості робітників. [2, с. 25]

4) *Конкретизація*, наприклад: Though in such manufactures, therefore, the work may really be divided into a much **greater** number

of parts, than in those of a more trifling nature, the division is not near so obvious, and has accordingly been much less observed. [1, p. 89] – Отже, хоча в таких великих мануфактурах можливий **глибший** поділ праці, ніж у мануфактурах малих, він там не такий помітний і тому мало звертав на себе увагу. [2, с. 11]

5) *Генералізація*, наприклад: But in the way in which this business is now carried on, not only the whole work is a **peculiar trade**, but it is divided into a number of branches, of which the greater part are likewise peculiar trades. [1, p. 89] – Але за організації, яку має тепер це виробництво, воно не тільки виокремилосся в **професію**, а й поділяється на низку спеціальностей, кожна з яких є окремим спеціальним заняттям. [2, с. 12]

6) *Вилучення*, наприклад: The division of labour, however, so far as it can be introduced, occasions, in every art, a proportionable increase of the productive **powers** of labour. [1, p. 90] – Однак поділ праці в будь-якому ремеслі, хоч би в яких розмірах його запроваджено, веде до відповідного збільшення продуктивності праці. [2, с. 13]

7) *Додавання*, наприклад: The extent of the market, therefore, must for a long time be in proportion to the riches and populousness of that country, and consequently their improvement must always be posterior to the improvement of that country. [1, p. 205] – Отже, розміри ринку мають відповідати багатству населення цих місцевостей, і тому зростання їхнього багатства завжди відставатиме від зростання багатства **згаданих** місцевостей. [2, с. 43]

8) *Антонімічна заміна*, наприклад: I have seen a **small** manufactory of this kind, where ten men only were employed, and where some of them consequently performed two or three distinct operations. [1, p. 90] – Мені довелося бачити одну **невелику** мануфактуру такого роду, де було зайнято тільки десять робітників, тож декотрі з них виконували по дві й по три різні операції. [2, с. 12]

Література:

1. Adam Smith: The Wealth of Nations [https://rauterberg.employee.id.tue.nl/lecturenotes/DDM110%20CAS/Smith-1776%20Wealth %20of%20Nations.pdf](https://rauterberg.employee.id.tue.nl/lecturenotes/DDM110%20CAS/Smith-1776%20Wealth%20of%20Nations.pdf)

2. Адам Сміт «Багатство народів» [https://shron1.chtyvo.org.ua/Smit\\_Adam/Bahatstvo\\_narodiv\\_Doslidzhennia\\_pro\\_pryrodu\\_ta\\_prychyny\\_dobrobutu\\_natsii.pdf?PHPSESSID=6nbli7ct0plgnoi4ps8jaml1f5](https://shron1.chtyvo.org.ua/Smit_Adam/Bahatstvo_narodiv_Doslidzhennia_pro_pryrodu_ta_prychyny_dobrobutu_natsii.pdf?PHPSESSID=6nbli7ct0plgnoi4ps8jaml1f5)

---

Соціологічні науки

## ПОЛІЦЕЙСЬКІ-ВІЙСЬКОВІ ТА ЇХ СТРЕСОСТІЙКІСТЬ

*Дерезенко Анастасія Віталіївна*

*здобувач вищої освіти 2-го курсу спеціальності 262 «Правоохоронна діяльність»*

*Факультету підготовки фахівців для підрозділів кримінальної поліції*

*Дніпропетровського державного університету внутрішніх справ*

*Науковий керівник:*

***Захарченко Олександр Валерійович***

*старший викладач кафедри*

*адміністративного права процесу та адміністративної діяльності ФПФПКП*

*Дніпропетровський державний університет внутрішніх справ*

Важливим є концептуальне визначення терміну стрес. Стрес можна визначити як стан організму відповідь на запит. Стрес викликає різні захворювання, включаючи високий кров'яний тиск, біль у спині, безсоння та головні болі, включаючи більш важкі форми головного болю, такі як мігрень. Фізичні реакції та рішення, які приймаються працівниками поліції стрес може негативно вплинути на цивільне населення, з яким стикається щодня. Це безперервне накопичення стресу призводить до вигорання, дратівливості, фізичної та розумової слабкості. Ці фактори можуть погіршити розсудливість, змусивши офіцера поліції приймати неправильні рішення повсякденного спілкування з цивільними особами і таким чином впливати на їх роботу. Кінцевий результат може вплинути на кількість цивільних скарг на працівника поліції.



Правоохоронна робота є стресовою і несприятливою для психологічних і фізіологічних наслідків, які виникають через стрес, пов'язаний з цією професією. Робітники поліції, військова служба за своєю суттю стресова професія. Багато вже колишніх працівників поліції мають під час підготовки до роботи зазнали значних інцидентів, пов'язаних зі стресом під час роботи. Керівництво поліції коли беруть до себе працівника з попереднім військовим досвідом сподіваються, що ці люди зможуть краще справлятися зі стресовими аспектами професії поліції, ніж їх цивільні колеги.

Подібних до досліджень, пов'язаних з взаємовідносинами між військовими та поліцією, як це стосується продуктивності роботи, мало досліджень, але в 2013 було проведено дослідження та було зроблено висновок, що поліцейські без військового досвіду оцінили події, пов'язані з поліцією, як більш стресові та повідомили, що пережили більше подій, ніж ті, хто має військовий досвід. Повідомлялося, що фізичні та психологічні загрози є значно більш стресовими для невійськових поліцейських порівняно з небойовими. Ті поліцейські, які не мали військового досвіду також повідомляли про випадки загрозливих фізичних і психологічних подій частіше, ніж поліцейські з військовим стажем.

Щоб уникнути ситуацій, у яких поліцейський може надмірно реагувати фізичною реакцією або прийнявши погане рішення через його нездатність впоратися зі стресом, поліцейські органи намагаються завербувати та підготувати кандидатів, які можуть бути більш схильними боротися зі стресом, який часто асоціюється з роботою поліції. Багато вищих керівників поліції вважають, що набір військових полегшує це занепокоєння на основі їх попереднього найму, перевірки, навчання та досвіду.

Дослідження не підтвердили, що колишні військовослужбовці працюють краще, ніж поліцейські. Крім того, жодне дослідження на даний момент не надає даних про те, чи по-різному реагують досвідчені військовослужбовці на джерела стресу та вигорання в порівнянні з поліцейськими, які не мають військової підготовки. Просто немає емпіричних доказів того, що можуть поліцейські з військовим стажем перевершувати та краще справлятися з роботою поліції

Стрес, природньо, впливає на процес прийняття рішень людиною і заважає правильним рішенням. У дослідженні, зосередженому на стресі та вигоранні в поліції, ветерани військові та поліцейськими з військовим досвідом змогли краще боротися з негативними впливами на драматичні події та ситуації, які є частиною досвіду правоохоронних органів. Опитувані відзначили позитивні риси поліцейських із військовим досвідом.. Ці позитивні сторони включають дисципліну, досвід роботи з вогнепальною зброєю, фізична підготовка, керівництво, навчання та тактичні операції. Керівники поліції також навели такі конкретні приклади, як рівень зрілості, чуйність по відношенню до свого оточення, здатність реагувати, не запитуючи питання та ще більше вдячність за життя на основі вирішення ситуацій, що загрожують життю

Стрес і вигорання є факторами, які можуть призвести до поганих суджень і прийняття рішень. Ці проблеми також сприяють зниженню організаційної прихильності та поганому виконанню роботи. Вирішенням цієї проблеми є введення заходів для стійкості поліцейських в роботі та загартовування самих працівників. Поліція є органом, який повинен вселяти в громадян спокій та впевненість.

---

Інформаційні технології

## ЮРИДИЧНА ВІДПОВІДАЛЬНІСТЬ ЗА ПРАВОПОРУШЕННЯ У ГАЛУЗІ ІНФОРМАЦІЙНОГО ЗАКОНОДАВСТВА

***Зоріна Н.В., Козінська Л.С.***

*студентки юридичного факультету*

*Науковий керівник: Кокарча Ю.А., доцент*

*Вінницький торговельно-економічний  
інститут ДТЕУ*

Інформація завжди супроводжувала людину та відіграла важливу роль у формуванні соціальних зв'язків. Інформаційна революція, яка відбулась в останні десятиліття, сприяла стрімкому

розвитку інформаційних технологій, систем управління та зв'язку, що привело не лише до позитивного розширення інформаційних відносин, але й до появи негативних явищ (інформаційна зброя, інформаційні війни, кіберзлочинність тощо). Дані процеси не могли залишитись поза увагою науковців, саме тому останнім часом у наукових колах багато уваги приділяють питанням збереження та захисту інформації в різних сферах життєдіяльності людини, суспільства, держави. Однак коли питання стосується відповідальності за інформаційні правопорушення, то переважно акцентується увага на більш суспільно небезпечній їхній складовій частині, а саме на інформаційних злочинах. Інформаційні проступки досліджуються або частково, або щодо певної категорії проступків.

Аналіз останніх досліджень і публікацій свідчить про те, що в юридичній літературі питання юридичної відповідальності у механізмі забезпечення режиму інформації з обмеженим доступом в Україні частково розглядали такі вчені-юристи та практики, як В. Венедіктов, І. Зуб, М. Іншин, М. Клемпар ський, В. Костюк, Д. Кутоманов, О. Линдюк, С. Лукаш, А. Мацюк, В. Петришин, П. Пилипенко, С. Прилипко, О. Процевський, Г. Чанишева, В. Щербина, Н. Хуторян, О. Ярошенко та інші. Незважаючи на наявність наукових розвідок з цієї теми (проблематики), зазначена проблема залишається малодослідженою і дискусійною, а також потребує вивчення та додаткового дослідження.

Метою даного дослідження є визначення основних аспектів юридичної відповідальності за правопорушення у галузі інформаційного законодавства.

Під інформаційними правовідносинами можна розуміти суспільні відносини, які виникають у процесі збирання, одержання, використання, поширення та зберігання інформації; також такими є відносини, що пов'язані з формуванням інформаційних ресурсів, створенням та застосуванням інформаційних технологій у різноманітних галузях життєдіяльності окремих осіб, суспільства та держави в цілому (інформаційна діяльність); окрім того це відносини, що виникають у процесі здійснення захисту інформації,

інформаційних ресурсів від незаконного доступу (інформаційна безпека), забезпеченням прав суб'єктів – учасників інформаційних відносин та ін. [1].

Законодавством встановлено основні принципи інформаційних відносин:

- гарантованість права на інформацію;
- відкритість, доступність інформації та свобода її обміну;
- об'єктивність, вірогідність;
- повнота і точність;
- законність одержання, використання, поширення та зберігання інформації.

Інформаційні правопорушення як окремий міжгалузевий вид правопорушень охоплюють усі протиправні діяння, які певним чином пов'язані з інформацією і за які встановлюється кримінальна, адміністративна, цивільно-правова та інша юридична відповідальність [4, с. 20].

Сутність зв'язку правопорушення з інформацією виявляється у його посяганні на певний порядок, правовідносини, серед яких, в інформаційному ракурсі, виділяються достатньо сформовані сукупності:

- по-перше, щодо формування й використання інформаційних ресурсів на основі створення, збирання, оброблення, накопичення, зберігання, пошуку, поширення й надання інформації;
- по-друге, щодо створення й застосування інформаційних технологій та засобів їхнього забезпечення;
- по-третє, щодо захисту інформації та прав суб'єктів інформаційних відносин.

Отже, загальною рисою правопорушень в інформаційній сфері є зв'язок з інформаційними процесами, зокрема обігом інформації, обмеженням інформації в доступі, а також інформаційними ресурсами, інформаційними технологіями, інформаційнотелекомунікаційними системами тощо.

Однією з гарантій дотримання права на інформацію є встановлення відповідальності за порушення законодавства про інформацію.

Зокрема, відповідно до ст.7 Закону України «Про інформацію» суб'єкт інформаційних відносин може вимагати усунення будь-яких порушень його права на інформацію. Відповідно до ст.3 Закону України «Про доступ до публічної інформації» право на доступ до публічної інформації, серед іншого, гарантується встановленням юридичної відповідальності за порушення законодавства про доступ до публічної інформації. Відповідно до ч.1 ст.27 Закону України «Про інформацію» порушення законодавства України про інформацію тягне за собою дисциплінарну, цивільно, адміністративну або кримінальну відповідальність згідно із законами України.

Відповідно до ст.24 Закону України «Про доступ до публічної інформації» відповідальність за порушення законодавства про доступ до публічної інформації несуть особи, винні у вчиненні таких порушень:

- 1) ненадання відповіді на запит;
- 2) ненадання інформації на запит;
- 3) безпідставна відмова у задоволенні запиту на інформацію;
- 4) неоприлюднення інформації відповідно до статті 15 цього Закону;
- 5) надання або оприлюднення недостовірної, неточної або неповної інформації;
- 6) несвоєчасне надання інформації;
- 7) необґрунтоване віднесення інформації до інформації з обмеженим доступом;
- 8) нездійснення реєстрації документів;
- 9) навмисне приховування або знищення інформації чи документів.

Водночас, за порушення інформаційного законодавства Кодексом України про адміністративні правопорушення (КУпАП) передбачена адміністративна відповідальність.

Зокрема, відповідно до ст.2123 КУпАП неправомірна відмова в наданні інформації, несвоєчасне або неповне надання інформації, надання інформації, що не відповідає дійсності, у випадках, коли така інформація підлягає наданню на запит громадянина чи

юридичної особи відповідно до законів України «Про інформацію», «Про доступ до публічної інформації», «Про звернення громадян», «Про доступ до судових рішень» та «Про засади запобігання і протидії корупції», або на адвокатський запит, запит кваліфікаційно-дисциплінарної комісії адвокатури, її палати або члена відповідно до Закону України «Про адвокатуру та адвокатську діяльність», – тягне за собою накладення штрафу на посадових осіб від двадцяти п'яти до п'ятдесяти неоподатковуваних мінімумів доходів громадян [2].

Згідно з п.11 ст.255 КУпАП прокурор або уповноважена ним особа з числа працівників прокуратури наділені правом складати протоколи про адміністративні правопорушення, в т.ч. і про адміністративне правопорушення, передбачене ст.212-3 КУпАП.

Таким чином, поняття юридичної відповідальності в інформаційній сфері - це вид юридичної відповідальності, якому притаманні всі ознаки останньої, за вчинене фізичною або юридичною особою інформаційне правопорушення в інформаційній сфері, який закріплений у законодавстві та охороняється державою забезпечується застосуванням інформаційних санкцій.

#### Література:

1. Глуховеря В.А. Юридична відповідальність у механізмі забезпечення режиму інформації з обмеженим доступом. URL: <http://nbuv.gov.ua>

2. Кодекс України про адміністративні правопорушення: Закон України від 07.12.1984 № 8073-X (із змінами та доповненнями). URL: <https://zakon.rada.gov.ua>

3. Про доступ до публічної інформації: Закон України від 13.01.2011р. №2939-VI.. URL: <https://zakon.rada.gov.ua>

4. Сопільник Р.Л. Юридична відповідальність у механізмі забезпечення режиму інформації з обмеженим доступом в Україні: адміністративно-правовий вимір. *Право.ua*. 2019. № 2. С. 19-26.

НЕОБХІДНІСТЬ ВДОСКОНАЛЕННЯ РІВНЯ ВОГНЕВОЇ  
ПІДГОТОВКИ ПОЛІЦЕЙСЬКИХ ДЛЯ ВИКОНАННЯ НИМИ  
СЛУЖБОВИХ ОБОВ'ЯЗКІВ ПІД ЧАС ВІЙНИ

**Клименко С.В., Юсько О.В.**

*курсанти 4 курсу ННІП та ПФПНП*

*Науковий керівник:*

**Лопасва Олена Миколаївна**

*старший викладач кафедри  
тактико спеціальної підготовки  
Дніпропетровський державний  
університет внутрішніх справ*

До 24 лютого 2022 року вогнева підготовка поліцейських була спрямована на те, щоб правоохоронці могли захистити своє життя під час виконання своїх обов'язків, захистити життя громадян, зупинити правопорушника та притягти його до відповідальності перед законом. Але сталося так, що 24 лютого 2022 року на нашу країну напав ворог-російська Федерація[1].

До початку вторгнення РФ на територію України на законодавчому рівні не було регламентовано порядок застосування вогнепальної зброї поліцейськими, щодо осіб, які здійснюють збройну агресію проти населення нашої країни, її територіальної цілісності та суверенітету. Наразі такий алгоритм є та визначений в ЗУ "Про Національну поліцію України"[2].

В умовах сьогодення поліцейській повинен вміти протидіяти не лише озброєним злочинцям, як це було раніше, коли поліцейський повинен був завдати найменшої шкоди правопорушнику застосованими до нього заходами примусу, а й вміти знищувати ворога та його військову техніку у разі виявлення вище перераховано[3].

В наш час, коли гостро стало питання збереження існування нашої держави, рятування життя наших громадян, необхідно запровадити систему вогневої підготовки поліцейських в закладах,

які здійснюють первинну професійну підготовку правоохоронців, ЗВО МВС, в якій будуть готувати до виконання не лише обов'язків, що покладені на поліцію законом, а й до виконання бойових завдань.

Література:

1. URL:<https://www.radiosvoboda.org/a/rosiya-ukrayina-zahro-za-viyuny/31703318.html>
2. Закон України "Про Національну поліцію України" URL : <https://zakon.rada.gov.ua/laws/show/580-19#Text>
3. URL:<https://glavcom.ua/country/incidents/pid-harkovom-poli-ceyski-znishchili-vorozhi-tanki-video-825905.html>

---

УДК 336.5

Економічні науки

## ВЗАЄМОЗВ'ЯЗОК ФІНАНСОВОГО ПОТЕНЦІАЛУ І РЕАЛІЗАЦІЇ ІНВЕСТИЦІЙНИХ РІШЕНЬ

*Кривко А. Ф.,  
аспірант кафедри  
готельно-ресторанного бізнесу,  
Державний торговельно-  
економічний університет  
м. Київ, Україна*

Фінансовий потенціал підприємства є тісно пов'язаний із його інвестиційною діяльністю. Сучасна політична, економічна, правова та соціальна ситуації мають неабиякий вплив на використання потенціалу підприємства.

Фінансовий потенціал інвестиційної діяльності пов'язаний із багатьма чинниками, що мають безпосередній вплив на підприємство.

Розвиток фінансового та інвестиційного потенціалу підприємства досліджували такі вчені як Бланк І.О., Кунцевич В.О., Кирилова Л.І., Гриньова В.М., Бережна І.Ю., Нечитайло І.П., Ворсовський О.Л., Пересада А.А., Толпежніков Р.О., Маматова Л.Ш. та ін.



Існують різні підходи до трактування вченими-економістами понять фінансового та інвестиційного потенціалу підприємства.

Зокрема, Бланк І.О. трактує фінансовий потенціал підприємства як “характеристику фінансової незалежності підприємства, його фінансової стійкості і кредитоспроможності [1, с.107].

Кунцевич В.О. визначає поняття фінансового потенціалу підприємства як “здатність до оптимізації фінансової системи із залученням та використанням фінансових ресурсів [2, с.123].

Кирилова Л.І. трактує фінансовий потенціал як “сукупність взаємопов’язаних і взаємодоповнюючих елементів, що надають можливість для досягнення запланованих фінансових результатів в поточному періоді і майбутньому [3, с.299].

Щодо інвестиційного потенціалу підприємства, Гриньова В.М. визначає його як “можливість вкладення капіталу з метою наступного його збільшення або інвестиційні можливості щодо ведення, підтримки чи збереження чого-небудь [4, с.58].

Нечитайло І.П. трактує інвестиційний потенціал підприємства як “здатність досягати бажаного результату через реалізацію та управління інвестиційними можливостями, що містяться в інвестиційних ресурсах [5, с.14].

Проаналізувавши трактування вченими фінансового та інвестиційного потенціалу підприємства, зробимо висновок про те, що розглядати ці два поняття слід комплексно, адже вони мають спільні характеристики та однакову мету.

Фактори, що впливають на фінансовий потенціал інвестиційної діяльності підприємства поділяють на зовнішні та внутрішні. Головним внутрішнім фактором є структура його фінансово-інвестиційних ресурсів [6, с.14].

На думку вчених, “для підвищення фінансового потенціалу інвестиційної діяльності підприємства повинна бути здійснена оптимізація структури фінансово-інвестиційних ресурсів” [6, с.14].

Серед можливих методів оптимізації структури капіталу виділяють наступні:

- оптимізація структури капіталу за критерієм мінімізації вартості;

- за критерієм максимізації рентабельності власного капіталу;
- за критерієм мінімізації фінансових ризиків [6, с.15].

На думку А. А. Пересади, необхідним є вибір тих потенційних джерел формування інвестиційних ресурсів, які мають мінімальну вартість, а вже потім, якщо таких не вистачає, обирати ті, вартість яких є найменшою з джерел, що залишилися [7, с. 156].

Вчені-економісти виділяють такі завдання для аналізу фінансово-інвестиційного потенціалу підприємства [8, с. 898]:

- визначення та усунення недоліків у фінансово-інвестиційній діяльності підприємства, а також пошук резервів забезпечення фінансово-інвестиційного потенціалу підприємства і його платоспроможності;

- дослідження фінансово-інвестиційних результатів та розробка моделей фінансово-інвестиційного потенціалу за різних варіантів використаних джерел;

- розробка заходів та стратегій для досягнення ефективного використання фінансово-інвестиційних ресурсів і зміцнення потенціалу підприємства.

Оцінювати фінансово-інвестиційний потенціал підприємства потрібно за визначеними напрямками його діяльності.

Оцінку фінансово-інвестиційного потенціалу проводять за наступним планом [9]:

- 1) оцінка доцільності аналізу;
- 2) завдання для проведення аналізу;
- 3) визначення чинників, що впливають безпосередньо на фінансово-інвестиційний потенціал підприємства;
- 4) розробка аналізу забезпечення фінансово-інвестиційного потенціалу;
- 5) аналіз елементів фінансово-інвестиційного потенціалу підприємства.

Варто зазначити, що фінансовий потенціал підприємства впливає на інвестиційні відносини між суб'єктами підприємницької діяльності на усіх рівнях та в усіх сферах їх функціонування.

Формування стратегії управління фінансовим потенціалом підприємства включає в себе прогнозування фінансового

потенціалу, вибір фінансових інструментів при прийнятті інвестиційних рішень та управління фінансовими ризиками.

Отже, фінансовий потенціал підприємства має ключову роль у спроможності підприємства бути інвестиційно привабливим.

#### Література:

1. Бланк І. О. Фінансовий менеджмент : навч. посіб. Київ: Ельга , 2008. 722 с.
2. Кунцевич В. О. Поняття фінансового потенціалу розвитку підприємства та його оцінки. Актуальні проблеми економіки. 2004. №7(37). С. 123-130.
3. Кирилова Л. І., Тодорова Д.Д. Фінансовий потенціал підприємства та його складові. Сталий розвиток економіки. 2012. № 11. С. 298-302.
4. Інвестування: підручн. / В.М.Гриньова, В.О. Коюда, Т.І. Лепейко, О.П.Коюда. Київ : Знання. 2008. 458 с.
5. Нечитайло І. П. Аналіз сучасних підходів до визначення інвестиційного потенціалу регіону. Финансовые рынки и ценные бумаги. 2010. №24. С. 13 – 19.
6. Ворсовський О.Л. Вплив внутрішніх та зовнішніх економічних факторів на фінансовий потенціал інвестиційної діяльності підприємств. Інвестиції : практика та досвід. 2009. №2. С. 14-17.
7. Пересада А. А. Інвестиційний процес в Україні : монографія. Київ : Лібра. 1998. 392 с.
8. Толпежников Р.О., Маматова Л.Ш. Концепція забезпечення фінансово-інвестиційного потенціалу підприємств. Глобальні та національні проблеми економіки. 2016. № 10. С. 897-903.
9. Маматова Л.Ш. Сущность и методы разработки стратегии обеспечения финансово-инвестиционного потенциала промышленных предприятий. Scientific Letters Of Academic Society Of Michal Baludansky – Uk Tu Košice. Slovakia. 2015. № 5, vol. 3. Pp. 150-154.

ПРОБЛЕМИ ТА РЕЗЕРВИ ФОРМУВАННЯ ДОХОДІВ  
ДЕРЖАВНОГО БЮДЖЕТУ УКРАЇНИ В СУЧАСНИХ  
УМОВАХ

*Литвинчук Оксана Вікторівна,  
Косаревська Анна Анатоліївна*  
*здобувачки першого (бакалаврського)*  
*рівня вищої освіти, IV курсу,*  
*Університет державної*  
*податкової служби України,*  
*Навчально-наукового інституту фінансів*  
*та цифрових технологій*  
*Науковий керівник: Скасків Л.В.*  
*кандидат фізико-математичних*  
*наук, доцент*

Формування стабільних та прогнозованих обсягів доходів державного бюджету є об'єктивно необхідною передумовою зміцнення системи публічних фінансів та сталого прогресивного розвитку економіки держави. Виступаючи фінансовим підґрунтям діяльності органів державної влади, вони покликані забезпечити належне виконання державою покладених на неї завдань. Спектр цих завдань в сучасний період цивілізаційного розвитку вельми широкий та об'єднує як регулювання економічного розвитку, стимулювання структурної перебудови економічної системи, підтримку перспективних галузей економіки та інновацій, так і завдання соціального спрямування.

Проблематика бюджету є однією із найбільш розроблених у сучасній фінансовій науці. Серед найбільш авторитетних її дослідників варто виділити С. Булгакову, В. Дем'янишина, М. Єрмошенка, О. Кириленко, З. Лободіну, І. Луніну, Ц. Огня та багатьох інших вчених. Однак, аналіз наукової літератури переконливо засвідчує, що в більшості науковці концентрують свою увагу на питаннях функціонування системи місцевих бюджетів, а дослідження процесів формування та виконання державного бюджету

зазвичай зводяться до аналізу його об'ємно-структурних параметрів чи тенденцій формування. Водночас, продовжують залишатись недостатньо вивченими питання резервів зміцнення доходів державного бюджету в нових економічних та суспільно-політичних реаліях. Виняткової уваги потребують питання збільшення обсягу податкових надходжень бюджету, які є провідним джерелом його наповнення.

Не зважаючи на перманентне реформування податкової системи України, підходи та методи мобілізації податкових надходжень бюджету залишаються недосконалими, стримують розвиток підприємництва в країні, легалізацію тіньової економіки [1, с. 33]. Більшість проблем у цій сфері спричинені тим, що попри податкові новації, найважливіші проблеми податкової системи так і не були вирішені. Навіть після численних щорічних поправок до Податкового кодексу України вона зберігає низку негативних рис, які стримують зростання податкових надходжень державного бюджету, а саме: збереження паралельних підсистем оподаткування, що створює передумови для мінімізації податкових зобов'язань з боку великих компаній; значна нерівномірність податкового тягаря внаслідок масштабного ухилення від сплати податків та низька дієвість податкових норм, які мають упереджувати уникнення податкових зобов'язань; високий рівень податкової заборгованості.

Поряд із цим, до чинників, які справляють деструктивний вплив на рівень мобілізації податкових надходжень до державного бюджету також доцільно зарахувати складність адміністрування податкових зобов'язань, збереження сприятливих умов для розвитку корупційних дій, політизацію бюджетного процесу, лобізм та інші явища. Під впливом політичних чинників (популістської риторики, бажання підвищити електоральні симпатії та ін.) ухвалення рішень, які, з одного боку, зменшують видатки бюджету та, з іншого боку, скасовують пільги з оподаткування і розширюють податкову базу є вкрай непопулярними, а тому, зазвичай, не мають шансів бути ухваленими. Більш того, нерідко новації податкового законодавства можуть бути спричинені не стільки

державницькою позицією, скільки лобіюванням з боку депутатів інтересів великого капіталу. Превалюванням політичних інтересів над економічними розрахунками можна пояснити періодичність таких явищ, що супроводжують бюджетний процес в Україні, як спроби профільного парламентського комітету та депутатського корпусу завищити доходи бюджету на плановий рік, а представників уряду – їх занизити; поєднання рішень, які передбачають зниження податкових ставок за одночасного розширення видаткових зобов'язань уряду та інше [2, с. 88]. Швидко вирішити ці проблеми не можливо, адже вони вимагають становлення в країні нових політичних реалій, які передбачатимуть ліквідацію таких явищ, як політична корупція, зрощення влади з великим капіталом, розгляд політики як сфери бізнес-інтересів.

Найбільші можливості для нарощування доходів державного бюджету закладені у вдосконаленні адміністрування митних платежів та боротьбі з контрабандою. За оцінками Інституту соціально-економічної трансформації, тільки у торгівельних взаєминах з країнами ЄС обсяги контрабанди складають понад 75 млрд. грн., а з урахуванням масштабів нелегального ввезення товарів з Китаю та інших держав Азії вони можуть перевищувати 150 млрд. грн. [3]. Внаслідок цього, за оцінками експертів, тільки у 2017 році державний бюджет втратив доходів загальним обсягом понад 70 млрд. грн., а на 2018 рік такі втрати оцінюються органами влади на рівні більше 4 млрд. дол., або 100 – 110 млрд. грн. [4]. Серед найбільш поширених способів контрабанди визначають: оформлення завантажених автомобілів як порожніх; перевезення товару так званими човниками в якості ручної поклажі; підробка документів на товар для зменшення його вартості; використання офшорних компаній для симулювання повернення неякісних товарів; розвантаження суден у нейтральних водах; зміна маркування товарів у рамках митного оформлення та інші.

Поряд із прямими втратами бюджету, контрабанда негативно впливає на діяльність легальних імпортерів, які не можуть за таких обставин ефективно вести діяльність і зазнають збитків. Вирішити ці проблеми може впровадження електронної моделі митного

оформлення товарів, або так званої smart-митниці. До найважливіших новацій цієї системи доцільно зарахувати: впровадження повного сканування транспортних засобів, які перевозять імпорт за допомогою скануючи систем стаціонарного типу; передачу функції обробки інформації митних сканерів до спеціального департаменту таргетингу та аналізу ризиків, що унеможливить домовленості між працівниками митниці, які оглядають транспортний засіб і перевізником; впровадження системи анонімної обробки митних документів для визначення митної вартості, що ускладнить можливості для її заниження; введення маршрутів слідування транспортних засобів до пунктів митного оформлення із застосуванням GPS-замків, що унеможливить розвантаження автомобіля на шляху від кордону до митниці.

Іншим потенційно вагомим резервом збільшення податкових надходжень до державного бюджету є рентні платежі за використання природних ресурсів. рентні платежі за останні роки зазнали значної трансформації, перетворившись на вагоме джерело доходів бюджету. З 2013 року до складу зборів та плати за спеціальне використання природних ресурсів включено плату за користування надрами для видобування нафти, природного газу та газового конденсату, а в 2015 році ставки рентної плати були значно підвищені, зокрема за видобуток нафти та конденсату – з 39 до 45% – з покладів до 5 км, з 20 до 28% – з глибин понад 5 км. Також було підвищено ставки рентної плати за видобуток газу. Внаслідок цих дій тільки за 2013 – 2016 рр. обсяги доходів бюджету від цього джерела зросли з 28,9 млрд. грн. до 46,6 млрд. грн., або в 1,6 рази [5]. Однак, під впливом лобістських груп, у 2018 році ставки рентної плати на видобуток нафти були знижені з 45 до 29% (для покладів до 5 км) та з 21 до 14% (для покладів понад 5 км). У якості обґрунтування такого зниження було заявлено необхідність нарощування видобутку вуглеводнів вітчизняного походження для забезпечення енергетичної незалежності. Однак, із вступом у дію знижених ставок ренти суттєвого прогресу у збільшенні видобутку не спостерігається, однак втрати бюджету орієнтовано склали майже 2 млрд. грн. Зважаючи на те, що ставки рентних платежів в Україні залишаються

значно нижчими за рівень європейських країн, їхнє приведення у відповідність із світовою практикою може значно збільшити фінансовий ресурс державного бюджету.

Поряд зі вдосконаленням адміністрування фіскальних платежів, потребує посилення відповідальності платників податків за несумлінне виконання своїх зобов'язань щодо сплати податків і зборів. На відміну від вітчизняної практики, у розвинутих країнах ухилення від сплати податків, контрабанда та інші дії, які призвели до втрат бюджету розглядаються законодавством як один із найбільш тяжких економічних злочинів. Культивування такого підходу в Україні, поряд із проведенням активної політики підвищення податкової культури, на наш погляд, здатні значно зменшити масштаби ухилення від сплати податків та забезпечити приріст доходів державного бюджету.

Література:

1. Г. Домінанти фінансової стабільності в розвитку зобов'язань держави / Ц. Г. Огонь // Фінанси України. – 2008. – № 5. – С. 32–41.

2. Іванова Л. М. Окремі аспекти реформування податкової системи України / Л. М. Іванова Вісник Національного університету «Києво-Могилянська академія» «Наукові записки». Серія «Юридичні науки». – 2008. – Том 77. – С. 86 – 90.

3. Обсяг контрабанди в Україну становить мінімум 150 мільярдів гривень – Острікова [Електронний ресурс]. – Режим доступу: <https://economics.unian.ua/finance/10164512-obsyag-kontrabandi-v-ukrajinu-standovitminimum-150-milyardiv-griven-ostrikova.html>.

4. Втрати бюджету від контрабанди в Україні складають 4 млрд доларів на рік, – Аваков. РБК-Україна. 2018. 22 червня [Електронний ресурс]. – Режим доступу: <https://www.rbc.ua/ukr/news/poteri-byudzhetkontrabandy-ukraine-sostavlyayut-1529665138.html>.

5. Голян В. Рента за природні ресурси: скільки грошей отримав держбюджет [Електронний ресурс]. – Режим доступу: <https://mind.ua/openmind/20172923-renta-za-prirodni-resursi-skilki-groshej-otrimav-derzhbyudzheth>.



## ОСОБЛИВОСТІ СПРАВЛЯННЯ ПОДАТКУ НА ДОДАНУ ВАРТІСТЬ В УМОВАХ ВОЄННОГО СТАНУ

*Мезенцева К.І.,*

*студентка Факультету Обліку  
та Податкового Менеджменту  
Київський національний економічний  
університет імені Вадима Гетьмана  
м. Київ, Україна*

З початку повномасштабної війни в Україні вся інфраструктура зазнавала постійних ударів, що, за прогнозом НБУ[1], призведе до падіння ВВП на 31,5%, а показник інфляції сягне 24,6%. За умов стрімкого зростання видатків на оборону (з 9% у 2021 році до 36% у 2022) і загального зростання видатків бюджету на 63,18% станом на 1 жовтня порівняно з відповідним періодом попереднього року, вагомим внеском до доходів бюджету є фінансування західних партнерів, що складають 27,35% від загальних доходів державного бюджету країни.

Непрямі податки навіть зважаючи на тимчасову втрату контролю над промисловими регіонами становлять вагому частину доходів державного бюджету. Зокрема, податок на додану вартість наразі склав 27,2% від надходжень. [2]

Модель більш вагомих надходжень до державного бюджету від непрямих податків стала традиційною для нашої країни з декількох причин. Найголовнішою є те, що непрямі податки мають відносно стабільну базу для їх справляння, адже у кризовий час, коли доходи фізичних осіб знижуються, а підприємства працюють, зі збитковими фінансовими результатами і від'ємними грошовими потоками, акцизний податок та податок на додану вартість залишаються фундаментальною основою для надходжень до бюджету за рахунок використання суб'єктами споживання заощаджень.

Найвагомішими з нововведень за час війни були Закони України №2120 [3] та №2173 [4]. Перший передбачає можливість

переходу на спрощену систему оподаткування для великих та середніх підприємств на період воєнного стану та призупинення реєстрації платника ПДВ з подальшим її поновленням після завершення скасування військового стану в Україні.

Законом №2173 були зняті обмеження щодо обсягу доходу та кількості працюючих для підприємств, що знаходяться на третій групі спрощеної системи оподаткування, розширено види діяльності, що кваліфікуються для вказаної групи.

Виходячи з зазначеного, податок на додану вартість було включено до складу єдиного податку. Впливовим фактором є те, що єдиний податок включено до системи місцевого оподаткування і всі доходи від ПДВ підприємств, що перейшли на 3 групу спрощеної системи оподаткування, спрямовуються на підтримку місцевих бюджетів і забезпечують стабільне поповнення регіональних бюджетів.

Щодо наповнення Державного бюджету, то зазначений відсоток його наповнення завдяки ПДВ забезпечений тими підприємствами, керівництвами яких було узгоджене рішення залишитись на загальній системі оподаткування та тими, що не кваліфікуються для даних нововведень. Тобто, за умов значного зменшення суб'єктів оподаткування податком на додану вартість, цей податок підтверджує оперативну ефективність в кризових умовах.

Відповідно до звіту Ned Davis Research, ймовірність глобальної рецесії зросла до 98,1%. Два попередніх випадки такого рівня були зафіксовані у 2008-2009 роках під час Глобальної фінансової кризи та у 2020 на початок пандемії. [5]

Таким чином, звертаючись до вагомості міжнародного внеску в економіку України, автор вважає, що ймовірним буде скорочення такого фінансування, а отже очікуваним є скасування пільг щодо стягнення податку на додану вартість у майбутніх періодах та нарощення його обсягів в структурі податкових надходжень.

Таким чином, Законом України №2325 з 1 липня вже було повернено мита та ПДВ на імпорتنі товари [6]. Подальшим підґрунтям для рішень щодо скасування пільг можуть стати незаконні способи отримання податкових відшкодувань з бюджету, зокрема,

таке, що мало місце у жовтні, до Бюро економічної безпеки України зафіксувало заявки на податкові повернення на загальну суму 1,3 млрд. грн., що були подані без законних підстав для отримання таких. За результатами перевірок було подано 40 рекомендацій до ДПС, для проведення перевірок нарахування ПДВ.

Податок на додану вартість як один із основних бюджетотворюючих податків у військовий час зазнав значних реформ, проте у довгостроковій перспективі він потребує значного реформування для утримування надходжень до бюджету на рівні, що дозволить не лише пройти кризовий час війни, а і післявоєнне відновлення та відбудовування України і дозволить отримати стабільні надходження до бюджету і забезпечить достатній рівень свободи від фінансування міжнародних партнерів.

#### Література:

1. Інфляційний звіт НБУ станом на жовтень 2022 року. URL: <https://bank.gov.ua/ua/news/all/inflyatsiyuiy-zvit-jovten-2022-roku> (дата звернення: 08.11.2022).

2. Доходи державного бюджету України в 2022 р. URL: <https://index.minfin.com.ua/ua/finance/budget/gov/income/> (дата звернення: 12.11.2022).

3. Про внесення змін до Податкового кодексу України та інших законодавчих актів України щодо дії норм на період дії воєнного стану : Закон України від 15.03.2022 р. № 2120-IX. URL: <https://zakon.rada.gov.ua/laws/show/2120-20#Text> (дата звернення: 12.11.2022).

4. Про внесення змін до Податкового кодексу України та інших законодавчих актів України щодо адміністрування окремих податків у період воєнного, надзвичайного стану : Закон України від 01.04.2022 р. № 2173-IX. URL: <https://zakon.rada.gov.ua/laws/show/2173-20#Text> (дата звернення: 12.11.2022).

5. Allison Morrow, “Five signs the world is headed for a recession”. URL: <https://www.cnn.com/2022/10/02/business/global-recession-fears-explained/index.html> (дата звернення: 12.11.2022).

6. Про внесення змін до Податкового кодексу України та інших законодавчих актів України щодо перегляду окремих пільг

з оподаткування : Закон України від 21.06.2022 р. № 2325-IX. URL: <https://zakon.rada.gov.ua/laws/show/2325-20#Text> (дата звернення: 12.11.2022).

7. БЕБ упередило 1,3 млрд грн. незаконного відшкодування ПДВ. URL: <https://esbu.gov.ua/news/beb-uperedylo-13-mlrd-hrn-nezakonnoho-vidshkoduvannia-pdv> (дата звернення: 12.11.2022).

---

Юридичні науки

## ЗАХИСТ ПРАВ ЛЮДИНИ ПІД ЕГІДОЮ КОМІСІЇ ООН

**Т.П. Никитюк,**

*здобувач вищої освіти*

**Я.Ф. Фокін,**

*к.ю.н, доцент кафедри міжнародного права*

*Державний податковий університет*

*м. Ірпінь, Україна*

Захист прав та свобод людини і громадянина є надзвичайно важливим зобов'язанням кожної сучасної демократичної держави. Дане твердження підтверджується і положеннями статті 3 Конституції України: «Людина, її життя і здоров'я, честь і гідність, недоторканність і безпека визнаються в Україні найвищою соціальною цінністю. Утвердження і забезпечення прав і свобод людини є головним обов'язком держави» [1]. Дана модель захисту знаходить своє відображення у Загальній декларації прав людини, Конвенції «Про захист прав людини і основних свобод» і в цілому ряді інших міжнародно-правових актів. Варто зазначити, що більшість міжнародних документів і процедур захисту з'явилися в 40-х р. минулого століття. Інституції захисту прав людини посприяли прийняттю універсальних і регіональних правих актів. Створення ООН, прийняття її Статуту було початком якісно нового етапу міждержавних відносин щодо прав людини. Статут ООН зобов'язував держави дотримуватися прав та свобод людини, недопускаючи будь-якої дискримінації. 10 грудня 1948 р.

Генеральна Асамблея ООН було прийняла Загальну декларацію прав людини, що є одним із найбільш значущих документів у галузі прав людини. Її преамбула та тридцять статей проголошують громадянські, політичні, економічні, соціальні, культурні права.

Одним з головних органів ООН, що здійснює захист прав людини, є Комітет ООН з прав людини. Головною юридичною підставою діяльності Комітету ООН з прав людини є Міжнародний Пакт про громадянські і політичні права від 16 грудня 1966 р., прийнятий Резолюцією Генеральної Асамблеї ООН [2]. Частина IV цього документа (ст.ст. 28–45) присвячена створенню Комітету ООН з прав людини та визначенню основних засад його функціонування. Крім процесуальних підстав діяльності Комітету ООН з прав людини, які містяться в Міжнародному Пакті про громадянські та політичні права, важливе значення для його діяльності та функціонування мають і матеріальні норми цього документа, в яких закріплено основні права та свободи людини. Саме контроль за виконанням державами-учасницям МПГПП їхніх зобов'язань, що випливають з цих норм, розгляд фактів їх порушень та винесення рекомендацій (зауважень та міркувань) з цього приводу і є головним предметом діяльності Комітету.

Внутрішньоорганізаційний механізм Комітету ООН з прав людини – це система органів та посадових осіб, метою взаємодії та функціонування яких є реалізація повноважень, що покладені на Комітет згідно з положеннями установчих документів. Можна виділити два види елементів внутрішньо-організаційного механізму Комітету – органи, які функціонують на постійній основі, і такі, що діють на непостійній основі. До першого виду належать: персональний склад (члени Комітету), Голова та Заступники Голови Комітету і Секретаріат, до другого – підкомітети; робочі групи; спеціальні доповідачі тощо. Серед провідних напрямів потенційного реформування внутрішньо-організаційного механізму Комітету слід виділити зміни у процедурі формування персонального складу Комітету (перехід від квотного формування до застосування критерію професійності, що посилить незалежність

членів Комітету), а також перетворення окремих його структурних елементів, що зараз діють на непостійній основі, на постійно діючі. [3].

До повноважень Комітету належать: розгляд доповідей державучасниць Пакту; розгляд міждержавних спорів; розгляд індивідуальних повідомлень про порушення. За результатами розгляду доповідей державучасниць Міжнародного Пакту про громадянські та політичні права 1966 р. Комітет не ухвалює рішень, обов'язкових для цих держав, однак у практиці Комітету має місце ухвалення так званих заключних зауважень, в яких міститься оцінка заходів держави з покращення стану виконання зобов'язань за Пактом. У рамках розгляду міждержавних спорів Комітет може надавати добрі послуги державам-учасницям або ж виступати посередником через створення Погоджувальної комісії.

Реалізація повноваження з розгляду індивідуальних повідомлень про порушення Пакту можлива лише у випадку, якщо держава-учасниця Пакту, громадянином якої є особа, що звертається, визнала таку компетенцію, приєднавшись до Першого Факультативного Протоколу. Перед початком розгляду, повідомлення проходить перевірку на відповідність критеріям прийнятності, а саме: відповідність персональній, просторовій та часовій юрисдикції Комітету; вичерпання національних засобів правового захисту та незастосування інших міжнародних процедур до розгляду предмету повідомлення; повідомлення не може бути анонімним; подання повідомлення не повинно бути зловживанням правом; сумісність повідомлення із положеннями Пакту.

Критерій незастосування інших міжнародних процедур має стосуватися лише розгляду справ у рамках договірних органів ООН із захисту прав людини, але не міжнародної юстиції, оскільки: 1) Комітет не є органом міжнародної юстиції; 2) між Комітетом та органами міжнародної юстиції відсутні системні взаємозв'язки на противагу договірним органам ООН з прав людини; 3) Комітет не виносить юридично обов'язкових рішень для держав-учасниць, тому рівень захисту, який можуть отримати особи, в цьому випадку є різним [4].

До рішень Комітету ООН з прав людини відносяться: Зауваження загального порядку, Заключні зауваження та Міркування. Оскільки всі рішення Комітету ООН з прав людини мають рекомендаційний характер, рішення Комітету за юридичною природою доцільно вважати актами «м'якого права» нарівні з актами міжнародних організацій, значення яких зумовлюється високим ступенем виконання державами рекомендацій цього органу. Крім того, варто наголосити, що практика Комітету активно використовується й окремими міжнародними судовими органами, зокрема Міжнародним Судом ООН та Міжамериканським судом з прав людини.

Роглянувши всю наявну інформацію стосовно роботи Комітету ООН щодо захисту прав людини можна визначити низку її переваг та недоліків. Так, до переваг варто віднести: 1) дієвість Комітету як інструменту моніторингу стану виконання державами-учасницями Пакту їх зобов'язань; 2) здатність Комітету впливати на розвиток міжнародної системи захисту прав людини; 3) функціонування системи розгляду індивідуальних повідомлень про порушення від фізичних осіб; 4) публічність та прозорість діяльності Комітету; 5) здатність Комітету оперативно і гнучко реагувати на проблеми, що виникають у його діяльності. Натомість недоліками можна назвати: 1) брак фінансового та матеріально-технічного забезпечення роботи Комітету; 2) недостатню тривалість роботи Комітету в рамках сесій; 3) відсутність ефективних інструментів контролю за виконанням державами-учасницями рішень Комітету; 4) проблеми з виконанням рішень цього органу.

Таким чином можна підвести підсумок, що міжнародний захист прав людини є однією з найважливіших галузей міжнародного права, в рамках якої постійно триває розроблення і прийняття міжнародних угод у сфері захисту прав людини, визначених у всесвітньо визнаних документах, а також виробляються процедурні положення щодо функціонування міжнародних органів. Комісія ООН відіграє важливу роль у функціонуванні ООН щодо захисту прав людини. Та зважаючи на те, що рішення є рекомендаційними важко передбачити результат його роботи.

### Література:

1. Конституція України [Електронний ресурс] // Відомості Верховної Ради України (ВВР). – 1996. – № 30. – с. 141. – URL: <http://zakon5.rada.gov.ua/laws/show/254%D0%BA/96-%D0%B2%D-1%80>
2. Міжнародний пакт про економічні, соціальні і культурні права : Пакт Орг. Об'єдн. Націй від 16.12.1966 р.: станом на 19 жовт. 1973 р. URL: [https://zakon.rada.gov.ua/laws/show/995\\_04-2#Text](https://zakon.rada.gov.ua/laws/show/995_04-2#Text)
3. Міжнародна система захисту прав людини : навчальний посібник / І. А. Шуміло. – Київ, 2018: ФОП Голембовська О.О. – 168 с
4. Зубарева А. Є. Міжнародно-правовий статус Комітету ООН з прав людини : дис. ... к.ю.н. : 12.00.11 / Зубарева Антоніна Євгенівна. – Одеса, 2015. – 211 арк. – с. 34
5. Вітковська А.Т. Міжнародні організаційно-правові механізми захисту прав людини. Актуальні проблеми міжнародних відносин. 2010. Випуск 88. Частина 1. С. 111-113.

---

УДК: 502.2:631

Природничі науки

## ЕКОЛОГІЧНА ОЦІНКА ФУНКЦІОНУВАННЯ ОБ'ЄКТІВ МЕРЕЖІ ШВИДКОГО ХАРЧУВАННЯ

**Паньків М.Б.**

*студентка факультету  
аграрних технологій та екології*

**Коробчук Л.І.**

*к.пед.н., доцент кафедри екології  
Луцький національний технічний університет  
м. Луцьк, Україна*

Активні екологічні зміни, що відбуваються в навколишньому середовищі продовжує усвідомлювати та визнавати світова спільнота, люди все частіше засуджують галузі виробництва, що сприяють цим змінам. Галузь харчової промисловості є не просто



великою, а гігантською, тому вплив цієї галузі на довкілля також є масштабним.

Наше дослідження являє собою аналіз негативного екологічного впливу від функціонування мережі ресторанів швидкого харчування. Фаст-фуд є зручним варіантом для зайнятих людей коли необхідно смачно і швидко поїсти і для деяких сімей, оскільки він дешевший, ніж варіанти здоровішої їжі. Оскільки фаст-фуд займає таке важливе місце в нашому суспільстві, ми розглядаємо ряд способів, як індустрія швидкого харчування впливає на навколишнє середовище, і що ми можемо з цим зробити.

### 1. Використання енергії

Світильники, плити, фритюрниці та інша електроніка споживають значну кількість енергії. Це в поєднанні з виробництвом ресторанных матеріалів і транспортом допомагає створити великий вуглецевий слід. Для прикладу виробництво продуктів харчування займає близько 19% споживаної енергії в Сполучених Штатах щороку [1].

Електроенергія займає 75% енергоспоживання ресторану швидкого харчування, заправляючи паливом фритюрниці, холодильники, системи опалення та кондиціонування повітря [2].

### 2. Пакувальні матеріали

Фастфуд є основним джерелом сміття серед закладів харчування, такі заклади як Burger King, McDonald's, Seven Eleven, Starbucks і Wendy's утворюють більшість із цього сміття. Заміна на багаторазові вироби можуть усунути до 33% цих відходів.

Ресторани стикаються з перешкодами для сталого розвитку, такими як технологічні потреби та державне регулювання. Через ці проблеми вони відповідають за 78% загального обсягу одноразової упаковки.

Приблизно 81% дорослих кажуть, що вони стурбовані пластиковою кризою та тим, як компанії сприяють цьому, а 62% сказали, що вони хотіли б, щоб компанія більше перейшла на упаковку, що підлягає переробці. Ця статистика спонукає компанії розробляти екологічні варіанти упаковки, щоб задовольнити бажання клієнтів [1].

Деякі корпорації швидкого харчування, такі як Burger King і McDonald's, поступово відмовляються від полістиролу та випробовують екологічно чисті харчові контейнери [3].

### 3. Харчові відходи

Щороку в Україні людина вдома викидає за рік 76 кг їжі. Загалом за рік в країні викидають 3,3 мільйона тонн їжі. Спершу експерти вважали, що проблема харчових відходів стосується лише країн із високим рівнем доходу — споживачі купують більше, ніж могли б з'їсти. В ресторанах фаст-фуд однією з головних причин великої кількості харчових відходів є розмір наших порцій. Ми очікуємо великих порцій у ресторанах, але, швидше за все, викинемо залишки фаст-фуду, ніж збережемо їх. Це призводить до того, що 85% харчових відходів поза домом належать ресторанам швидкого харчування [3].

### 4. Забруднення води

Хоча вони виробляють їстівні продукти та напої, індустрія швидкого харчування намагається зменшити свій вплив на джерела води. Проблема не в їжі та напоях, а в аспекті їх упаковки. Кілька мереж швидкого харчування мають упаковку, що містить пер- та поліфторовані речовини, також відомі як PFAS. Ці хімічні речовини сприяють водонепроникності пакетів і контейнерів, у які надходить їжа, запобігаючи руйнуванню упаковки, коли в них є їжа та напої, і запобігаючи проникненню зовнішніх речовин усередину упаковки.

Під час створення, використання та утилізації упаковки PFAS може потрапляти у джерела води, заражаючи людей. Серед науковців ці речовини називають «вічними хімікатами», і вони можуть спричинити різноманітні шкідливі наслідки для здоров'я. Дослідження показують, що вони сприяють раку, пошкодженню печінки та ослабленню імунної системи. Невідомо, чи існує взагалі безпечна межа впливу цих хімікатів [3].

### 5. Викиди

Леткі органічні сполуки (ЛОС) є хімічними речовинами на основі вуглецю, які мають високий тиск пари при нормальній кімнатній температурі (наприклад, бутан, толуол, пропан, етанол).

ЛОС становлять небезпеку для навколишнього середовища, оскільки виділяють токсичні пари. Згідно з недавніми дослідженнями, приготування чотирьох гамбургерів у ресторані швидкого харчування виділяє таку ж кількість ЛОС, що й автомобіль, який проїжджає 1,000 миль [2].

Забруднення повітря також надходить від фабричного фермерства - утримання тисяч тварин у невеликих закритих приміщеннях. Для прикладу птахофабрики де в приміщенні вирощують птахів для отримання яєць та м'яса є одним із найгірших джерел забруднення повітря. Великі обсяги фекалій бродять у підстилці птахів при цьому виділяють аміак [2].

#### 6. Транспорт

Не лише гамбургери та картопля фрі відіграють важливу роль у впливі фаст-фуду на навколишнє середовище. Доставка продуктів в ресторани, онлайн замовлення та доставка їжі, такі сервіси як Мак-драйв, все це збільшує викиди в атмосферу від пересувних джерел забруднення, збільшує кількість транспорту на окремих ділянках, та деколи спричиняє затори [3].

#### 7. Вплив землекористування

Вплив рішень щодо розміщення земель на землекористування є потенційно важливим, але непрямим, за впливом на навколишнє середовище ресторанів швидкого харчування. На сьогоднішній день в своїй стратегії розвитку фаст-фуд ресторани зосереджені переважно на доступі громади до їхніх послуг, з особливим акцентом на збільшені обсягів продажів у містах. Має місце потенційний позитивний ефект від відкриття нових ресторанів, особливо брендів відомих у всьому світі, серед населення. Створення нових робочих місць для людей, привернення уваги до міста серед населення країни. Ці питання все більше привертають увагу в рамках зростання розгляду питання розростання міст. Проте без подальшого систематичного аналізу досить складно оцінювати вплив мережі ресторанів швидкого харчування на землекористування.

Отже, функціонування мережі ресторанів швидкого харчування чинить негативний тиск на навколишнє середовище

охоплюючи майже всі сфери впливу, особливо це стосується відходів від харчових продуктів та пакувальних матеріалів. Спираючись на сказане нами вище варто відзначити, що відомі бренди серед мереж швидкого харчування, для прикладу McDonald's, вже сьогодні активно проваджують політику заходів спрямованих на зниження негативного впливу від їх роботи. А саме поступова відмова від пластику в упаковках, перехід на енергію сонця, переробка відходів.

Література:

1. Бережемо планету URL: [https://www.mcdonalds.com/ua/uk-ua/social\\_responsibility/save\\_the\\_planet.html](https://www.mcdonalds.com/ua/uk-ua/social_responsibility/save_the_planet.html)
2. Екологія: як індустрія швидкого харчування руйнує наше довкілля URL: <https://www.yoair.com/uk/blog/ecology-how-the-fast-food-industry-is-destroying-our-environment/>
3. 5 Ways the Fast Food Industry Affects the Environment URL: <https://environment.co/fast-food-affect-environment/>

## МІГРАЦІЙНІ ПРОЦЕСИ В УМОВАХ ВОЄННОЇ ЕКОНОМІКИ

**Письменна Я. С.**

*студентка факультету  
економіки та менеджменту  
Донецький національний  
технічний університет  
м. Луцьк, Україна*

Війна, яка почалася в лютому 2022 року, внесла свої корективи в життя кожної людини. Численні вибухи, ще першого дня війни налякали мільйони українців, тому багато з них тікали від жаху, який коїться уже 8-й місяць. Хтось тікав у більш безпечні регіони нашої держави, а хтось за кордон, комусь знищили домівку, у когось забрали родину – у кожного своя страшна історія, але всі люди прагнуть жити, бути у безпеці і саме з цією

метою відбуваються міграційні процеси в умовах війни.

За даними Національної академії наук України воєнні дії змусили значну частину населення покинути своє постійне місце проживання, а саме:

- 22% змінили місце проживання в межах України;
- 6% населення виїхали за кордон [1].

Також станом на 22 березня пропускні пункти на кордонах надають такі дані про кількість людей, що виїхали до країн-сусідів України:

- 2 144 244 особи перебувають у Польщі;
- 555 021 – Румунії (ця цифра враховує також і тих, хто спершу виїхали до Молдови, а з Молдови — до Румунії);
- 371 104 – Молдові (це найвищий показник кількості біженців з України на душу населення, водночас у медіа зазначають, що лише понад 100 тис. з них залишаються у країні);
- 324 397 – Угорщині;
- 256 838 – Словаччині [2].

На рисунку нижче зображено динаміку міграційних процесів, а саме скільки осіб покинули Україну у перший місяць повномасштабної російсько-української війни.



Рисунок 1 – Кількість людей, що виїхали за місяць війни

Отже, таким чином, графічно представлені дані показують, що пік виїзду з держави припав на 6-8 березня. Ці цифри вказують на негативні наслідки для економіки України, яку в цей час треба підтримувати особливо.

Щоб забезпечувати ефективне функціонування ринку праці, необхідно визначити оптимальні механізми для регулювання мобільності робочої сили, яка є ознакою, котра характеризує готовність і здатність особи до зміни робочого місця під впливом об'єктивних та суб'єктивних причин [1].

Велика кількість громадян втратили роботу, відтік населення з постійних місць проживання – все це негативно впливає на економіку, адже зменшується кількість споживачів та виробників. Окрім цього, багато організацій опинились в окупації, що унеможливило здійснювати виробничо-економічні функції, які наразі мають велике значення для держави, тому що надходження до бюджету у вигляді податків – це крок до перемоги над загарбниками.

За даними Світового Банку скорочення приватного споживання до кінця поточного року прогнозується на рівні -50% від показників минулого року, що негативно впливає на економіку разом з обмеженням експорту продукції з України. Ці явища мають негативний вплив на інвестиційний клімат, тому на сьогодні рівень прямих іноземних інвестицій в Україну дорівнює 0% [3].

Скорочуються податкові надходження до державного бюджету і одночасно збільшуються видатки щодо додаткових соціальних витрат. Наприклад, розмір виплат щодо тимчасово переміщених осіб сягає більше ніж 14 млрд грн. щомісяця [3].

Також серйозних труднощів та збитків зазнали аграрії, адже станом на липень 22% земель сільськогосподарського призначення були окуповані, після деокупації виявлено заміновані поля, а степи Херсонщини, Запоріжчини, Дніпропетровщини та Миколаївщини обстрілює ворог [4].

Наразі багато підприємців скористалися можливістю перенести власний бізнес у більш безпечні регіони, чим сприяють розвитку власної справи, забезпеченню своїх потреб та потреб родини коштами, працевлаштуванню осіб та сплаті податків.

Міграційні процеси в умовах війни утворили нове поняття «релокація бізнесу». Релокація з англійської мови означає переїзд або переміщення, а релокація бізнесу розглядається як процес

переміщення підприємств з територій, що наближені або знаходяться у зоні бойових дій, в безпечні регіони Західної України [5].

Міністерство економіки України розробило та затвердило Програму релокації підприємств, якою можуть скористатися регіони, що постраждали від бойових дій. Підприємці подають заявку на переміщення, вказавши спеціалізацію підприємства, кількість працівників, можливості виробництва, потреби у виробничому приміщенні, сировині, розміщенні співробітників, а також спосіб транспортування. Такі заявки розглядаються до 5-ти днів, після чого заявник отримує відповідь [5].

За цією Програмою підприємцю, який отримав позитивне рішення, надається пакет державної підтримки, що включає в себе такі опції:

- підбір місця розташування для потужностей підприємства;
- допомога з перевезенням на нове місце;
- сприяння в розселенні працівників та пошуку нових співробітників;
- підтримка у відновленні логістики, закупівлі сировини та пошуку ринків збуту.[5]

Станом на серпень даною програмою скористалися 710 підприємств, з яких 500 уже поновили функціонування на новому місці, проте ще 1086 заяв зареєстровані та подані на розгляд. Найбільше організацій було переміщено до Львівської області, що становить 29% від усіх заявок, Закарпатської області – 18% та Чернівецької області – 12% [6].

Багато підприємств було переміщено і до Дніпропетровщини. Станом на 29 вересня 2022 року до області із зони бойових дій прибуло 74 підприємства, 11 із них уже працюють, 17 розгортають потужності, а 46 розмістили в регіоні свої склади [7].

З Харкова до Новомосковського району Дніпропетровської області було релоковано підприємство, що займається виробництвом поліетиленових плівок та пакувальних матеріалів. Переміщено на нове місце лише найсучаснішу та наймобільнішу частину обладнання, що необхідна для виробництва, а занадто громіздке майно лишилося [7].

Підприємство також виготовляє й актуальні нині екологічні "кукурудзяні" пакети. Директор додає, що в мирний час вони могли щомісячно виробляти понад півтори тисячі тонн продукції, частина з якої надходила й до Європи, а зараз випускають лише третину від цих показників [7].

Таким чином, можна зробити висновок, що міграційні процеси під час війни є вимушеними і в той же час негативними факторами. Держава впроваджує економічні обґрунтовані механізми, щоб регулювати ситуацію всередині країни та сприяти утриманню економічних процесів на достатньому рівні і в цих складних умовах, що постали, намагатися розвивати економіку України.

#### Література:

1. Повідомлення НАН України : Національна академія наук України URL: <https://www.nas.gov.ua>
2. Вимушена міграція і війна в Україні : Cedos URL: <https://cedos.org.ua>
3. Міграційна криза – масштаб, економічні наслідки і шляхи подолання : Українська правда URL: <https://www.pravda.com.ua>
4. Земельні новини/ Земельний вісник України URL: <http://zemvisnuk.com.ua>
5. Програма релокації підприємств : Міністерство економіки України URL: <https://me.gov.ua>
6. Економічна правда : Новини URL: <https://www.epravda.com.ua>
7. Дніпропетровщина: переміщені підприємства нарощують випуск : Голос України URL: <http://www.golos.com.ua>



ВОЛОДІННЯ ІНОЗЕМНОЮ МОВОЮ - ЗАСІБ  
ПРОФЕСІЙНОГО ВДОСКОНАЛЕННЯ  
МАЙБУТНЬОГО ФАХІВЦЯ

*Піць Л.С., Гальович Г.Б.,  
викладачі англійської мови,  
Чапля Л.М.,  
студентка II курсу спеціальності  
«Геодезія та землеустрій»,  
Чапля У.М.,  
студентка II курсу спеціальності  
«Науки про Землю».  
Дрогобицький фаховий  
коледж нафти і газу  
м. Дрогобич, Україна*

На сучасному етапі економічного розвитку висуваються нові вимоги до підготовки фахівців: висока професійна мобільність; постійне професійне зростання та самовдосконалення; здатність адаптуватися до змін у світі професії; володіння базовими компетенціями, серед яких – вільне володіння хоча б однією іноземною мовою тощо. Основними соціально-економічними та психолого-педагогічними вимогами до фахівця є: відповідність знань потребам ринку; багатофункціональність діяльності; здатність швидко реагувати на зміни; здатність адаптуватися до нових видів та умов професійної діяльності; володіння іноземною мовою, яка є ефективним засобом отримання інформації та засобом спілкування з іноземними партнерами.

Іноземна мова використовується фахівцем у виконанні таких видів професійної діяльності: самостійне вивчення анотацій та інструкцій із застосування професійної продукції та обладнання іноземною мовою; участь у міжнародних конкурсах професійної майстерності та спілкування з іноземними колегами; прийом та обслуговування іноземного споживача на своєму робочому місці; робота на спільному підприємстві та за кордоном.

Формування іншомовної компетентності відбувається у процесі розвитку таких складових компетенцій як: лінгвістична (володіння мовними знаннями та навичками іноземною мовою), соціальна (можливість вийти за вузькі рамки мовних аспектів навчання у сферу особистісних відносин студентів між собою, змісту навчання), комунікативна (здатність вільного спілкування, адаптація до певних соціально-психологічних обставин, уміння зрозуміти людину), міжкультурна (уміння зрозуміти інші національні культури за допомогою знайомства з оригінальною літературою зі спеціальності), країнознавча (знайомство з країною мови, що вивчається, повсякденним життям людей цієї країни), інтелектуальна (оволодіння знаннями про систему іноземної мови), навчальна (творче використання іноземної мови як освітнього медіуму) та професійна (розширення професійного світогляду та професійне вдосконалення майбутнього фахівця).

Педагогічними умовами формування іншомовної компетентності студентів коледжу є: реалізація міжпредметних зв'язків із профільюючими дисциплінами; оптимізація та інтенсифікація навчального процесу; індивідуалізація навчального процесу; формування умінь та навичок колективної творчої діяльності студентів; професійно-педагогічна культура викладача як визначальний чинник ефективності процесу формування іншомовної компетентності студентів; інноваційна спрямованість процесу навчання іноземної мови; створення стійкої мотивації у процесі навчальної діяльності.

Відбір навчального мовного матеріалу проводиться на основі наступних принципів: професійної значущості, автентичності, інформативності, функціональності, жанрової достатності та доступності; з урахуванням критеріїв: методичних - професійна спрямованість, актуальність і новизна, відповідність рівня складності змісту реальним можливостям студентів, відповідність обсягу матеріалу і часу; лінгвістичних - частота використання лінгвістичного явища у мовленні та системна цінність явища у мові. Основними етапами відбору навчального мовного матеріалу є: аналіз навчального плану спеціальності та її специфіки; аналіз

змісту спеціальних дисциплін із метою визначення тематики професійно орієнтованого мовного навчального матеріалу; підбір спеціальної літератури; ранжування мовного матеріалу за ступенем складності текстів; розробка методичних прийомів для читання літератури за фахом.

Нестандартність та різноманітність видів та форм проведення навчальних занять є необхідною умовою формування інтересу студентів, спонукання їх до творчості, що веде до скорочення розриву між навчальними та практичними цілями вивчення іноземної мови та показує перспективи її використання у майбутній професійній діяльності студентів.

Показниками сформованості іншомовної компетентності є: рівень сформованості інтересу та мотивації щодо іноземної мови (здатність студентів аналізувати свою діяльність у процесі вивчення іноземної мови, реально оцінити рівень своїх знань і ставити за мету вивчення іноземної мови, самостійно визначати завдання своєї навчальної діяльності, орієнтуватися в потоці іншомовної інформації, визначати коло своїх читацьких інтересів відповідно до мети вивчення іноземної мови, позитивний емоційний настрій студентів до вивчення іноземної мови тощо), рівень сформованості зрілого читання автентичного тексту зі спеціальності (читання з точною передачею змісту), використання іншомовної літератури з спеціальності в практичних цілях (проекти, реферати, творчі роботи, мовний портфель, курсові та дипломні роботи з спецдисциплін).

Література:

1. Вартанова І.І. До проблеми мотивації навчальної діяльності // Вісник МГУ. Психологія. - 2000. - №4. - С. 33-41.

2. Гальскова Н.Д. Теорія викладання англійської мови. Лінгводидактика та методика. - М.: ІЦ «Академія», 2004. - 336 с.

3. Костюк Г.С. Навчально-виховний процес і психічний розвиток особистості. - К.: Вища школа, 1984.

4. Подмазін С. Психологія особистісно-орієнтованого навчання // Сучасні шкільні технології Ч.1 / Упоряд. І. Рожнятовська, В. Зоц - К.: Ред. загальнопед. газ., 2004 - С.50-63.

5. Щербакова Н.И. О целях обучения иностранному языку в профессиональном образовательном учреждении / Сборник научных докладов и тезисов международной конференции «Проблемы технического и профессионального образования в начале XXI века». – М.- 2002. – С. 198.

---

Педагогічні науки

ОРГАНІЗАЦІЯ ВИВЧЕННЯ ПРЕДМЕТУ СОЦІАЛЬНО-  
ПОБУТОВОГО ОРІЄНТУВАННЯ МОЛОДШИМИ  
ШКОЛЯРАМИ ЗІ СПАСТИЧНИМИ ФОРМАМИ  
ЦЕРЕБРАЛЬНОГО ПАРАЛІЧУ

*Радіонова А.В.,  
студентка факультету  
спеціальної та інклюзивної освіти  
Національний педагогічний університет  
імені М.П. Драгоманова  
м.Київ, Україна*

Термін «дитячий церебральний параліч» розуміє під собою групу станів, через які виникають порушення рухів та здатності контролювати положення тіла у просторі. Дитина із церебральним паралічем не здатна керувати своїми рухами на такому самому рівні, як інші діти, вона не може навчитися самостійно сидіти, стояти, говорити і ходити. Її рухи і хода завжди істотно відрізняються від рухів та ходи інших дітей. Різноманітні рухові порушення можуть проявляти себе у вигляді парезів (обмеження рухових функцій і м'язової сили), гіперкінезів (надмірних мимовільних рухів), порушень координації рухів. Іноді таким дітям взагалі буває дуже складно знаходитися в будь-якому положенні через систематичні рухи, які вони не можуть зупинити. Церебральний параліч часто супроводжується різноманітними порушеннями мовлення, психіки, зору, слуху, інколи — епілептичними нападами. Це захворювання не прогресує, проте залишається стійкою причиною тяжкого фізичного стану дитини [1].

В останні роки ДЦП є одним з найбільш поширених захворювань нервової системи в дитячому віці в усіх країнах світу. Дане захворювання тяжко позначається на дитині, воно не тільки вражає опорно-рухову систему, а й зумовлює порушення мовлення (80%), інтелекту (50%), зору (20%), слуху (15%) [2].

У дітей із церебральним паралічем спостерігаються істотні труднощі просторового аналізу та синтезу, порушення схеми тіла, труднощі мовленнєвого відображення просторових відношень. Вони важко засвоюють форми і величини предметів. У багатьох дітей із церебральним паралічем порушується тактильна чутливість. Вони погано відчують на дотик предмети, що максимально ускладнює процес навчання письма у молодшому шкільному віці. Вони не впізнають предмети на дотик (стеріогноз). Це спричиняє перешкоди успішному психічному розвитку дітей. Спостерігається порушення діяльності слухового аналізатора. Дитина може не сприймати звуки високої частоти, замінювати їх іншими звуками. Можуть бути наявні порушення фонематичного слуху: діти не розрізняють слова, схожі за звучанням (коза-коса, мишка-миска тощо). У таких випадках потрібно звертатися за допомогою до фахівців (логопеда, дефектолога та ін.), адже ці порушення чинитимуть перешкоду подальшого оволодіння навичками читання та письма.

Вивчення предмету соціально-побутового орієнтування молодшими школярами зі спастичними формами церебрального паралічу актуалізує нове бачення шляхів їх соціалізації та інтеграції в соціум. У цьому контексті особливого значення отримує відповідне наукове обґрунтування та розроблення методик, які максимально спрямовані на своєчасний, поступальний, корекційно-спрямований педагогічний вплив із формування соціально-побутових навичок у комплексі з розвитком локомоторних функцій у молодших школярів із ДЦП, що стане в майбутньому запорукою їхньої особистісної автономії.

Проблема формування соціально-побутових навичок у дітей дошкільного віку з дитячим церебральним паралічем на даний час залишається однією зі складних та практично неопрацьованих у

теорії і практиці спеціальної освіти. Соціально-побутова реабілітація (соціально-побутова адаптація, соціально-середовищна орієнтація) є комплексною і багатовекторною корекційно-розвитковою технологією, що застосовується для того, щоб сприяти компенсації порушених або втрачених функцій для забезпечення незалежного існування, практичної підготовки дітей до самостійного життя і господарсько-побутової праці, формування у них знань, умінь і навичок, які сприятимуть їх успішній соціально-середовищній адаптації та інтеграції в суспільство [3]. Процес соціально-побутової реабілітації передбачає низку послідовних змістовних технологічних складових. Зокрема, процес здійснення соціально-побутової реабілітації розпочинається із соціально-побутового орієнтування.

Поняття «соціально-побутові навички» є інтегрованим, воно складається як з побутових навичок, так і соціальних. Побутова навичка – автоматизований компонент свідомої діяльності, який набувається суб'єктом у результаті систематичних і послідовних вправ. Завдання полягає в тому, щоб поступово навчити дитину з ДЦП виконувати посильну роботу самостійно. Поступово з допомогою дорослого дитина з ДЦП послідовно оволодіває технічною стороною процесу, набуває практичних побутових компетенцій. З одного боку, діти мають набути практичних побутових компетенцій з метою соціальної адаптації, а з іншого – мають опанувати соціальну компетенцію. Однією із ключових соціальних компетенцій у сучасному інформаційному суспільстві є навичка соціальної взаємодії. Вона включає в себе вміння співпрацювати; готовність спілкуватись з однолітками та іншими дітьми, дорослими; вміння адаптуватися в новому класі, колективі, в незнайомих умовах. Педагоги і психологи розглядають соціальні навички як необхідну умову для досягнення емоційного комфорту особистістю.

Таким чином, аналіз наукових досліджень і практики корекційно-розвиткової і реабілітаційної роботи з дітьми молодшого шкільного віку з ДЦП вказує на наступні суперечності в теоретичному вивченні проблеми формування соціально-побутових навичок у зазначеної категорії дітей: на сьогодні відсутня чітка

терміносистема категорії «соціально-побутові навички»; недостатньо науково обґрунтовані та розроблені методики з формування соціально-побутових навичок у дітей дошкільного віку з ДЦП; не розроблені навчальні програми з формування соціально-побутових навичок засобами інтегративних реабілітаційних технологій у дітей дошкільного віку з ДЦП в умовах реабілітаційних центрів України. Перспективу подальших досліджень вбачено у визначенні психолого-педагогічних передумов та визначенні ролі інтегративних реабілітаційних технологій у формуванні соціально-побутових навичок у дошкільників із ДЦП.

#### Література:

1. Чеботарьова О. В. Дитина із церебральним паралічем. Харків : Вид-во «Ранок», ВГ «Кенгуру», 2018. 40 с. URL: <https://dnmcp.com.ua/sites/default/files/2018-12/5/5-14/%D0%9F%D0%BE%D1%81%D1%96%D0%B1%D0%BD%D0%B8%D0%BA.%20%D0%94%D0%B8%D1%82%D0%B8%D0%BD%D0%B0%20%D1%96%D0%B7%20%D1%86%D0%B5%D1%80%D0%B5%D0%B1%D1%80%D0%B0%D0%BB%D1%8C%D0%BD%D0%B8%D0%BC%20%D0%BF%D0%B0%D1%80%D0%B0%D0%BB%D1%96%D1%87%D0%B5%D0%BC.pdf>.
2. Шевцов А.Г., Романенко О. В. Дитина з порушеннями опорно-рухового апарату в загальноосвітньому просторі. Методичні рекомендації фахівцям з організації та впровадження інклюзивної форми навчання дітей з порушеннями функцій опорнорухового апарату: навчально-методичний посібник. К. : Видавничий дім «Слово», 2014. 200 с.
3. Роменська Т. Г. Проблема формування соціально-побутових навичок у дітей молодшого шкільного віку з дитячим церебральним паралічем: теоретичний аспект. URL: <https://aqce.com.ua/download/publications/217/224.pdf/>.

## ОСОБЛИВОСТІ ФУНКЦІОНУВАННЯ АНГЛІЙСЬКИХ ВИГУКІВ

*Соколова К.В.,  
студентка кафедри  
англійської філології та перекладу  
Національний авіаційний університет  
м.Київ, Україна*

Вигук — це мовний знак, не змінюване за формою слово, виділене в реченні розділовими знаками, яке самостійно утворює закінчене словосполучення, не поєднуючись з іншими реченнями (словосполученнями), не має номінативної функції, має універсальне значення (це письмовий контекст і розмовна інтонація); використовується для вираження волевиявлення і справжнього емоційного відгуку на дії співрозмовника або на навколишню дійсність [1, с. 88]. Як особливий клас слів вигуки відрізняються від інших частин мови тим, що не мають спеціальних граматичних ознак.

Англійські вигуки є лінгвістичними універсальними, оскільки вони є граматичною категорією, спільною для більшості мов світу. Вигуки мають безпосереднє відношення до прагматичної інформації, тобто їхня комунікативність є помітною, оскільки більша частина семантики вигуків розкривається в процесі спілкування.

До вигуків відноситься будь-яке слово і усталений у мові вислів, що виражає, але не називає ту чи іншу емоцію. Вони граматично не пов'язані з іншими членами речення й децю ізольовані.

У сучасному мовознавстві існує кілька поглядів на сутність і статус вигуків:

а) вигук знаходиться поза частиномовною системою [2, с. 34],

б) вигук належить до частиномовної системи, системі, але займає в ній особливе місце [1, с. 35]

в) вигук – частина мови, що входить до службової одиниці, поряд з частками, прийменниками та сполучниками [2, с. 33];



г) вигук – частина мови, що належить до класу повнозначних слів із самостійним лексичним значенням [5, с. 394]

д) у мовній парадигмі дискурсу вигуки вважаються дискурсивними словами, які певним чином реалізуються в дискурсі та мають прагматичне наповнення, яке залежить від різноманітних чинників, окреслених мовленнєвою ситуацією [2, с. 37].

Положення вигуків у класифікації частин мови нестійке, оскільки частини мови прийнято вважати граматичними розрядами слів, тоді як вигуки включають граматично незмінні слова і не мають граматичних ознак. Особливість вигуків полягає не тільки в тому, що вони граматично неправильні, а й у тому, що вони не мають номінативної функції. Вигуки виражають почуття, а їх денотатом є вираження емоцій.

Основною сферою дії вигуків є побутове мовлення. Вигуки не мають синтаксичного зв'язку з іншими словами, це окремі висловлювання та речення. Однак вони не ізольовані від інших слів, а вживаються в потоці дієслів, прислівників, власних іменників. Багато вигуків можуть переходити в інші частини мови, набуваючи лексичного значення, номінативної функції, здатності утворювати граматичні форми та зв'язуватися з іншими членами речення. Традиційно вважається, що вигуки використовуються для вираження емоцій.

Водночас значення основних первинних вигуків визначено як дифузні, а перелік емоційних назв, які може передати вигук, є загальнодоступним у великій кількості словникових статей [1, с. 87].

Але лексикографи досі не мають одностайної думки щодо списку номінантів на емоції, і неважко зрозуміти чому: емоцій багато, а суворої повної систематики (якої немає навіть у психології, не кажучи вже про лінгвістику) немає. Ось чому більшість емоційних вигуків мають певну синонімію в більшості праць про семантику, намагаючись ідентифікувати їх у різних контекстах у рамках однієї мови та намагаючись передати початок емоції. Сучасна мова і культурологія використовують принципи універсальності базових емоцій та їх сукупності. Однак, на жаль, в

емоційній лінгвістиці поняття «емоція» недостатньо визначене. Воно має кілька визначень.

Американський психолог К. Ізард розглядає емоції як основну мотиваційну систему організму. На його думку, «емоція – це те, що мотивує, організовує й скеровує сприйняття, мислення й дії» [3, с. 36]. Учений вважає, що емоція мотивує, мобілізує мовну енергію, регулює та фільтрує сприйняття світу й мови зокрема.

В англійській мові та культурі найчастіше вживаються вигуки, які виражають радість, здивування, обурення, гнів, страх і розчарування, наприклад: «What!», «So, that's what you want!», «So that's it!», «All the more so!», «Alas!», «Bugger this for a lark!», «Damfino!», «Tough titty!» [5, с. 394].

У процесі спілкування для досягнення відповідних прагматичних цілей (завдань) простежуємо «взаємодію» мовних одиниць переважно на рівні словотворення та лексичної семантики. Як відомо, вигуки як частина мови не є закритим словосполученням, оскільки для вираження емоцій потрібні «свіжі» мовні засоби, тому англійські вигуки систематично доповнюють нові одиниці, в тому числі запозичені. Звичайно, цей процес характерний для похідної (мінорної) одиниці. Крім запозичень, збільшення вигуків відбувається за рахунок словотворення та семантичної деривації, переважно шляхом трансформації. На думку сучасних дослідників, найактивнішими конверсіями є вигуки:

а) іменники, наприклад: «Nonsense!», «Devil!», «Hell!», «Stuff!», «God!», «Jesus!»;

б) дієслова, наприклад: «Be off!», «Curse!», «Damn!», «Dash!», «Break it up!», «Cut it!», «Shut up!», «Clear off!», «Forget you!», «Hop off!»;

в) прикметники, наприклад: «Dad-binged!», «Dad-blamed!», «Dad-dashed!», «Damnationed!», «Plegged!», «Tarned!» [5, с. 395].

Звичайно, всі вигуки, що мають контекстно-детермінований зміст і відповідне прагматичне призначення, можна віднести до вигуків, що виражають якусь позитивну чи негативну симптоматичну ситуацію.

Р. Якобсон звертає увагу на здатність вигуку виконувати

експресивну функцію, показуючи, що вигуки репрезентує суто емоційний пласт мови: «Вони відрізняються від засобів реферативної мови як за своєю звуковою подобою (особливі звукосполучення і навіть звуки, які не зустрічаються в інших словах), так і синтаксичною роллю (вони є не членами, а еквівалентами речень)» [7, с. 195].

У подібному ракурсі розглядає вигуки Р. Траск, стверджуючи, що вигук – «лексична одиниця чи фраза, яка служить для вираження емоції і типово не входять у жодну синтаксичну структуру» [8, с. 88].

Усе це дає нам підстави думати про вигуки як про автономні одиниці. О. Каптюрова запропонувала семантичну класифікацію вигуків. На її думку, на основі семантичних чинників вигуків можна поділити на відповідні семантичні групи, що виражають ряд різноманітних емоцій, наприклад:

— гніву («Ah!», «God!», «Hang it!», «Blazes!», «Blow it!», «By Jar!», «Now then!», «Tcha!», «Tut!»);

— ненависті («Humph!», «Jove!», «Whew!», «Ha!», «Hah!», «Ugh!», «Phew!», «Aha!»);

— осуду, обурення, несхвалення («Gracious!», «Really!», «Ha!», «By Jove!», «Humph!», «Oh!», «Ugh!», «Whew!» [4, с. 6].

Суть значення вигуку полягає не в семантиці, а в прагматиці, тобто у відповідному прагматичному змісті. До вигуків належать слова, словотвори та речення фразової будови [2, с. 37].

Отже, атрибуція вигуків в одиницях різного рівня мови пов'язана з їхньою ресемантизацією та десемантизацією. Залежно від семантичних параметрів вигуки можна об'єднувати в різні групи для вираження різноманітних емоцій. Немає сумніву, що в англійській культурі вираження емоцій в основному виражається за допомогою вигуків.

Як важлива частина мовленнєвого спілкування вигуки використовуються для вираження суб'єктивних модальних значень, різноманітних емоційних відгуків, наголосу, підсилення чи інтенсивності. Вони зрозумілі кожному учаснику мовного колективу і належать до метакомунікаційних засобів мови. Однією

з важливих особливостей англійських вигуків є здатність до прагматичної флексії, яка пов'язана з основною та одночасною прагматичною двозначністю вигуків.

Література:

1. Гаценко І. О. Класифікація звуконаслідувальних слів за їх семантичними ознаками (на матеріалі англійської мови) // Вісник КДЛУ. Серія Філологія. 2013. Т. 5. № 1. С. 87-91.

2. Ікалюк Л.М. Вигук в англійській мові : діяхронія. Нова філологія. 2013. № 57. С. 33-37.

3. Ізард К. Психологія емоцій : монографія.–Київ.2005 – 460 с.

4. Каптурова О.В. Вигуки сучасної англійської мови (системний та дискурсний аспекти): автореф. дис. канд. філол. наук : О.В. Каптурова. – Київ, 2005. – 20 с

5. Оришечко Т.А. Переклад англійських вигуків українською мовою Мовні і концептуальні картини світу: зб. наук. пр. 2009. Вип. 26, ч. 2. С. 392-396.

6. Оршинська Т.З. Комунікативні характеристики емоційних вигуків у сучасній англійській мові. Науковий вісник Волинського державного університету імені Л. Українки. 2007. № 3. С. 206-209.

7. Якобсон Р. Лінгвістика і поетика // Структуралізм: «за» і «проти»: Збірник статей. М. : Прогрес, 1975. – С. 193-230.

8. Trask, R. L. A Dictionary of Grammatical Terms in Linguistics / R. L. Trask. – London: Routledge, 1993. – 352 p.

ФЕОФАН ПРОКОПОВИЧ, УКРАЇНЕЦЬ, ЯКИЙ  
СТВОРИВ ІМПЕРІЮ

*Соколова Наталія Дмитрівна*  
*кандидат історичних наук, доцент*  
*Гладун Данило Володимирович*  
*студент факультету здоров'я,*  
*фізичного виховання та туризму*  
*Національний університет фізичного*  
*виховання і спорту України*  
*м. Київ, Україна*

В 1721 р. на політичній карті світу з'являється нове державне утворення – Російська імперія, яка прийшла на зміну відсталому Московському царству. Ключову роль у формування імперської ідеології, розвитку країни відіграли представники української еліти: С. Яворський, Ф. Прокопович, О. Безбородько, В. Кочубей. Прибічники ідеї великої та сильної православної імперії, за відсутності історії як науки, створили міф про єдину Русь. Нажаль, ці ідеї живуть і в сучасному світі та призвели до агресивної політики РФ, громадяни якої вважають себе спадкоємцями двох імперій – російської та радянської.

Одним з головних ідеологів імперії є українець Ф. Прокопович – публіцист, драматург, церковний та політичний діяч, ректор Києво-Могилянської академії, один з найбільших інтелектуалів свого часу.

Виходець з міщанської родини, учень Києво-Могилянської академії та Володимиро-Волинського колегіуму, якому під час навчання вдалось потрапити до Риму і звернути на себе увагу Папи Римського. Його талант був оцінений і в Україні.

У Києві Ф. Прокоповича запрошують до Києво-Могилянської академії, де він викладає теологію, філософію, логіку та математику з фізикою, останні два предмети були запроваджені за його ініціативи. Чотири роки Феофан обіймає посаду ректора академії.

Є автором цілої низки популярних підручників - «Риторика» та «Поетика», що неодноразово перевидавались через великий попит.

Згодом, Ф. Прокопович розпочинає займатись активною політичною діяльністю. В період Північної війни Московії зі Швецією, активно підтримує дії царя Петра I. Після перемоги російської армії під Полтавою в 1709 р. з під пера Феофана виходить хвалебна ода «Спінікіон» на трьох мовах задля поширення твору в Європі, де возвеличується постать московського царя. Автор називає Петра I «Отцом Отечества» та помазаником Божим [1].

Відверта проросійська позиція Ф. Прокоповича не залишилась не поміченою з боку Петра I. В 1715 р. за наказом царя Феофан прибуває до Петербургу, де постійно спілкується з найближчим оточенням Петра I, намагаючись їм сподобатись. Результатом даної діяльності стало призначення українця єпископом псковським та нарвським.

На замовлення російського монарха Ф. Прокопович пише низку творів освітнього характеру, а саме: «Коротка книга для навчання отроків» та «Апостольська географія». В цей час він активно долучається до реформ.

Петро I мав на меті підпорядкувати собі церкву й перетворити її на державний механізм та нівелювати опозицію більшої частини православного духовенства, яке виступало супротивником реформ [2, с. 25].

В 1721 р. Ф. Прокопович підготував «Духовний регламент», де і визначив механізми управління церковними справами колегіальним органом Духовної колегії, згодом перейменованої на Синод. Завдяки зусиллям Феофана, російському царя вдалось уникнути протистояння з патріархом, як це відбувалось за часів батька Петра I Олексія Михайловича.

В цей же період Ф. Прокоповичем розробляється концепція ідеальної царської влади. В «Слові про владу та честь царську» він наголошує на необхідності шанування царської влади на рівні божественної, наполягає на служінні державній владі для збереження абсолютної влади монарха для блага держави [3].

З іменем Ф. Прокоповича сучасні вчені пов'язують

виникнення назви «Росія». Він запропонував запозичити у греків їх слово “Ρωσία”, яким вони називали всі простори на північ від них, окультурені древнім Києвом і церковно підлеглі Константинополю, і додати до назви другу літеру «с», перетворивши грецьку «Росию» до новомосковської «Россії» [4].

Після смерті Петра I Ф. Прокопович активно займається боротьбою за владу, та після низки невдач зосереджується на науковій роботі. Він пише багато теологічних й інших наукових робіт, збирає бібліотеку з більш ніж 25 тисяч книжок та надає до неї вільний доступ. Помер відомий українець в 1736 р. у віці 55/59 років.

Отже, Ф. Прокопович є значною постаттю в історії України та Росії. Він відіграв, як політичну, так і освітницьку ролі в історії цих держав. Найбільшими його внесками в історію, можна вважати побудову структури влади Російської імперії, створення Синоду та створення назви самої імперії. Серед внесків у освітню сферу варто виділити його діяльність у Києво-Могилянській академії, наукові та педагогічні роботи. Діяльність Феофана залишалась актуальною й через декілька століть після його смерті, а ідеї мають вплив і на сьогоднішній день, зокрема на погляди диктатора в. Путіна.

#### Література:

1. Ізборник [Електронний ресурс]. URL: [http://litopys.org.ua/old18/old18\\_01.htm](http://litopys.org.ua/old18/old18_01.htm)
2. Махінко А.І. До історичного портрету Феофана Прокоповича // Сторінки історії. – 2016. – Вип. 42. – С. 21-30.
3. Шалашна Н.М. Вплив вчення Феофана Прокоповича про взаємостосунки духовної та світської влади на формування державної концепції російської імперії першої половини XVIII століття [Електронний ресурс]. URL: <https://sworld.com.ua/konfer34/166.pdf>
4. Греки з македонцями нагадали Україні про вкрадену у неї назву – «Русь» [Електронний ресурс]. URL: <https://www.ukr-inform.ua/rubric-society/2411520-greki-z-makedoncami-nagadali-ukraini-pro-vkradenu-u-nei-nazvu-rus.html>

## ЗНАЧЕННЯ ФІЗИЧНИХ ВПРАВ ПРИ ЛІКУВАННІ ТА ПРОФІЛАКТИЦІ СКОЛІОЗУ У ПІДЛІТКОВОМУ ВІЦІ

**Стеблюк Едуард Едуардович**  
*студент I курсу*  
*спеціальності «Медицина»*  
**Дубовенко Дмитро Олегович,**  
*асистент кафедри*  
*анатомії людини та гістології*  
*ДВНЗ «Ужгородський*  
*національний університет»*

Сколіоз – захворювання, яке впливає на якість життя людини, її працездатність та може спровокувати розвиток інших захворювань. Як правило, сколіоз спричиняє біль та дискомфорт у ділянці спини, руках, плечах, головні болі, оніміння рук і ніг, порушення постави. Найчастіше означене захворювання діагностується у підлітковому віці і без своєчасного звернення до лікаря може викликати ускладнення. Надання комплексної допомоги підліткам зі сколіозом на сьогодні залишається актуальним і є у центрі вивчення науковців.

В. Аплевич досліджує застосування кінезіотейпування у програмі відновлювального лікування ідіопатичного сколіозу ранніх ступенів у дітей старшого шкільного віку [1]. У. Масляник розкриває вплив асиметрично-точкового масажу на правостороннє викривлення грудного відділу хребта, механічна дія якого спрямована на активізацію асиметричних точок лівої частини тіла, та зняття спазмів симетричних точок правої частини тіла, для стимуляції організму до саморегуляції та балансу всієї системи людини і припиненню подальшого розвитку сколіозу. З позиції автора, ефективним є методика асиметрично-точкового масажу (АТМ) при правосторонньому грудному сколіозі. Нормальні вигини хребта виникають у шийному, грудному та поперековому відділах у так званій «сагітальній» площині. Ці природні вигини



розташовують голову над тазом і працюють як амортизатори для розподілу механічних навантажень під час руху. Сколіоз часто визначають як викривлення хребта в фронтальній площині. Хоча ступінь кривизни вимірюється на коронарній площині, сколіоз насправді є більш складною, тривимірною проблемою, яка включає такі площини: коронарна площина; сагітальна площина; осьова площина. Сколіоз можна класифікувати за етіологією: ідіопатичний, вроджений або нервово-м'язовий. Ідіопатичний сколіоз – це діагноз, коли всі інші причини виключаються, і складає близько 80 відсотків усіх випадків. Підлітковий ідіопатичний сколіоз є найпоширенішим видом сколіозу і зазвичай діагностується в період статевого дозрівання [2, с.30].

Залежно від величини дуги викривлення в градусах і скручування (торсії) хребців визначають ступінь тяжкості сколіозу. Виділяють чотири ступеня сколіозу [3, с.155]:

I ступінь сколіозу – незначне викривлення хребта у фронтальній площині у вертикальному положенні хворого, що не зникає повністю в горизонтальному положенні. Помітна асиметрія м'язів на рівні первинної дуги, більш виражена в положенні нахилу, в поперековому відділі – м'язовий валик. Незначна нестійка асиметрія надплечій, лопаток, трикутників талії, початкові ознаки торсії.

II ступінь сколіозу – виразно помітно бічне викривлення хребта, намічається ребровий горб, деформація частково фіксована. На рентгенограмі виражена торсія, клиновидна деформація хребців на вершині первинної дуги викривлення. Намічаються ранні ознаки компенсаторної дуги. Кут сколіотичної дуги в положенні, лежачи,

III ступінь сколіозу – сколіотична деформація фіксована, ребровий горб заввишки 3 см, відхилення корпусу в бік основної дуги. Клінічно виявляється дихальна, серцево-судинна недостатність. Кут викривлення.

IV ступінь сколіозу – різко виражений фіксований кіфосколіоз, значне відхилення корпусу вбік, виражені компенсаторні дуги, значно виражений ребровий горб ззаду та спереду. Помітні порушення з боку кардіореспіраторної системи.

Сучасне лікування сколіотичної хвороби рекомендує три

основні методи: мобілізацію хребта, корекцію деформації й утримання корекції. Широко використовуються засоби ЛФК (фізичні вправи, масаж, корекція положенням тощо), використання корсетів, гіпсових ліжечок, спеціальної тяги або комбіновані способи, що залучають згадані вище засоби. Основним методом лікування хвороби на сучасному етапі вважають комбінований.

На основі аналізу наукових праць учених, дослідниками В.Кузьменко, А.Андрійчук [4, с.31-32] окреслено класичні й інноваційні методи фізичної терапії при сколіозі I-II ступеня, серед яких: Шрот терапія сколіозу, масаж, теплові процедури, електростимуляція (TENS), апаратна фізіотерапія – індуктотермія у сполученні з електрофорезом, ультразвукова терапія, кінезіологічні методи, ЛФК, гідропроцедури, фітнес-бол аеробіка, каланетика тощо. Фізична терапія, основним засобом якої є застосування фізичних вправ, сприяє припиненню прогресування хвороби, покращанню рівня розвитку фізичних якостей, нервово-м'язової працездатності, моторно-вісцеральної регуляції, адаптації до стрімкого ритму життя. Систематичні заняття фізичною культурою позитивно впливають на вражені сколіозом органи та системи організму, на формування особистості.

Комплекс фізичних вправ при означеному захворюванні розробляється з урахуванням етіології, клінічних характеристик, стану організму, фізичної працездатності. Вони спрямовані на попередження прогресування сколіозу, збільшення міцності м'язів тулуба, укріплення м'язів спини і грудей, черевної порожнини, формування правильної постави, покращення дихання, стабілізацію емоційного стану.

Пропонуємо окремі вправи, які можна застосовувати при сколіозі.

«Годинник» передбачає нахили в різні сторони з метою розігріву і мобілізації деформації; виконуються 10 нахилів ліворуч, теж саме праворуч.

«Кіт» – у положенні стоячи на колінах, тримаючись за планку витягнутими вперед руками, відвести стегна назад настільки, наскільки це можливо. Утримувати протягом двох секунд, а потім

опустити стегна вниз до підлоги, прогнувшись, розтягуючи м'язи спини.

«Випади з витягнутими руками» передбачає випад вперед ногою, з подовженим кроком. Весь час слід тримати тулуб прямо, підняти руку, якомога вище. Максимально потягнутися іншою рукою назад, при цьому долоня повинна дивитися вгору. Це призведе до того, що тулуб і хребет будуть рухатись в сторону лідируючої ноги.

Таким чином, нами розкрито значення фізичних вправ при лікуванні та профілактиці сколіозу у підлітковому віці.

#### Література:

1. Аплевич В. Ефективність застосування кінезіотейпування у програмі відновлювального лікування ідіопатичного сколіозу ранніх ступенів у дітей старшого шкільного віку автореф. дис... канд. мед.н. спец. 14.01.33 – медична реабілітація, фізіотерапія та курортологія. Одеса. 2017. 23 с.

2. Масляник У.В. Особливості впливу асиметрично-точкового масажу при правосторонньому грудному сколіозі хребта. Молодий вчений. № 3 (79). березень, 2020 р. С.53-56

3. Михайленко Г. В., Рубан В. Т., Івашина Т. Г. Огляд сучасних підходів до застосування засобів фізичної реабілітації при сколіотичній хворобі . Здоров'я людини, фізична реабілітація та фізична рекреація С.154-157. URL: <https://oaji.net/articles/2014/755-1415017163.pdf>

4. Кузьменко В.Ю., Андрійчук А.С. Сучасний погляд на фізичну терапію при сколіозі І-ІІ ступеня дівчат 17-18 років на поліклінічному етапі. Науковий часопис НПУ імені М. П. Драгоманова. Випуск 3 (131) 2021. С.29-33.

ПОРЯДОК ТА СТРОКИ ТИМЧАСОВОГО ОБМЕЖЕННЯ У  
КОРИСТУВАННІ СПЕЦІАЛЬНИМ ПРАВОМ

**Таранова Уляна Віталіївна**  
студент

Науковий керівник **Колосовський Є.Ю.**,  
к.ю.н., в.о. завідувача кафедри  
кримінальних розслідувань  
Державний податковий університет

В умовах сучасної практики, тимчасове обмеження у користуванні спеціальним правом можна визначити як один із спеціальних видів примусових заходів кримінального провадження, який застосовується виключно за рішенням слідчого судді чи суду і полягає у тимчасовому позбавленні підозрюваного, обвинуваченого можливості користуватися спеціальним правом на строк не більше двох місяців.

Існує два основних аспекти розгляду тимчасового обмеження в користуванні спеціальним правом. Л.Д. Удалова, В.В. Рожнова, Д.П. Письменний зазначають, що це застосування цього заходу, як заходу забезпечення кримінального провадження, який полягає у тимчасовому вилученні прокурором, слідчим, або іншою уповноваженою особою у особи, яка була затримана ними, документи, та в тимчасовому обмеженні громадянина у користуванні цим правом [1, с. 199].

У свою чергу В.Я. Тацій, Ю.М. Грошевий та О.Г. Шило наголошують на ще один аспект застосування тимчасового обмеження в користуванні спеціальним правом, зокрема, таким аспектом є його використання як примусового заходу, сутністю якого є обмеження підозрюваного, а у разі продовження строку його дії – обвинуваченого, в користуванні спеціальним правом, яке застосовується лише за рішенням слідчого судді та на певний строк. Його метою є припинення кримінального правопорушення, або запобігання вчинення іншого, запобігання протиправної поведінки

підозрюваного щодо перешкоджання кримінальному провадженню [2, с. 272].

Відповідно до ч. 1 ст. 148 КПК України, підставами для тимчасового обмеження підозрюваного у користуванні спеціальним правом є: припинення вчинення ним кримінального правопорушення; запобігання вчинення ним іншого правопорушення; припинення протиправної поведінки підозрюваного щодо перешкоджання кримінальному провадженню; запобігання такого виду протиправної поведінки; забезпечення відшкодування шкоди, завданої кримінальним правопорушенням. У ч. 2 ст. 148 КПК України зазначений перелік документів, які можуть бути тимчасово вилучені, та котрі посвідчують користування такими спеціальними правами, як: право керування транспортним засобом або судном; право полювання; право на здійснення підприємницької діяльності; право на володіння та носіння зброї [3]

Варто зазначити, що метою тимчасового обмеження у користуванні спеціальним правом є забезпечення виконання завдань кримінального провадження у тому числі і забезпечення відшкодування шкоди завданої кримінальним правопорушенням [4, с. 133].

В. М. Поцілуйко, пояснює специфічність даного заходу не тільки тим, що він застосовується до певної категорії суб'єктів, які наділені цим правом, а й тим, що тимчасове обмеження у користуванні спеціальним правом застосовується за вчинення окремих видів кримінальних правопорушень [5, с. 147]. Дійсно, даний захід застосовується лише щодо осіб, які володіють спеціальними правами.

Підсумовуючи, звернемо увагу на думку М. Майстренко та Б. Стецик, які стверджують, що такий захід забезпечення кримінального провадження як тимчасове обмеження у користуванні спеціальним правом не має прямого взаємозв'язку із відшкодуванням шкоди завданої кримінальним правопорушенням [4, с. 139].

Таким чином, такий захід забезпечення кримінального провадження, як тимчасове обмеження у користуванні спеціальним правом, є заходом, що призначений для забезпечення інтересів визначених законом учасників кримінального процесу, припинення

кримінального правопорушення або ж запобігання вчиненню іншого, а також забезпечення відшкодування шкоди, завданої під час вчинення кримінального правопорушення.

Література:

1. Удалова Л. Д., Рожнова В. В., Письменний Д. П. та ін. Кримінальний процес. Підручник. Київ: Цент учбової літератури, 2013. 544 с.

2. Грошевий Ю. М., Тацій В. Я., Туманянц А. Р. та ін. Кримінальний процес. Підручник. Харків: Право, 2013. 824 с.

3. Кримінальний процесуальний кодекс України від 01.10.2022 р. №4651-VI. Відомості Верховної Ради України. URL: <https://zakon.rada.gov.ua/laws/show/4651-17#Text> (дата звернення 29.10.2022)

4. Майстренко М., Стецик Б. Тимчасове обмеження у користуванні спеціальним правом в аспекті відшкодування шкоди завданої кримінальним правопорушенням. Журнал «Наукові перспективи». 2021. С. 130-141.

5. Поцілуйко В. М. Процесуальні особливості застосування заходів забезпечення провадження в кримінальних справах та справ про адміністративні правопорушення: порівняльно-правовий аналіз: дис. ... кад. юрид. наук : 12.00.09. Запоріжжя, 2018. 230с.

НАВЧАЛЬНІ ПЛАТФОРМИ ЯК ЗАСОБИ МЕТОДИЧНОЇ  
ПІДТРИМКИ ВЧИТЕЛЯ ІНОЗЕМНОЇ МОВИ  
В ПОЧАТКОВІЙ ШКОЛІ

**Урбан Наталії Андріївни,**

*ПОМ-1-21-1.4з*

*Науковий керівник:*

**Петрик Лада Вікторівна,**

*кандидат педагогічних наук,*

*Київський університет*

*імені Бориса Грінченка*

Актуальність цієї теми підтверджується тим, що успішність викладання залежить від того, наскільки зрозуміло і виразно співрозмовники оформлюють своє мовлення. При навчанні іншомовного спілкування можливість взаєморозуміння пов'язана з вимовною стороною мови, тому вдосконалення навчання іншомовної мовної діяльності багато в чому визначається успішністю формування вимовних засад цієї діяльності. Тож, головна мета навчання іноземної мови полягає у формуванні в учнів комунікативної компетенції, що забезпечується лінгвістичним, мовленнєвим і соціокультурним досвідом тощо. А навчальні платформи є в цьому засобом методичної підтримки вчителя іноземної мови в початковій школі.

Аналіз нормативних документів, наукових статей вітчизняних та закордонних науковців беручи до уваги європейські підходи та різні терміни, можемо сказати, що цю проблему ще повністю не розкрили бо вони не охарактеризовує навчання учнів на освітніх платформах та не описує його, а саме платформатизоване навчання. В.Редько зазначає, що платформатизоване навчання – це форма навчання, що здійснюється на спеціальних навчальних Інтернет платформах, де вже заздалегідь підготовлено навчальний матеріал вчителем або розробниками Інтернет платформи згідно з навчальними програмами, для подальшого використання на уроках.

Платформатизоване навчання може бути як в заочній так й в очній (змішаній) формі на будь-якому уроці та його етапах [3,с.32].

Таблиця 1.1.

Різновидність освітніх платформ [3, с.34].

№ з/п	Платформи, які вже підготовлені розробниками до використання на уроках	Платформи-оболонки, які потрібно самостійно наповнювати навчальним матеріалом
1.	Всеукраїнська школа онлайн <a href="https://uied.org.ua/vseukrayinska-shkola-onlajn-teper-i-dlya-1-4-klasiv/">https://uied.org.ua/vseukrayinska-shkola-onlajn-teper-i-dlya-1-4-klasiv/</a> Рекомендовано МОН України	Moodle <a href="https://exam.nuwm.edu.ua/">https://exam.nuwm.edu.ua/</a>
2.	Єдина школа <a href="https://eschool-ua.com/#/">https://eschool-ua.com/#/</a> Рекомендовано МОН України	Google Classroom <a href="https://support.google.com/edu/classroom/?hl=ru&amp;ref_topic=6020278&amp;visit_id=637212837535188186-2227584495&amp;rd=1#topic=6020277">https://support.google.com/edu/classroom/?hl=ru&amp;ref_topic=6020278&amp;visit_id=637212837535188186-2227584495&amp;rd=1#topic=6020277</a>
3.	Мій клас <a href="https://miyklas.com.ua/">https://miyklas.com.ua/</a>	HUMAN школа <a href="https://www.human.ua/schools">https://www.human.ua/schools</a>
4.	Вчи.юа <a href="https://vchy.com.ua/">https://vchy.com.ua/</a>	Classtime <a href="https://www.classtime.com/uk">https://www.classtime.com/uk</a>
5.	GIOS <a href="https://optima.school/gios">https://optima.school/gios</a>	ClassDojo <a href="https://www.classdojo.com/uk-ua/signup">https://www.classdojo.com/uk-ua/signup</a>

Усі ці платформи, які зазначені в таблиці мають можливість приєднати вчителю учнів та створити віртуальний клас та цифровий кабінет для платформатизованого навчання. Цифровий кабінет вчителя (мережевий екабінет, хмарний е-кабінет тощо) – це індивідуальне персоніфіковане програмне середовище онлайн (на сайті/порталі/е-платформі), яке дозволяє вчителю накопичувати свої особисті освітні цифрові ресурси або посилання на них, надавати доступ до них, а також бачити поточні результати учнів у режимі реального часу. За допомогою цього інструменту вчитель може: призначати завдання індивідуально, для окремих груп або одразу для всього класу; миттєво отримувати результати після виконання завдань учнями; зберігати та переглядати статистику успішності. Різниця тільки в їхньому наповненні. Наведемо



приклад та порівняймо візуальну та матеріальну базу між платформами створеними та наповненими розробниками та особисто вчителями для навчання. Однією з найважливіших складових навчання є платформа, на якій воно відбувається, оскільки на платформі з невеликою кількістю інструментів проводити або слухати урок буде досить важко і незручно [5]. Наразі є багато програм з чудовими інструментами, які повністю замінять навчальний процес або значно полегшать його:

**1. Zoom.** Інструментарій платформи: дошка для запису, можливість трансляції презентаційних матеріалів і завдань, чат, емодзі, що піднімають руку і «ляпають», можна змінити фон і записати урок на відео. Також вчитель може вимкнути аудіо учня, який порушує дисципліну або відхиляється від теми.

**2. Microsoft Teams.** Інструменти платформи: трансляція будь-якого навчального матеріалу, дошка, функція «підняти руку», чат. Також є можливість написати міні-конспект під час уроку, який можна переглянути в кінці уроку. Ви також можете створити групу класів на платформі, щоб підтримувати зв'язок з учнями та розподіляти домашнє завдання.

**3. Skype.** Інструменти платформи: трансляційні матеріали, чат, куди можна надсилати завдання, відео та фотографії, можливість змінити фон, субтитри, які дозволяють працювати в умовах, коли вчитель погано чує або коли дитина з вадами слуху у класі одна.

**4. Google Hangouts.** Інструменти платформи: трансляція матеріалів і чат.

**5. Webex.** Інструменти платформи: трансляція матеріалів, чат, можливість змінити фон, запис уроку [4].

Щодо початкової школи, то нинішні умови вимагають від вчителів постійного підвищення кваліфікації, працьовитості, креативності та легкої адаптації до нових умов. Очна форма навчання забезпечує цікавий навчальний процес, що відповідає потребам учнів у активному спілкуванні, роботі в групах та індивідуально в колективі, активна гра на уроці та перерви в школі. Таким чином, він забезпечує очікуваний результат навчання та забезпечує виконання освітньої програми.

На жаль, сьогоднішня внесла свої корективи. Під час пандемії та російського вторгнення, вчителі змушені шукати нові форми та методи роботи. В таких складних умовах в освітньому середовищі та по всій країні, з метою досягнення позитивних результатів, усунення прогалин у навчанні, для вивчення предмета використовується змішане та дистанційне навчання.

Модель змішаного навчання передбачає періодичне чергування денного та дистанційного навчання. Під час занять вчителі враховують вікові категорії, підлаштовують час дистанційного навчання відповідно до вимог МОЗ та МОН, використовують різноманітні методи навчання та виховання успішної, творчої та конкурентоспроможної особистості. В процесі навчання вчителі мотивують до вивчення предмету, вчать як не розгубитися в потужному інформаційному просторі, вміти вибирати головне та другорядне з вивчених тем, розвиваючи відповідні вміння та навички з предмету, передбачені навчальною програмою.

Вводять дистанційне навчання під час змішаного навчання та під час іноземного вторгнення. Для цього використовується кілька освітніх платформ: Zoom, Google Classroom. На онлайн-уроках використовуються відеоуроки YouTube, оригінальні відео, інтерактивні презентації, вправи, електронні підручники та інформаційні ресурси [1].

Л.Петрик у своїй дисертації зазначила, що для визначення особливостей ефективного застосування медіазасобів у навчанні іноземних мов у початковій школі варто здійснити огляд чинників, які обумовили потребу виокремлення таких особливостей. До таких чинників ми віднесли роль учителя в освітньому процесі, характеристика цільової учнівської аудиторії, психологічні особливості розвитку дітей молодшого шкільного віку, специфічність предмета «Іноземна мова» та різні підходи до класифікації медіа засобів тощо [2].

Тож, навчальна платформа – це ефективний інтегрований набір ресурсів, інструментів та інтерактивних онлайн-послуг для викладачів, учнів та інших осіб, залучених до освітнього процесу; вона призначена для підтримки та розширення можливостей здобуття освіти та управління навчальним процесом.

## Література:

1. Онлайн - платформи для вивчення англійської мови через ігри. URL: <https://p12.com.ua/journal/view/onlajn-platformy-dlya-izucheniya-anglijskogo-yazyka-cherez-igry>
2. Петрик Л. Підготовка майбутнього вчителя початкової школи до застосування медіазасобів на уроках іноземних мов. Дисерт. на здобуття наукового ступеня кандидата педагогічних наук (доктора філософії). Київський університет імені Бориса Грінченка. Київ, 2020. 295 с.
3. Редько В. Лінгводидактичні засади навчання іноземної мови учнів початкової школи: моногр. Київ: Генеза, 2006. 136 с.
4. Три освітні платформи для ефективного вивчення англійської мови. URL: <https://vseosvita.ua/news/try-osvitni-platformy-dlia-efektyvnoho-vyvchennia-anhliiskoi-movy-5686.html>
5. Gao X. Дистанційне навчання в початкових школах в середовищі мультимедійних комп'ютерних ресурсів. Journal of Physics: Conference Series. V Міжнародна конференція з інтелектуальних обчислень та обробки сигналів. Китай. 1–7. 2020. DOI: 10.1088/1742–6596/1544/1/012031.

---

УДК 007:316.722

Журналістика

## ТЕЛЕОБРАЗ ЗАХИСНИКА УКРАЇНИ: ВЕРБАЛЬНИЙ ТА ВІЗУАЛЬНИЙ СКЛАДНИКИ

**Шклярський М. С.**

*магістрант кафедри журналістики,*

*Науковий керівник: **Кравченко Є. Г.***

*к. філол. н., доцент, професор*

*кафедри журналістики,*

*Національний авіаційний університет*

*м. Київ, Україна*

У часи російської агресії політичні, ідеологічні та геополітичні погляди у значної частини суспільства формуються винятково на основі телекомунікацій, а боротьба на інформаційному

рівні є не менш важливою, ніж безпосередньо воєнні чи дипломатичні дії. У сучасній інформаційній війні, яку науковці ще називають когнітивною, тобто війною за сенси, сторони конфлікту намагаються поширювати власне трактування образів «ворога», «захисника» «Батьківщини», руйнуючи при цьому чужі.

Питання креативних та функціональних особливостей творення медіа-образу розглядалося в працях таких дослідників: В. Ільїна, Ю. Лотмана, Г. Маклюєна, Г. Почепцова, І. Чекмишева та ін. Останнім часом безпосередньо вивчають специфіку медіа образу сучасні дослідники: О. Кирилук, Т. Краско, Л. Павлюк, О. Подпружнікова, Є. Ромата, Л. Хавкіна та ін.

Соціальна й професійна роль особистості тележурналіста сьогодні в масово-інформаційній діяльності є визначальною. Від «якості особистості» журналіста залежить якість інформаційного продукту, а, відповідно, і якість сформованої реальності. Журналіст може бути професіоналом, який правдиво доносить інформацію і відтворює події, або ж може стати професійним маніпулятором, який, оволодівши навичками фаху, відповідними техніками вправно використовує їх задля досягнення інших цілей. Згадаймо скандал з українською телеведучою Сніжаною Єгоровою щодо її антиукраїнських висловлювань щодо схвалення, а потім засудження дій агресорів. Справедливо зазначає В. В. Різун: «Проблема сучасного журналізму полягає в тому, що правдивість, чесність, порядність, точність, незаангажованість, толерантність, а найголовніше – інтелектуальність стали методами праці, а не ознаками особистості; вони технологізувалися, даючи право журналістові насправді бути неморальною людиною, але технологічно «вправно» працювати для імітації названих рис» [1, с.177]. Правдивість, достовірність є головною умовою справжньої якісної журналістики. Як зазначає Г. Г. Почепцов, «масова свідомість не здатна сама по собі формувати інтерпретацію всіх подій, вона покладається при цьому на готові здобутки, що їй надає масова комунікація, в першу чергу – телебачення» [2, с.23].

Телеобраз як інформаційний продукт насправді є синтезом, в якому зосереджено відразу кілька підходів: етнічний,

культурний, ідеологічний, політичний. Образ – це суб'єктивно інтерпретоване відтворення у масовій свідомості спостережуваної реальності. Створюваний особливий образ-враження, образ-уявлення, образ-настрій на основі асоціацій, стереотипів, менталітету або міфологічної свідомості наділяє об'єкт додатковими цінностями і формує імідж та завдяки цьому сприяє емоційному сприйняттю об'єкта.

Тележурналіст як суб'єкт масовоінформаційної діяльності причетний до формування позитивного образу захисника України, тобто реальності-конструювання, а не тільки відображення «картини світу». Існує й емпатія журналістів до військових, бо вони «підтримують тісний контакт із військовими та вболівають за них» і відповідно «українські військові найбільше представлені у ЗМІ порівняно з іншими соціальними групами, що потерпають» [3].

Створені телеобрази мають узгоджуватися з уявленнями про «захисника» і «ворога» в традиційній мовній картині українців, тобто відповідають розподілу за дихотомією «свій – чужий». Адже суспільство, яке перебуває в стані війни, потребує особливої згуртованості, а також єдності в поглядах на ситуацію. Більшість українських громадян з початком війни зажадала відмінної від росіян ідентичності на ментальному рівні. На перший план вийшла підстава формування ідентичності «ми – не вони», з'явився запит на національну ідентичність.

Телебачення серед усіх інших засобів інформації є засобом масової комунікації, що найлегше сприймається людиною, бо, порівняно з читанням газет або ж прослуховуванням радіо, тут людина докладає найменше розумових зусиль, саме тому і образ, який створює телебачення є сильною рушійною силою. Тому саме віддзеркалення воєнної ситуації тележурналістами формує відповідні образи, викликаючи емоційні реакції та налаштовуючи на позитивне чи негативне сприйняття суспільством учасників конфлікту. Чіткому розумінню образів ворога і захисника України сприяє домінування відповідних мовно-візуальних засобів у повідомленнях владних структур та тележурналістів.

Тематика й змістове наповнення телемовлення засвідчує

подання реалістичної картини війни – це програми «Таємниці війни», «Історії війни», «Вердикт», «Хроніка війни», «Жіночі обличчя війни» тощо.

Крім того, домінування героїчного нарративу в зображенні українського війська засвідчує велика кількість різних заходів, що демонструвало телебачення: фестивалі, спортивні змагання «Марафон доблесті», «Ігри нескорених», «Ігри незламних», «Ігри героїв» тощо.

Різноманітною є палітра телемовлення – новини «Єдиного інформаційного», аналітичні репортажі з експертами О. Харою, С. Гавришем, відео-репортажі з передової, зі звільнених окупованих територій тележурналістів Я. Стойкової, А. Цапльєнка, портретні телеінтерв'ю з бійцями Азова, глибинні інтерв'ю з Ю. Шаповалом, художником і автором популярних поштових марок.

Створення позитивного образу захисника України відбувається через вербальні засоби, адже саме мовлення характеризує дійсність та особистість. У матеріалах тележурналістів ми сприймаємо інформацію про події на фронті, які подають переважно за схемами: *ворог – заподіює шкоду – захиснику/ країні/ людям; захисник – заподіює шкоду – ворогу; захисник – допомагає – країні/ людям*. Мовне віддзеркалення воєнної ситуації у телеєфірі формує відповідні образи, викликає емоційні реакції глядачів. При цьому образ воїна-героя обов'язково узгоджується з уявленнями про «захисника» чи «ворога» в традиційній мовній картині світу українського суспільства, відповідає розподілу *«свій – чужий»*. Вдало створено позитивний образ воїна у соціальної рекламі «Захисник». Дитині розповідають у бомбосховищі казку-притчу про воїнів ЗСУ, на телеекрані кадри з поля бою, порятунок з-під обстрілів, допомога побратимам та постраждалим. Цей візуальний ряд супроводжується дієсловами *врятує, захистить, допоможе, обійме*. А завдяки візуалізації й монтажу реальні військові перетворюються на казкових героїв – символів духу й сили. У мовленні телевізійників поширені: іменники з позитивною семантикою (*«захисник», «герой», «воїн», «кіборг», «лицар»*); займенники в опозиції *«свій-чужий»* (*«наш – ваш», «ми – вони»*); прикметники

на позначення позитивних якостей захисника («*відважні*», «*загартовані*», «*згуртовані*», «*мужні*», «*сильні*»); дієслова із семою результативності дії («*атакували*», «*дали відсіч*», «*відбили*», «*знищили*», «*захистили*»); прислівники з позитивною ознакою дії («*впевнено*», «*мужньо*», «*разом*»). Звуковим коментарем до відео-сюжетів є й музичний супровід – Гімн України, патріотичні пісні «Червона калина», «Воїни світла», «Я не здамся без бою», «Обійми» та інші звукові шуми. Глядач в першу чергу сприймає візуальне зображення образу воїна в обладунках, через професійні дії та поведження зі зброєю й військовою технікою, а потім дослухається до коментаря телеведучого.

Візуалізація у телекомунікації є найбільш оперативним та ефективним способом донесення потрібної інформації до аудиторії. Зображення формують імідж воїна-захисника значно ефективніше, ніж текст – це світлини, ілюстрації, фото, малюнки, відео тощо.

#### Література:

1. Різун В. В. Теорія масової комунікації : підруч. К. : Просвіта, 2008. 260 с.
2. Почепцов Г. Г., Чукут С. А. Інформаційна політика : навч. посіб. К. : Знання, 2008. — 663 с.
3. Апостолова Л. Якою журналісти бачать свою роль у висвітленні конфлікту на Сході України. URL: [https:// detector.media/infospace/article/113865/2016-03-28-yakoyu-zhurnalisty-bachat-svoyu-rol-u-vysvitlenni-konfliktu-na-skhodi-ukrainy/](https://detector.media/infospace/article/113865/2016-03-28-yakoyu-zhurnalisty-bachat-svoyu-rol-u-vysvitlenni-konfliktu-na-skhodi-ukrainy/)

## ВПРОВАДЖЕННЯ ПЕДАГОГІЧНИХ УМОВ РОЗВИТКУ ТВОРЧОГО ПОТЕНЦІАЛУ В МАЙБУТНІХ УЧИТЕЛІВ ІНОЗЕМНОЇ МОВИ

*Шліхтенко Юлія Володимирівна,  
аспірантка кафедри педагогіки, професійної  
освіти та управління освітніми закладами  
Вінницького державного педагогічного  
університету імені Михайла Коцюбинського*

**Вступ.** Актуальність теми дослідження загострюється потребою розв'язання суперечностей, які виникають під час професійної підготовки, а саме: між переважанням традиційних форм і методів під час професійної підготовки здобувачів вищої освіти у галузі навчання іноземних мов і потребою налаштування освіти на розвиток творчого потенціалу цих здобувачів, що включає використання інтерактивних засобів навчання, зокрема цифрових технологій.

Для перевірки рівності рівнів розвитку творчого потенціалу майбутніх учителів іноземної мови було проведено дослідження із використанням Т-тесту для незалежних змінних. Порівняння виконувалося з використанням пакета прикладних програм IBM SPSS 22. Даний статистичний критерій був обраний з огляду на те, що він характеризується: високою точністю; враховує параметри розподілу даних, а не тільки середньоарифметичні показники; дозволяє визначити двосторонні розбіжності, а не тільки переважання результатів отриманих в одній групі над іншими.

Учасників дослідження було розділено на дві групи: експериментальну (ЕГ), яка містить 201 здобувача та контрольну (КГ), яка складає 196 осіб. Розділення учасників експерименту на групи здійснювалося випадковим чином з використанням процедур рандомізації даних. Жодного суб'єктивного впливу дослідника на формування груп дослідження не здійснювалося.

В освітній процес учасників ЕГ були впроваджено педагогічні умови розвитку творчого потенціалу майбутніх учителів іноземної



мови з дотриманням всі методичних рекомендацій. Учасники КГ навчалися за звичайною програмою без жодних додаткових заходів. Здійснено контрольний етап дослідження, на якому учасники пройшли ті ж самі анкетування, опитування та експертні оцінювання, що і на констатувальному етапі (рис. 1).

**Ціль роботи** обумовлена впровадженням педагогічних умов розвитку творчого потенціалу в майбутніх учителів іноземної мови.

**Матеріали та методи.** Серед методів педагогічного експерименту використано: методи системного аналізу предмета та об'єкта дослідження, теоретичний аналіз наукової літератури, узагальнення, порівняльний аналіз успішних освітніх практик і прогресивного педагогічного досвіду, систематизація.

**Результати та обговорення.** До педагогічних умов відносимо такі (Кравчук, 2015):

- ✓ залучення майбутніх учителів іноземних мов до розроблення дидактичних матеріалів, що ґрунтуються на принципах інтерактивності навчання, диференціації та індивідуалізації, що передбачає осмислення студентами методичних засад самостійної діяльності, застосування творчих, комунікативних, когнітивних, рефлексивних умінь і зумовлює прояв їх креативності (Коберник, 2015);

- ✓ упровадження імерсивних технологій як інтерактивних засобів фахової підготовки майбутніх учителів іноземних мов, спрямованих на розвиток та реалізацію творчого потенціалу у студентів (Серьожникова, 2010);

- ✓ формування у майбутніх учителів іноземних мов ціннісного ставлення до розвитку та реалізації творчого потенціалу під час аудиторної роботи за допомогою почуття успіху в процесі моделювання професійно-орієнтованих завдань, які вимагають від студентів прояву креативних здібностей (Мостова, 2011).

Первірено ефективність реалізації педагогічних умов під час професійної підготовки (рис. 1), а саме: залучення майбутніх учителів іноземних мов до розроблення дидактичних матеріалів, сприяє опануванню самостійною творчою діяльністю, налаштовує студентів на творчу працю і надає змогу впровадити дидактичні

матеріали в самостійну педагогічну діяльність; упровадження імерсивних технологій значно розширює педагогічні форми й методи навчання, розвиває мовні уміння та навички мовлення, створює емоційний та емпатичний фон навчання за допомогою ігрових елементів, вдосконалює творчі здібності, креативне сприйняття, творче мислення; формування ціннісного ставлення до розвитку та реалізації творчого потенціалу передбачає моделювання професійно орієнтованих завдань, де студенти відчують успіх в наслідок прояву творчих здібностей, підвищує мотивацію студентів до прояву своїх творчих здібностей у процесі навчання іноземних мов.



Рис. 1. Розвиток критеріїв творчого потенціалу майбутніх фахівців за результатами дослідження

Таким чином, саме майбутні учителі іноземної мови з високим рівнем розвитку за всіма критеріями творчого потенціалу склали більшість серед учасників експериментальної групи після впровадження педагогічних умов (табл. 1).

Таблиця 1

Результати порівняння рівнів розвитку творчого потенціалу майбутніх учителів іноземної мови на констатувальному та контрольному етапах

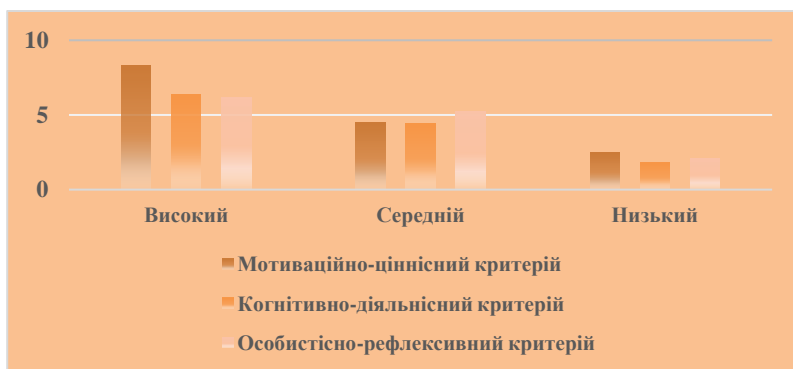
Група	Констатувальний етап			Контрольний етап		
	Низький	Середній	Високий	Низький	Середній	Високий
ЕГ	35,82	52,74	11,44	9,45	43,78	46,77
КГ	37,24	51,53	11,22	31,63	56,63	11,73

В ЕГ осіб спостерігається суттєве зростання майбутніх учителів з високим (+35,33%) рівнем, а також зниження з низьким (-26,37%) та середнім (-8,96%). Такі дані вказують на те, що реалізовані в освітньому процесі педагогічні умови сприяли формуванню високої мотивації розвитку творчого потенціалу, усвідомлення змісту та значення творчих методів в професійній діяльності, відпрацюванню практичних навичок використання творчих методів, а також сприяли особистісному зростанню майбутніх учителів, що стали учасниками експериментальної групи.

В КГ осіб спостерігаються лише не суттєві зрушення у результатах. Кількість осіб з високим рівнем виросла лише на 0,51%, з середнім на 5,1%, з низьким знизилася на 5,58%. Отримані результати вказують на те, що освітня програма, в якій не було реалізовано педагогічних умов розвитку творчого потенціалу не сприяє його розвитку у майбутніх учителів. Це призводить до того, що більшість учителів характеризуються середнім рівнем творчого потенціалу, а його реалізація в освітньому процесі є нестійкою. Такий рівень також не може гарантувати подальшої спрямованості учителів на розвиток творчого потенціалу і конкретних творчих навичок, що знижує вірогідність їхньої професійної успішності.

**Висновки.** Таким чином, ефективність розвитку творчого потенціалу у майбутніх учителів іноземних мов підвищиться, якщо під час професійної підготовки реалізувати такі взаємопов'язані педагогічні умови: залучення майбутніх учителів іноземних мов до розроблення дидактичних матеріалів, що ґрунтуються на принципах інтерактивності навчання, диференціації та індивідуалізації, що передбачає осмислення студентами методичних засад самостійної діяльності, застосування творчих, комунікативних, когнітивних, рефлексивних умінь і зумовлює прояв їх креативності; упровадження імерсивних технологій як інтерактивних засобів фахової підготовки майбутніх учителів іноземних мов, спрямованих на розвиток та реалізацію творчого потенціалу у студентів; формування у майбутніх учителів іноземних мов ціннісного ставлення до розвитку та реалізації творчого потенціалу

під час аудиторної роботи за допомогою почуття успіху в процесі моделювання професійно-орієнтованих завдань, які вимагають від студентів прояву креативних здібностей.

Література:

1. Мостова А. О. (2011). Формування творчого потенціалу майбутніх учителів англійської мови. Педагогіка формування творчої особистості у вищій і загальноосвітній школах. № 17 (70). 332-335.

2. Серьожникова Р. К. (201111110). Формування творчого педагогічного потенціалу майбутнього викладача у процесі професійної підготовки в університеті : автореф. дис. на здобуття наук. ступеня д-ра пед. наук : 13.00.04. Південноукр. нац. пед. ун-т ім. К.Д.Ушинського. Одеса, 48.

3. Коберник О. М. (2015). Теоретико-методичні засади моделювання виховної системи школи. Педагогічний альманах. № 25. 16-23. URL: [http://nbuv.gov.ua/UJRN/pedalm\\_2015\\_25\\_4](http://nbuv.gov.ua/UJRN/pedalm_2015_25_4) (дата звернення: 28.05.2022).

4. Кравчук О. М. (2015). Моделювання професійної діяльності майбутнього вчителя математики у навчальному процесі. Моделювання в навчальному процесі : матеріали Всеукр. наук.-практ. інтернет-конференції (23–27 лют. 2015 р.) / уклад. Н. А. Голівіна. Луцьк : Вежа-Друк. 24-27.

ФОЛЬКЛОРНІ КОЛЕКТИВИ БУКОВИНИ ТА ТОВАРИСТВА  
БУКОВИНЦІВ НА СУЧАСНОМУ ЕТАПІ

**Перятятко К. С.,**

здобувачка вищої освіти 2 курсу  
Навчально-наукового інституту  
права та інноваційної освіти

Науковий керівник:

**Ядловська Ольга Степанівна,**

доцентка кафедри міжнародних відносин  
та соціально-гуманітарних дисциплін

к. іст. н., доцентка,

Дніпропетровський державний  
університет внутрішніх справ

м. Дніпро, Україна

**Анотація.** Статтю присвячено особливостям фольклорної спадщини Буковини. Враховуючи те, що цей регіон довгий час належав декільком країнам одночасно, важливо дослідити як саме мультикультурність вплинула на розвиток українського фольклору цього краю. Варто наголосити на тому, що у сучасних культурно-освітніх товариствах досі головним завданням залишається збагачення традицій та просування колоритних мотивів Буковини на міжнародному рівні та серед української молоді.

**Ключові слова:** Буковина, фольклор, традиції, музичний ансамбль, пісні, культура, мультикультурність.

Україна чималу частину своєї великої історії знаходилася у складі багатьох держав, проте, не зважаючи на це, вона не тільки не втратила своєї культури й традицій, але й зробила вагомий внесок у культурний розвиток інших держав. Спільна історія вплинула на формування фольклорної спадщини, традицій та культури етнічної групи Буковини.

Сучасна Буковина належить до українського регіону, де поряд з українцями проживають представники 65 націй і народів. На теренах Буковинського краю було створено чимало товариств, які займалися культурно-просвітницькою діяльністю, що проклали

шлях та дали змогу реалізуватися новому. Таким чином зараз діє чимало спільнот, члени яких об'єдналися для того, аби культура Буковини не втрачала набутого та лише вдосконалювалася з часом.

На музичне середовище регіону завжди впливали багатотональні традиції та мультикультурність. У суспільстві, протягом всієї історії, формувалася незвичайна національна культура саме завдяки взаємоповазі та толерантності до традицій і звичаїв різних національностей [1, с. 272]. Колорит музичного фольклору Буковини створює гармонійне поєднання національних культур: української, австрійської та румуно-молдовської. Велика кількість музичних товариств та об'єднань стала основою стратегії державних та місцевих органів влади, щоб зберегти, підтримати та просувати національні, культурні та духовні надбання етнічних спільнот краю.

У народі говорять: «Пісня – душа народу», – зважаючи на це, було створено чимало українських фольклорних колективів, що отримали міжнародне визнання та показують колорит буковинців на міжнародній арені. Аби зрозуміти сутність традицій буковинського краю, варто детальніше розглянути відомі фольклорні ансамблі цього регіону, що відроджують минуле й створюють майбутнє: «Черемшина», «Буковиночка», «Берегиня».

Перше, що слід зазначити – це те, що історія створення ансамблю «Черемшина» бере свій початок від пісні з аналогічною назвою, яку написав український композитор Василь Михайлюк, уродженець містечка Вашківці, Чернівецька область. Нині продовжувачами багатотональних традицій є працівники Центру традиційної культури Вашківецької міської ради. Серед охочих долучитися до популяризації та збереженню традицій свого рідного краю і знаходиться народний аматорський ансамбль народного танцю «Черемшина», що був заснований у 1954 році. Про особливості ансамблю пишуть так: «Зразком витонченості та краси є народні стріи учасників ансамблю, які тісно пов'язані з тематикою і характером танцю. Коди, чільця, гердан, сорочки з унікальними вишитими узорами, горботки, фота, різнобарвні хустки, рушники, якими дівчата пов'язують голову притаманні тільки цій місцевості, різноманітна атрибутика роблять кожен

танець яскравим, колоритним, самобутнім та неповторним» [2].

Аматорський ансамбль народного танцю «Черемшина» веде свою культурну діяльність чималий проміжок часу, за цей час Вашківецьку школу мистецтв пройшло не одне покоління, а саме приблизно 3000 людей. Враховуючи той факт, що ансамбль веде активну концертну діяльність, то немає нічого дивного, що вони отримали чималу кількість грамот, дипломів та нагород. Важливою нагородою за їх зусилля для них також було те, що вони стали лауреатами районної хореографічної премії імені Валерія Васькова. Цю премію вручають за збереження, збагачення, розвиток та популяризацію духовно-культурних надбань хореографічної спадщини Вижниччини [3]. Міжнародне визнання представники «Черемшини» здобували на різних фестивалях: Міжнародні гуцульські фестивалі, Міжнародні фестивалі фольклору «Буковинські зустрічі», Міжнародний фестиваль національних культур «MUZIKHORIDANSE», Міжнародний Слов'янський фольклорний фестиваль «Коляда» та інші [4].

Існує стереотипна думка, що молодь мляво долучається до розвитку та збереження культурної спадщини свого краю, що з кожним роком охочих долучитися до аматорських ансамблів дедалі менше. Проте студентський фольклорний ансамбль «Буковиночка» є прикладом того, що зацікавленість молоді у культурному розвитку не тільки не зникає, а, навпаки, зростає. У репертуарі ансамблю, що розпочав свою діяльність у 2012 році, є вокальні твори історичної й патріотичної тематики, календарно-обрядові пісні, родинно-побутові, пісні про кохання. Особливістю вважається блок родинно-обрядового дійства плетення вінка, що відроджується у фольклорно-етнографічній традиції Буковини [5]. За мету учасники колективу вважають поширення буковинської народної пісні та розкриття її багатогранності у традиціях та звичаях, що сформувалися завдяки культурно-мистецькому надбанню народу. Серед їх творчої діяльності є участь у багатьох конкурсах та фестивалях: Міжнародний Фестиваль народної музики «Мугурелул», Міжнародний конкурс хорових колективів та вокальних ансамблів «O, ce veste minunata», Міжнародний

конкурс вокальних та інструментальних ансамблів ім. Штефана Нягі та інші.

Вокальний ансамбль Союзу українок «Берегиня» створений в 1995 році. До їх репертуару входять музичні твори різних жанрів: повстанські, щедрівки, колядки, українські народні пісні, стрілецькі та духовні твори [6]. Не зважаючи на те, що переважна більшість композицій, що вони виконують належать до старих пісень, але і твори сучасних композиторів також є у їхньому репертуарі. Зазначалося, що ансамбль звертає особливу увагу на джерела українського фольклору, тому ними було відроджено і проведено старовинний український обряд «Колодки» [7]. Представники «Берегині» часто проводять концерти для молодого покоління, аби виховати повагу до особливостей буковинської культури.

Діяльність фольклорних колективів досить важлива, проте це не єдині аспекти збереження та поширення культури Буковини. У Чернівецькій області щороку відбувається велика кількість культурних заходів та фестивалів. Взимку «Маланка» вражає гостей цього краю, навесні туристів запрошують на етнодуховний фестиваль, влітку туристи беруть участь у фестивалі «Памір», а восени багато іноземних туристів та письменників приїжджає на літературний фестиваль «Meridian Chernowitz» [8]. Не зважаючи на велику кількість щосезонних заходів, найочікуванішими є фестиваль «Буковинські зустрічі» та фольклорно-етнографічний фестиваль Маланок «Маланка-Фест».

Міжнародний фольклорний фестиваль «Буковинські зустрічі» був заснований у 1990 році в Польщі. Основна його мета – збереження та презентація народних традицій Буковини в середовищах переселенців з нашого краю у Польщі, Румунії та Угорщині. Саме тому фестиваль від травня до жовтня триває у цих країнах та в Україні [9]. Беручи на за мету міжнародне порозуміння та зближення народів, організатори кожного року роблять фестиваль у певному стилі, аби представники кожного народу, що беруть участь у заході, показали свою інтерпретацію певного дійства. Найвідомішою темою стало буковинське весілля, що відбулося у



2017 році, фестиваль саме у цьому стилі став настільки популярним. Важливими складовими заходу кожного року є певні події, що прописані у програмі свята: святкова хода; традиційні виступи фольклорних колективів та підсумковий гала-концерт, де гості мають можливість подивитися, як відбуваються стародавні обряди та звичаї; послухати давно забутих пісень; потанцювати дивовижні танці у буковинському стилі [10]. У фестивалі беруть участь велика кількість українських ансамблів: «Черемшина», «Чернівчанка», «В'єнечик», «Долинянка» та інші.

Фестиваль Маланок було започатковано у 2011 році в Чернівцях туристичною громадською організацією «Палітра Буковини». Особливістю фестивалю є те, що він проводиться на Новий Рік за старим стилем. Це обумовлюється тим, що для організаторів важливо зберегти традиції народних свят регіону, особливо маланкування [11]. Проте, основною ідеєю вважають поєднання нового та старого, тому обряд виконують як і в традиційному стилі, так і в осучасненому. Велика кількість колективів ретельно готуються до свята, аби продемонструвати буковинцям різнобарвність та колорит у своєму унікальному баченні. Серед активних учасників велика кількість колективів: «Брусницькі богатирі», народно-аматорський ансамбль «Міоріца», колектив «Тигр», фольклорний гурт «Щедрик» та інші [12].

Отже, існує стереотип, що, країна, яка довгий час знаходиться під владою іншої держави, втрачає свої традиції та культуру. Проте буковинці на власному прикладі показали, що мультикультурність не знищує духовність нації, а лише збагачує її, додає своїх особливостей. Саме завдяки тому, що буковинці межували з такою великою кількістю етнічних груп, вони, будучи толерантними до інших культур, змогли створити свої неповторні традиції та просувати їх протягом багатьох століть, не тільки не загубивши основних цінностей, а лише примноживши їх.

Література:

1. Мокрогуз І., Бондаренко В., Осипенко Я. Народно-інструментальне мистецтво Буковини: історія та традиції. Молодий вчений. 2021. №5 (93). С.271-274.

2. Квітне «Черемшина». Буковинський центр культури і мистецтва : веб-сайт. URL: <http://bukcentre.cv.ua/index.php/klubni-zaklady/mystetski-praktyky/5349-kvitne-cheremshyna.html> (дата звернення: 19.10.2022).

3. Пам'ятник хореографу Валерію Васькову в м. Вишниця. Шукач: веб-сайт. URL: <https://www.shukach.com/uk/node/76765> (дата звернення: 21.10.2022).

4. «Черемшина» народний аматорський ансамбль танцю. Вашківецька міська громада. веб-сайт. URL: <https://vashkivetska-gromada.gov.ua/ch-e-r-e-m-sh-i-n-a-08-57-49-02-02-2018/> (дата звернення 21.10.2022).

5. Вокальний ансамбль «Буковиночка». Офіційний сайт Чернівецького національного університету імені Юрія Федьковича. Кафедра музики : веб-сайт. URL: <http://www.music.chnu.edu.ua/index.php?page=ua/060createteams/04bukovynochka> (дата звернення 21.10.2022).

6. Сорочук Ю. Березині української пісні. Сокаль і Сокальщина. URL: <http://www.sokal.lviv.ua/novyny/print.php?id=3201> (дата звернення: 21.10.2022).

7. Вокальний ансамбль Союзу українок «Берегиня». Жінка-Українка : веб-сайт. URL: <http://ukrainka.org.ua/berehynya> (дата звернення: 22.10.2022).

8. Буковинські фестивалі. Що буде з культурою під час пандемії? Інформаційне агентство ACC – Новини Чернівців. URL: <https://acc.cv.ua/news/ukraine-plus/scho-bude-z-kulturoyu-pid-chas-randemiyi-59255/> (дата звернення: 22.10.2022).

9. Чміль О. Понад сто буковинців виступили на фестивалі «Буковинські зустрічі» в румунському Кимполунзі. Суспільне новини. URL: <https://suspilne.media/264640-ponad-sto-bukovinciv-vistupili-na-festivali-bukovinski-zustrici-v-rumunskomu-kimpolunzi/> (дата звернення: 22.10.2022).

10. «Європа в мініатюрі» крокує по Європі. Вашківецький медичний фаховий коледж – офіційна сторінка. URL: [http://www.nurse.net.ua/index.php?option=com\\_content&view=a](http://www.nurse.net.ua/index.php?option=com_content&view=a)

rticle&id=144:2012-07-06-07-59-42&catid=32:2011-08-16-07-54-40 (дата звернення: 23.10.2022).

11. Фестиваль Маланок (Маланка-фест). Malanka Fest. URL: <http://malankafest.com.ua/> (дата звернення: 23.10.2022).

12. Маланка-фест у Чернівцях 2022. Участь беруть 31 колектив з України та Румунії. Новини Чернівців та Буковини. БукІнфо. URL: <https://bukinfo.com.ua/vidpochynok/15-sichnya-u-cher-nivcayah-prohodytyme-ih-folklorno-etnografichnyu-festyval-malanka-fest-marshrut-ruhu-ta-programa-festu> (дата звернення: 23.10.2022).

